



FIRMA PROJEKTOWO-BUDOWLANA

70-764 Szczecin
ul. Bat. Chłopskich 37/43
70-765 Szczecin 18
Skr. pocztowa 69

„AR-tech”

Rok założenia 1992

70-764 Szczecin
tel./fax (091) 469 30 34
tel.kom. 0502 634 199

NIP 852-107-15-38

Konto: Bank PEKAO S.A./O Szczecin Nr 11001513-172101-2301-111-0

nazwa elementu projektu budowlanego	SPECYFIKACJE TECHNICZNE
nazwa zamierzenia budowlanego	Przebudowa dróg/ulic Rzecznej i Podgórnej w Barwicach. PRZEPUST W CIĄGU ULICY RZECZNEJ NAD RZEKĄ GĘSIĄ W BARWICACH.
adres obiektu budowlanego	Barwice, ulica Rzeczna i Podgórna.
kategoria obiektu budowlanego	<ul style="list-style-type: none">➤ kategoria XXV – drogi,➤ kategoria XXVI – sieci elektroenergetyczne, telekomunikacyjne, gazowe, wodociągowe, kanalizacyjne.
- nazwa jednostki ewidencyjnej, - nazwa i numer obrębu ewidencyjnego, - numery działek ewidencyjnych, na których obiekt jest usytuowany	- 321502_4, Barwice - Miasto, - 0003, Barwice 03, - 194/2, 194/10, 217/3, 255, 256/6, 276/1, 276/2, 278/3, 279/40, 279/41, 547/4, 548/3.
INWESTOR	Gmina Barwice ul.Zwycięzców 22, 78-460 Barwice

KOMPLEKSOWE PROJEKTOWANIE OBIEKTÓW: budownictwo ogólne,
ujęcia i stacje uzdatniania wody, pompownie, hydrofornie, drogi i uzbrojenie terenu, zieleń, geologia

SPIS TREŚCI

D-M 00.00.00	WYMAGANIA OGÓLNE	5
 ROBOTY MOSTOWE 		
M-11.01.01	WYKONANIE WYKOPÓW W GRUNCIE NIESKALISTYM	21
M-11.01.04	ZASYPIANIE WYKOPÓW I WYKONANIE NASYPÓW WRAZ Z ZAGĘSZCZENIEM	29
M-12.01.02	STAL ZBROJENIOWA	35
M-13.01.00	BETON KONSTRUKCYJNY	45
M-13.02.01	BETON KLASY PONIŻEJ C20/25	69
M-20.00.00	PRACE PRZYGOTOWAWCZE	73
M-20.01.00	Prace pomiarowe	73
M-20.01.01	Wytyczenie geodezyjne drogowego obiektu inżynierskiego	73
M-20.51.00	Rozbiórki podpór	77
M-20.51.50	Rozbiórka ścian betonowych i przepustu	77
M-21.00.00	FUNDAMENTY	79
M-21.15.00	Wzmocnienie podłoża	79
M-21.15.01	Wzmocnienie podłoża fundamentów bezpośrednich poprzez wymianę gruntów	79
M-21.53.00	Roboty ziemne przy fundamentach	81
M-21.53.01	Wykopy otwarte bez zabezpieczeń.....	81
M-23.00.00	USTROJE NOŚNE	85
M-23.25.00	Ustroje tunelowe	85
M-23.25.11	Ustrój tunelowo-rurowy z blachy falistej ocynkowanej – wloty ściankowe	85
M-23.25.11.22	Beton ścian czołowych kl. C30/37 w deskowaniu	105
M-28.00.00	WYPOSAŻENIE	109
M-28.03.00	Balustrady	109
M-28.03.01	Balustrady stalowe na obiektach mostowych.....	109
M-29.00.00	ROBOTY PRZYOBIEKTOWE	123
M-29.03.00	Roboty ziemne w rejonie przyczółka	123
M-29.03.01	Zasyпка przyczółka (analogia).....	123
M-29.09.00	Konstrukcje gabionowe.....	125
M-29.09.01	Konstrukcje gabionowe - modułowe	125
M-29.30.00	Roboty regulacyjne.....	147
M-29.30.10	Wykonanie faszynowych budowli regulacyjnych i ubezpieczeń	147
M-32.00.00	MOSTY OBJAZDOWE	149
M-32.01.00	Mosty objazdowe	149
M-32.01.01	Kładka tymczasowa dla pieszych na podporach sztywnych.....	149
M-32.02.00	Rurociąg tymczasowy.....	153
M-32.02.02	Rurociąg tymczasowy	153

D-M 00.00.00 WYMAGANIA OGÓLNE

1. WSTĘP

1.1. Przedmiot ST

Przedmiotem niniejszej specyfikacji technicznej (ST) są wymagania ogólne dotyczące wykonania i odbioru robót przy budowie przepustu na rzece Gęsiej w ciągu ul. Rzeczej w Barwicach.

1.2. Zakres stosowania ST

Specyfikacja Techniczna stosowana jest, jako dokument przetargowy i kontraktowy przy zleceniu i realizacji robót wymienionych w pkt. 1.1.

1.3. Zakres robót objętych ST

1.3.1. Ustalenia zawarte w niniejszej specyfikacji obejmują wymagania wspólne dla robót objętych przedsięwzięciem „Budowa przepustu na rzece Gęsiej w ciągu ul. Rzeczej w Barwicach”.

1.4. Określenia podstawowe

Użyte w ST wymienione poniżej określenia należy rozumieć w każdym przypadku następująco:

1.4.1. Budowla drogowa - obiekt budowlany, nie będący budynkiem, stanowiący całość techniczno-użytkową (drogę) albo jego część stanowiącą odrębny element konstrukcyjny lub technologiczny (obiekt mostowy, korpus ziemny, węzeł).

1.4.2. Chodnik - wyznaczony pas terenu przy jezdni lub odsunięty od jezdni, przeznaczony do ruchu pieszych i odpowiednio utwardzony.

1.4.3. Długość mostu - odległość między zewnętrznymi krawędziami pomostu, a w przypadku mostów łukowych z nadsypką - odległość w świetle podstaw sklepienia mierzona w osi jezdni drogowej.

1.4.4. Droga - wydzielony pas terenu przeznaczony do ruchu lub postoju pojazdów oraz ruchu pieszych wraz z wszelkimi urządzeniami technicznymi związanymi z prowadzeniem i zabezpieczeniem ruchu.

1.4.5. Droga tymczasowa (montażowa) - droga specjalnie przygotowana, przeznaczona do ruchu pojazdów obsługujących zadanie budowlane na czas jego wykonania, przewidziana do usunięcia po jego zakończeniu.

1.4.6. Dziennik budowy - dziennik, wydany zgodnie z obowiązującymi przepisami, stanowiący urzędowy dokument przebiegu robót budowlanych oraz zdarzeń i okoliczności zachodzących w toku wykonywania robót.

1.4.7. Estakada - obiekt zbudowany nad przeszkodą terenową dla zapewnienia komunikacji drogowej i ruchu pieszego.

1.4.7.a Inspektor – osoba wyznaczona przez Zamawiającego, upoważniona do wydawania poleceń Wykonawcy i do występowania w imieniu Zamawiającego w sprawach związanych z realizacją Kontraktu.

1.4.8. Jezdnia - część korony drogi przeznaczona do ruchu pojazdów.

1.4.9. Kierownik budowy - osoba wyznaczona przez Wykonawcę, upoważniona do kierowania robotami i do występowania w jego imieniu w sprawach realizacji kontraktu.

1.4.10. Korona drogi - jezdnia z pobocznymi lub chodnikami, zatokami, pasami awaryjnego postoju i pasami dzielącymi jezdnie.

1.4.11. Konstrukcja nawierzchni - układ warstw nawierzchni wraz ze sposobem ich połączenia.

1.4.12. Konstrukcja nośna (przesło lub przesła obiektu mostowego) - część obiektu oparta na podporach mostowych, tworząca ustrój niosący dla przeniesienia ruchu kołowego, pieszego.

1.4.13. Korpus drogowy - nasyp lub ta część wykopu, która jest ograniczona koroną drogi i skarpami rowów.

1.4.14. Koryto - element uformowany w korpusie drogowym w celu ułożenia w nim konstrukcji nawierzchni.

1.4.15. Rejestr obmiarów - akceptowany przez Inspektora zeszyt z ponumerowanymi stronami, służący do wpisywania przez Wykonawcę obmiaru dokonywanych robót w formie wyliczeń, szkiców i ew. dodatkowych załączników. Wpisy w rejestrze obmiarów podlegają potwierdzeniu przez Inspektora.

1.4.16. Laboratorium - drogowe lub inne laboratorium badawcze, zaakceptowane przez Zamawiającego, niezbędne do przeprowadzenia wszelkich badań i prób związanych z oceną jakości materiałów oraz robót.

1.4.17. Materiały - wszelkie tworzywa niezbędne do wykonania robót, zgodne z dokumentacją projektową i specyfikacjami technicznymi, zaakceptowane przez Inspektora.

1.4.18. Most - obiekt zbudowany nad przeszkodą wodną dla zapewnienia komunikacji drogowej i ruchu pieszego.

1.4.19. Nawierzchnia - warstwa lub zespół warstw służących do przejmowania i rozkładania obciążeń od ruchu na podłoże gruntowe i zapewniających dogodny warunki dla ruchu.

a) Warstwa ściernalna - górna warstwa nawierzchni poddana bezpośrednio oddziaływaniu ruchu i czynników atmosferycznych.

b) Warstwa wiążąca - warstwa znajdująca się między warstwą ściernalną a podbudową, zapewniająca lepsze rozłożenie naprężeń w nawierzchni i przekazywanie ich na podbudowę.

- c) Warstwa wyrównawcza - warstwa służąca do wyrównania nierówności podbudowy lub profilu istniejącej nawierzchni.
- d) Podbudowa - dolna część nawierzchni służąca do przenoszenia obciążeń od ruchu na podłoże. Podbudowa może składać się z podbudowy zasadniczej i podbudowy pomocniczej.
- e) Podbudowa zasadnicza - górna część podbudowy spełniająca funkcje nośne w konstrukcji nawierzchni. Może ona składać się z jednej lub dwóch warstw.
- f) Podbudowa pomocnicza - dolna część podbudowy spełniająca, obok funkcji nośnych, funkcje zabezpieczenia nawierzchni przed działaniem wody, mrozu i przenikaniem cząstek podłoża. Może zawierać warstwę mrozoochronną, odsączającą lub odcinającą.
- g) Warstwa mrozoochronna - warstwa, której głównym zadaniem jest ochrona nawierzchni przed skutkami działania mrozu.
- h) Warstwa odcinająca - warstwa stosowana w celu uniemożliwienia przenikania cząstek drobnego gruntu do warstwy nawierzchni leżącej powyżej.
- i) Warstwa odsączająca - warstwa służąca do odprowadzenia wody przedostającej się do nawierzchni.

1.4.20. Niweleta - wysokościowe i geometryczne rozwinięcie na płaszczyźnie pionowego przekroju w osi drogi lub obiektu mostowego.

1.4.21. Obiekt mostowy - most, wiadukt, estakada, tunel, kładka dla pieszych, przejście podziemne i przepust.

1.4.22. Objazd tymczasowy - droga specjalnie przygotowana i odpowiednio utrzymana do przeprowadzenia ruchu publicznego na okres budowy.

1.4.23. Odpowiednia (bliższa) zgodność - zgodność wykonywanych robót z dopuszczonymi tolerancjami, a jeśli przedział tolerancji nie został określony - z przeciętnymi tolerancjami, przyjmowanymi zwyczajowo dla danego rodzaju robót budowlanych.

1.4.24. Pas drogowy - wydzielony liniami rozgraniczającymi pas terenu przeznaczony do umieszczania w nim drogi oraz drzew i krzewów. Pas drogowy może również obejmować teren przewidziany do rozbudowy drogi i budowy urządzeń chroniących ludzi i środowisko przed uciążliwościami powodowanymi przez ruch na drodze.

1.4.25. Pobocze - część korony drogi przeznaczona do chwilowego zatrzymywania się pojazdów, umieszczenia urządzeń bezpieczeństwa ruchu i wykorzystywana do ruchu pieszych, służąca jednocześnie do bocznego oparcia konstrukcji nawierzchni.

1.4.26. Podłoże - grunt rodzimy lub nasypowy, leżący pod nawierzchnią do głębokości przemarzania.

1.4.27. Podłoże ulepszone - górna warstwa podłoża, leżąca bezpośrednio pod nawierzchnią, ulepszona w celu umożliwienia przejścia ruchu budowlanego i właściwego wykonania nawierzchni.

1.4.28. Polecenie Inspektora - wszelkie polecenia przekazane Wykonawcy przez Inspektora, w formie pisemnej, dotyczące sposobu realizacji robót lub innych spraw związanych z prowadzeniem budowy.

1.4.29. Projektant - uprawniona osoba prawna lub fizyczna będąca autorem dokumentacji projektowej.

1.4.30. Przedsięwzięcie budowlane - kompleksowa realizacja nowego połączenia drogowego lub całkowita modernizacja (zmiana parametrów geometrycznych trasy w planie i przekroju podłużnym) istniejącego połączenia.

1.4.31. Przepust - obiekty wybudowane w formie zamkniętej obudowy konstrukcyjnej, służące do przepływu małych cieków wodnych pod nasypami korpusu drogowego lub dla ruchu kołowego, pieszego.

1.4.32. Przeszkoda naturalna - element środowiska naturalnego, stanowiący utrudnienie w realizacji zadania budowlanego, na przykład dolina, bagno, rzeka itp.

1.4.33. Przeszkoda sztuczna - dzieło ludzkie, stanowiące utrudnienie w realizacji zadania budowlanego, na przykład droga, kolej, rurociąg itp.

1.4.34. Przetargowa dokumentacja projektowa - część dokumentacji projektowej, która wskazuje lokalizację, charakterystykę i wymiary obiektu będącego przedmiotem robót.

1.4.35. Przyczółek - skrajna podpora obiektu mostowego. Może składać się z pełnej ściany, słupów lub innych form konstrukcyjnych, np. skrzyń, komór.

1.4.36. Rekultywacja - roboty mające na celu uporządkowanie i przywrócenie pierwotnych funkcji terenom naruszonym w czasie realizacji zadania budowlanego.

1.4.37. Rozpiętość teoretyczna - odległość między punktami podparcia (łożyskami), przęsła mostowego.

1.4.38. Szerokość całkowita obiektu (mostu/wiaduktu) - odległość między zewnętrznymi krawędziami konstrukcji obiektu, mierzona w linii prostopadłej do osi podłużnej, obejmuje całkowitą szerokość konstrukcyjną ustroju niosącego.

1.4.39. Szerokość użytkowa obiektu - szerokość jezdni (nawierzchni) przeznaczona dla poszczególnych rodzajów ruchu oraz szerokość chodników mierzona w świetle poręczy mostowych z wyłączeniem konstrukcji przy jezdni dołem oddzielającej ruch kołowy od ruchu pieszego.

1.4.40. Słupy kosztorys - wykaz robót z podaniem ich ilości (przedmiarem) w kolejności technologicznej ich wykonania.

1.4.41. Tunel - obiekt zagłębiony poniżej poziomu terenu dla zapewnienia komunikacji drogowej i ruchu pieszego.

1.4.42. Wiadukt - obiekt zbudowany nad linią kolejową lub inną drogą dla bezkolizyjnego zapewnienia komunikacji drogowej i ruchu pieszego.

1.4.43. Zadanie budowlane - część przedsięwzięcia budowlanego, stanowiąca odrębną całość konstrukcyjną lub technologiczną, zdolną do samodzielnego spełnienia przewidywanych funkcji techniczno-użytkowych. Zadanie może

polegać na wykonywaniu robót związanych z budową, modernizacją, utrzymaniem oraz ochroną budowli drogowej lub jej elementu.

1.5. Ogólne wymagania dotyczące robót

Wykonawca robót jest odpowiedzialny za jakość ich wykonania oraz za ich zgodność z dokumentacją projektową, ST i poleceniami Inspektora.

1.5.1. Przekazanie terenu budowy

Zamawiający w terminie określonym w dokumentach umowy przekazuje Wykonawcy teren budowy wraz ze wszystkimi wymaganymi uzgodnieniami prawnymi i administracyjnymi, lokalizację i współrzędne punktów głównych trasy oraz reperów, dziennik budowy oraz dwa egzemplarze dokumentacji projektowej i dwa komplety ST.

Na Wykonawcy spoczywa odpowiedzialność za ochronę przekazanych mu punktów pomiarowych do chwili odbioru końcowego robót. Uszkodzone lub zniszczone znaki geodezyjne Wykonawca odtworzy i utrwali na własny koszt.

1.5.2. Dokumentacja projektowa

Dokumentacja projektowa zawiera rysunki, obliczenia i dokumenty, zgodne z wykazem podanym w szczegółowych warunkach umowy, uwzględniającym podział na dokumentację projektową:

- Zamawiającego,
- sporządzoną przez Wykonawcę.

Wykonawca otrzyma od Inspektora po przyznaniu Kontraktu egzemplarz projektu technicznego na roboty objęte kontraktem. Pełna Dokumentacja Projektowa znajduje się w okresie przygotowania ofert do wglądu w siedzibie Zamawiającego i zawiera Dokumentację Projektową pt.:

„Budowa przepustu na rzece Gęsiej w ciągu ul. Rzeczej w Barwicach”.

Wykonawca we własnym zakresie sporządzi:

- a) geodezyjną dokumentację powykonawczą obiektu po zakończeniu kontraktu,
- b) dokumentację (opisy, rysunki) w zakresie niezbędnym do wykonania deskowań, rusztowań, podparć, podpór tymczasowych, pomostów roboczych, technologii betonowania, konstrukcji zabezpieczeń, organizacji ruchu kolejowego na czas robót, organizacji ruchu drogowego i uzyska wymagane uzgodnienia i decyzje od zarządców ruchu kolejowego i drogowego.

Dokumentację wymienioną w pkt b) należy przedłożyć Inspektorowi do akceptacji, a Inwestorowi do zatwierdzenia.

1.5.3. Zgodność robót z dokumentacją projektową i ST

Dokumentacja projektowa, ST oraz dodatkowe dokumenty przekazane przez Inspektora Wykonawcy stanowią część umowy, a wymagania wyszczególnione w choćby jednym z nich są obowiązujące dla Wykonawcy tak jakby zawarte były w całej dokumentacji.

W przypadku rozbieżności w ustaleniach poszczególnych dokumentów obowiązuje kolejność ich ważności wymieniona w „Ogólnych warunkach umowy”.

Wykonawca nie może wykorzystywać błędów lub opuszczeń w dokumentach kontraktowych, a o ich wykryciu winien natychmiast powiadomić Inspektora, który dokona odpowiednich zmian i poprawek.

W przypadku rozbieżności opis wymiarów ważniejszy jest od odczytu ze skali rysunków.

Wszystkie wykonane roboty i dostarczone materiały będą zgodne z dokumentacją projektową i ST.

Dane określone w dokumentacji projektowej i w ST będą uważane za wartości docelowe, od których dopuszczalne są odchylenia w ramach określonego przedziału tolerancji. Cechy materiałów i elementów budowli muszą być jednorodne i wykazywać zgodność z określonymi wymaganiami, a rozrzuty tych cech nie mogą przekraczać dopuszczalnego przedziału tolerancji.

W przypadku, gdy materiały lub roboty nie będą w pełni zgodne z dokumentacją projektową lub ST i wpłynię to na niezadawalającą jakość elementu budowli, to takie materiały zostaną zastąpione innymi, a roboty rozebrane i wykonane ponownie na koszt Wykonawcy.

1.5.4. Zabezpieczenie terenu budowy

- a) Zabezpieczenie terenu budowy w robotach modernizacyjnych i remontowych („pod ruchem”)

Wykonawca jest zobowiązany do utrzymania ruchu publicznego na terenie budowy, w sposób określony w D-M-00.00.00, w okresie trwania realizacji kontraktu, aż do zakończenia i odbioru ostatecznego robót.

Przed przystąpieniem do robót Wykonawca przedstawi Inspektorowi do zatwierdzenia uzgodniony z odpowiednim zarządem drogi i organem zarządzającym ruchem projekt organizacji ruchu i zabezpieczenia robót w okresie trwania budowy. W zależności od potrzeb i postępu robót projekt organizacji ruchu powinien być aktualizowany przez Wykonawcę na bieżąco.

W czasie wykonywania robót Wykonawca dostarczy, zainstaluje i będzie obsługiwał wszystkie tymczasowe urządzenia zabezpieczające takie jak: zapory, światła ostrzegawcze, sygnały, itp., zapewniając w ten sposób bezpieczeństwo pojazdów i pieszych.

Wykonawca zapewni stałe warunki widoczności w dzień i w nocy tych zapór i znaków, dla których jest to nieodzowne ze względów bezpieczeństwa.

Wszystkie znaki, zapory i inne urządzenia zabezpieczające będą akceptowane przez Inspektora.

Fakt przystąpienia do robót Wykonawca obwieści publicznie przed ich rozpoczęciem w sposób uzgodniony z Inspektorem oraz przez umieszczenie, w miejscach i ilościach określonych przez Inspektora, tablic informacyjnych, których treść będzie zatwierdzona przez Inspektora. Tablice informacyjne będą utrzymywane przez Wykonawcę w dobrym stanie przez cały okres realizacji robót.

Koszt zabezpieczenia terenu budowy nie podlega odrębnej zapłacie i przyjmuje się, że jest włączony w cenę umowną.

b) Zabezpieczenie terenu budowy w robotach o charakterze inwestycyjnym

Wykonawca jest zobowiązany do zabezpieczenia terenu budowy w okresie trwania realizacji kontraktu aż do zakończenia i odbioru ostatecznego robót.

Wykonawca dostarczy, zainstaluje i będzie utrzymywać tymczasowe urządzenia zabezpieczające, w tym: ogrodzenia, poręcze, oświetlenie, sygnały i znaki ostrzegawcze, dozorców, wszelkie inne środki niezbędne do ochrony robót, wygody społeczności i innych.

Fakt przystąpienia do robót Wykonawca obwieści publicznie przed ich rozpoczęciem w sposób uzgodniony z Inspektorem oraz przez umieszczenie, w miejscach i ilościach określonych przez Inspektora, tablic informacyjnych, których treść będzie zatwierdzona przez Inspektora. Tablice informacyjne będą utrzymywane przez Wykonawcę w dobrym stanie przez cały okres realizacji robót.

Koszt zabezpieczenia terenu budowy nie podlega odrębnej zapłacie i przyjmuje się, że jest włączony w cenę umowną.

1.5.5. Ochrona środowiska w czasie wykonywania robót

Wykonawca ma obowiązek znać i stosować w czasie prowadzenia robót wszelkie przepisy dotyczące ochrony środowiska naturalnego.

W okresie trwania budowy i wykańczania robót Wykonawca będzie:

- a) utrzymywać teren budowy i wykopy w stanie bez wody stojącej,
- b) podejmować wszelkie uzasadnione kroki mające na celu stosowanie się do przepisów i norm dotyczących ochrony środowiska na terenie i wokół terenu budowy oraz będzie unikać uszkodzeń lub uciążliwości dla osób lub własności społecznej i innych, a wynikających ze skażenia, hałasu lub innych przyczyn powstałych w następstwie jego sposobu działania.

Stosując się do tych wymagań będzie miał szczególny wzgląd na:

- 1) lokalizację baz, warsztatów, magazynów, składowisk, ukopów i dróg dojazdowych,
- 2) środki ostrożności i zabezpieczenia przed:
 - a) zanieczyszczeniem zbiorników i cieków wodnych pyłami lub substancjami toksycznymi,
 - b) zanieczyszczeniem powietrza pyłami i gazami,
 - c) możliwością powstania pożaru.

1.5.6. Ochrona przeciwpożarowa

Wykonawca będzie przestrzegać przepisy ochrony przeciwpożarowej.

Wykonawca będzie utrzymywać sprawny sprzęt przeciwpożarowy, wymagany przez odpowiednie przepisy, na terenie baz produkcyjnych, w pomieszczeniach biurowych, mieszkalnych i magazynach oraz w maszynach i pojazdach.

Materiały łatwopalne będą składowane w sposób zgodny z odpowiednimi przepisami i zabezpieczone przed dostępem osób trzecich.

Wykonawca będzie odpowiedzialny za wszelkie straty spowodowane pożarem wywołanym jako rezultat realizacji robót albo przez personel Wykonawcy.

1.5.7. Materiały szkodliwe dla otoczenia

Materiały, które w sposób trwały są szkodliwe dla otoczenia, nie będą dopuszczone do użycia.

Nie dopuszcza się użycia materiałów wywołujących szkodliwe promieniowanie o stężeniu większym od dopuszczalnego, określonego odpowiednimi przepisami.

Wszelkie materiały odpadowe użyte do robót będą miały aprobatę techniczną wydaną przez uprawnioną jednostkę, jednoznacznie określającą brak szkodliwego oddziaływania tych materiałów na środowisko.

Materiały, które są szkodliwe dla otoczenia tylko w czasie robót, a po zakończeniu robót ich szkodliwość zanika (np. materiały pylaste) mogą być użyte pod warunkiem przestrzegania wymagań technologicznych wbudowania. Jeżeli wymagają tego odpowiednie przepisy Zamawiający powinien otrzymać zgodę na użycie tych materiałów od właściwych organów administracji państwowej.

Jeżeli Wykonawca użył materiałów szkodliwych dla otoczenia zgodnie ze specyfikacjami, a ich użycie spowodowało jakiegokolwiek zagrożenie środowiska, to konsekwencje tego poniesie Zamawiający.

1.5.8. Ochrona własności publicznej i prywatnej

Wykonawca odpowiada za ochronę instalacji na powierzchni ziemi i za urządzenia podziemne, takie jak rurociągi, kable itp. oraz uzyska od odpowiednich władz będących właścicielami tych urządzeń potwierdzenie informacji dostarczonych mu przez Zamawiającego w ramach planu ich lokalizacji. Wykonawca zapewni właściwe oznaczenie i zabezpieczenie przed uszkodzeniem tych instalacji i urządzeń w czasie trwania budowy.

Wykonawca zobowiązany jest umieścić w swoim harmonogramie rezerwę czasową dla wszelkiego rodzaju robót, które mają być wykonane w zakresie przełożenia instalacji i urządzeń podziemnych na terenie budowy i powiadomić Inspektora i władze lokalne o zamiarze rozpoczęcia robót. O fakcie przypadkowego uszkodzenia tych instalacji Wykonawca bezzwłocznie powiadomi Inspektora i zainteresowane władze oraz będzie z nimi współpracował dostarczając wszelkiej pomocy potrzebnej przy dokonywaniu napraw. Wykonawca będzie odpowiadać za wszelkie spowodowane przez jego działania uszkodzenia instalacji na powierzchni ziemi i urządzeń podziemnych wykazanych w dokumentach dostarczonych mu przez Zamawiającego.

1.5.9. Ograniczenie obciążeń osi pojazdów

Wykonawca stosować się będzie do ustawowych ograniczeń obciążenia na oś przy transporcie materiałów i wyposażenia na i z terenu robót. Uzyska on wszelkie niezbędne zezwolenia od władz co do przewozu nietypowych wagowo ładunków i w sposób ciągły będzie o każdym takim przewozie powiadamiał Inspektora. Pojazdy i ładunki powodujące nadmierne obciążenie osiowe nie będą dopuszczone na świeżo ukończony fragment budowy w obrębie terenu budowy i Wykonawca będzie odpowiadał za naprawę wszelkich robót w ten sposób uszkodzonych, zgodnie z poleceniami Inspektora.

1.5.10. Bezpieczeństwo i higiena pracy

Podczas realizacji robót Wykonawca będzie przestrzegać przepisów dotyczących bezpieczeństwa i higieny pracy.

W szczególności Wykonawca ma obowiązek zadbać, aby personel nie wykonywał pracy w warunkach niebezpiecznych, szkodliwych dla zdrowia oraz nie spełniających odpowiednich wymagań sanitarnych.

Wykonawca zapewni i będzie utrzymywał wszelkie urządzenia zabezpieczające, socjalne oraz sprzęt i odpowiednią odzież dla ochrony życia i zdrowia osób zatrudnionych na budowie oraz dla zapewnienia bezpieczeństwa publicznego.

Uznaje się, że wszelkie koszty związane z wypełnieniem wymagań określonych powyżej nie podlegają odrębnej zapłacie i są uwzględnione w cenie umownej.

1.5.11. Ochrona i utrzymanie robót

Wykonawca będzie odpowiedzialny za ochronę robót i za wszelkie materiały i urządzenia używane do robót od daty rozpoczęcia do daty zakończenia robót (do wydania potwierdzenia zakończenia przez Inspektora).

Wykonawca będzie utrzymywać roboty do czasu odbioru ostatecznego. Utrzymanie powinno być prowadzone w taki sposób, aby budowla drogowa lub jej elementy były w zadowalającym stanie przez cały czas, do momentu odbioru ostatecznego.

Jeśli Wykonawca w jakimkolwiek czasie zaniedba utrzymanie, to na polecenie Inspektora powinien rozpocząć roboty utrzymaniowe nie później niż w 24 godziny po otrzymaniu tego polecenia.

1.5.12. Stosowanie się do prawa i innych przepisów

Wykonawca zobowiązany jest znać wszystkie przepisy wydane przez władze centralne i miejscowe oraz inne przepisy i wytyczne, które są w jakikolwiek sposób związane z robotami i będzie w pełni odpowiedzialny za przestrzeganie tych praw, przepisów i wytycznych podczas prowadzenia robót.

Wykonawca będzie przestrzegać praw patentowych i będzie w pełni odpowiedzialny za wypełnienie wszelkich wymagań prawnych odnośnie wykorzystania opatentowanych urządzeń lub metod i w sposób ciągły będzie informować Inspektora o swoich działaniach, przedstawiając kopie zezwoleń i inne odnośne dokumenty.

2. MATERIAŁY

2.1. Źródła uzyskania materiałów

Co najmniej na trzy tygodnie przed zaplanowanym wykorzystaniem jakichkolwiek materiałów przeznaczonych do robót Wykonawca przedstawi szczegółowe informacje dotyczące proponowanego źródła wytwarzania, zamawiania lub wydobywania tych materiałów i odpowiednie świadectwa badań laboratoryjnych oraz próbki do zatwierdzenia przez Inspektora.

Zatwierdzenie partii materiałów z danego źródła nie oznacza automatycznie, że wszelkie materiały z danego źródła uzyskają zatwierdzenie.

Wykonawca zobowiązany jest do prowadzenia badań w celu udokumentowania, że materiały uzyskane z dopuszczonego źródła w sposób ciągły spełniają wymagania ST w czasie postępu robót.

2.2. Pozyskiwanie materiałów miejscowych

Wykonawca odpowiada za uzyskanie pozwoleń od właścicieli i odnośnych władz na pozyskanie materiałów z jakichkolwiek źródeł miejscowych włączając w to źródła wskazane przez Zamawiającego i jest zobowiązany dostarczyć Inspektorowi wymagane dokumenty przed rozpoczęciem eksploatacji źródła.

Wykonawca przedstawi dokumentację zawierającą raporty z badań terenowych i laboratoryjnych oraz proponowaną przez siebie metodę wydobywania i selekcji do zatwierdzenia Inspektorowi.

Wykonawca ponosi odpowiedzialność za spełnienie wymagań ilościowych i jakościowych materiałów z jakiegokolwiek źródła.

Wykonawca poniesie wszystkie koszty, a w tym: opłaty, wynagrodzenia i jakiegokolwiek inne koszty związane z dostarczeniem materiałów do robót.

Humus i nadkład czasowo zdjęte z terenu wykopów, ukopów i miejsc pozyskania piasku i żwiru będą formowane w hałdy i wykorzystane przy zasypce i rekultywacji terenu po ukończeniu robót.

Wszystkie odpowiednie materiały pozyskane z wykopów na terenie budowy lub z innych miejsc wskazanych w dokumentach umowy będą wykorzystane do robót lub odwiezione na odkład odpowiednio do wymagań umowy lub wskazań Inspektora.

Z wyjątkiem uzyskania na to pisemnej zgody Inspektora, Wykonawca nie będzie prowadzić żadnych wykopów w obrębie terenu budowy poza tymi, które zostały wyszczególnione w dokumentach umowy.

Eksploatacja źródeł materiałów będzie zgodna z wszelkimi regulacjami prawnymi obowiązującymi na danym obszarze.

2.3. Inspekcja wytwórni materiałów

Wytwornie materiałów mogą być okresowo kontrolowane przez Inspektora w celu sprawdzenia zgodności stosowanych metod produkcyjnych z wymaganiami. Próbkę materiałów mogą być pobierane w celu sprawdzenia ich właściwości. Wynik tych kontroli będzie podstawą akceptacji określonej partii materiałów pod względem jakości.

W przypadku, gdy Inspektor będzie przeprowadzał inspekcję wytwórni, będą zachowane następujące warunki:

- a) Inspektor będzie miał zapewnioną współpracę i pomoc Wykonawcy oraz producenta materiałów w czasie przeprowadzania inspekcji,
- b) Inspektor będzie miał wolny dostęp, w dowolnym czasie, do tych części wytwórni, gdzie odbywa się produkcja materiałów przeznaczonych do realizacji umowy.

2.4. Materiały nie odpowiadające wymaganiom

Materiały nie odpowiadające wymaganiom zostaną przez Wykonawcę wywiezione z terenu budowy, bądź złożone w miejscu wskazanym przez Inspektora. Jeśli Inspektor zezwoli Wykonawcy na użycie tych materiałów do innych robót, niż te, dla których zostały zakupione, to koszt tych materiałów zostanie przewartościowany przez Inspektora.

Każdy rodzaj robót, w którym znajdują się nie zbadane i nie zaakceptowane materiały, Wykonawca wykonuje na własne ryzyko, licząc się z jego nieprzyjęciem i niezapłaceniem.

2.5. Przechowywanie i składowanie materiałów

Wykonawca zapewni, aby tymczasowo składowane materiały, do czasu gdy będą one potrzebne do robót, były zabezpieczone przed zanieczyszczeniem, zachowały swoją jakość i właściwość do robót i były dostępne do kontroli przez Inspektora.

Miejsca czasowego składowania materiałów będą zlokalizowane w obrębie terenu budowy w miejscach uzgodnionych z Inspektorem lub poza terenem budowy w miejscach zorganizowanych przez Wykonawcę.

2.6. Wariantowe stosowanie materiałów

Jeśli dokumentacja projektowa lub ST przewidują możliwość wariantowego zastosowania rodzaju materiału w wykonywanych robotach, Wykonawca powiadomi Inspektora o swoim zamiarze co najmniej 3 tygodnie przed użyciem materiału, albo w okresie dłuższym, jeśli będzie to wymagane dla badań prowadzonych przez Inspektora. Wybrany i zaakceptowany rodzaj materiału nie może być później zmieniany bez zgody Inspektora.

3. SPRZĘT

Wykonawca jest zobowiązany do używania jedynie takiego sprzętu, który nie spowoduje niekorzystnego wpływu na jakość wykonywanych robót. Sprzęt używany do robót powinien być zgodny z ofertą Wykonawcy i powinien odpowiadać pod względem typów i ilości wskazaniom zawartym w ST, PZJ lub projekcie organizacji robót, zaakceptowanym przez Inspektora; w przypadku braku ustaleń w takich dokumentach sprzęt powinien być uzgodniony i zaakceptowany przez Inspektora.

Liczba i wydajność sprzętu będzie gwarantować przeprowadzenie robót, zgodnie z zasadami określonymi w dokumentacji projektowej, ST i wskazaniach Inspektora w terminie przewidzianym umową.

Sprzęt będący własnością Wykonawcy lub wynajęty do wykonania robót ma być utrzymywany w dobrym stanie i gotowości do pracy. Będzie on zgodny z normami ochrony środowiska i przepisami dotyczącymi jego użytkowania.

Wykonawca dostarczy Inspektorowi kopie dokumentów potwierdzających dopuszczenie sprzętu do użytkowania, tam gdzie jest to wymagane przepisami.

Jeżeli dokumentacja projektowa lub ST przewidują możliwość wariantowego użycia sprzętu przy wykonywanych robotach, Wykonawca powiadomi Inspektora o swoim zamiarze wyboru i uzyska jego akceptację przed użyciem sprzętu. Wybrany sprzęt, po akceptacji Inspektora, nie może być później zmieniany bez jego zgody.

Jakikolwiek sprzęt, maszyny, urządzenia i narzędzia nie gwarantujące zachowania warunków umowy, zostaną przez Inspektora zdyskwalifikowane i nie dopuszczone do robót.

4. TRANSPORT

Wykonawca jest zobowiązany do stosowania jedynie takich środków transportu, które nie wpłyną niekorzystnie na jakość wykonywanych robót i właściwości przewożonych materiałów.

Liczba środków transportu będzie zapewniać prowadzenie robót zgodnie z zasadami określonymi w dokumentacji projektowej, ST i wskazaniach Inspektora, w terminie przewidzianym umową.

Przy ruchu na drogach publicznych pojazdy będą spełniać wymagania dotyczące przepisów ruchu drogowego w odniesieniu do dopuszczalnych obciążeń na osie i innych parametrów technicznych. Środki transportu nie odpowiadające warunkom dopuszczalnych obciążeń na osie mogą być dopuszczone przez Inspektora, pod warunkiem przywrócenia stanu pierwotnego użytkowanych odcinków dróg na koszt Wykonawcy.

Wykonawca będzie usuwać na bieżąco, na własny koszt, wszelkie zanieczyszczenia spowodowane jego pojazdami na drogach publicznych oraz dojazdach do terenu budowy.

5. WYKONYWANIE ROBÓT

Wykonawca jest odpowiedzialny za prowadzenie robót zgodnie z umową oraz za jakość zastosowanych materiałów i wykonywanych robót, za ich zgodność z dokumentacją projektową, wymaganiami ST, PZJ, projektu organizacji robót oraz poleceniami Inspektora.

Wykonawca ponosi odpowiedzialność za dokładne wytyczenie w planie i wyznaczenie wysokości wszystkich elementów robót zgodnie z wymiarami i rzędnymi określonymi w dokumentacji projektowej lub przekazanymi na piśmie przez Inspektora.

Następstwa jakiegokolwiek błędu spowodowanego przez Wykonawcę w wytyczeniu i wyznaczaniu robót zostaną, jeśli wymagać tego będzie Inspektor, poprawione przez Wykonawcę na własny koszt.

Sprawdzenie wytyczenia robót lub wyznaczenia wysokości przez Inspektora nie zwalnia Wykonawcy od odpowiedzialności za ich dokładność.

Decyzje Inspektora dotyczące akceptacji lub odrzucenia materiałów i elementów robót będą oparte na wymaganiach sformułowanych w dokumentach umowy, dokumentacji projektowej i w ST, a także w normach i wytycznych. Przy podejmowaniu decyzji Inspektor uwzględni wyniki badań materiałów i robót, rozrzuty normalnie występujące przy produkcji i przy badaniach materiałów, doświadczenia z przeszłości, wyniki badań naukowych oraz inne czynniki wpływające na rozważaną kwestię.

Polecenia Inspektora będą wykonywane nie później niż w czasie przez niego wyznaczonym, po ich otrzymaniu przez Wykonawcę, pod groźbą zatrzymania robót. Skutki finansowe z tego tytułu ponosi Wykonawca.

6. KONTROLA JAKOŚCI ROBÓT

6.1. Program zapewnienia jakości

Do obowiązków Wykonawcy należy opracowanie i przedstawienie do aprobaty Inspektora programu zapewnienia jakości, w którym przedstawi on zamierzony sposób wykonywania robót, możliwości techniczne, kadrowe i organizacyjne gwarantujące wykonanie robót zgodnie z dokumentacją projektową, ST oraz poleceniami i ustaleniami przekazanymi przez Inspektora.

Program zapewnienia jakości będzie zawierać:

a) część ogólną opisującą:

- organizację wykonania robót, w tym terminy i sposób prowadzenia robót,
- organizację ruchu na budowie wraz z oznakowaniem robót,
- bhp.,
- wykaz zespołów roboczych, ich kwalifikacje i przygotowanie praktyczne,
- wykaz osób odpowiedzialnych za jakość i terminowość wykonania poszczególnych elementów robót,
- system (sposób i procedurę) proponowanej kontroli i sterowania jakością wykonywanych robót,
- wyposażenie w sprzęt i urządzenia do pomiarów i kontroli (opis laboratorium własnego lub laboratorium, któremu Wykonawca zamierza zlecić prowadzenie badań),
- sposób oraz formę gromadzenia wyników badań laboratoryjnych, zapis pomiarów, nastaw mechanizmów sterujących, a także wyciąganych wniosków i zastosowanych korekt w procesie technologicznym, proponowany sposób i formę przekazywania tych informacji Inspektorowi;

b) część szczegółową opisującą dla każdego asortymentu robót:

- wykaz maszyn i urządzeń stosowanych na budowie z ich parametrami technicznymi oraz wyposażeniem w mechanizmy do sterowania i urządzenia pomiarowo-kontrolne,
- rodzaje i ilość środków transportu oraz urządzeń do magazynowania i załadunku materiałów, spoiw, lepiszczy, kruszyw itp.,
- sposób zabezpieczenia i ochrony ładunków przed utratą ich właściwości w czasie transportu,
- sposób i procedurę pomiarów i badań (rodzaj i częstotliwość, pobieranie próbek, legalizacja i sprawdzanie urządzeń, itp.) prowadzonych podczas dostaw materiałów, wytwarzania mieszanek i wykonywania poszczególnych elementów robót,
- sposób postępowania z materiałami i robotami nie odpowiadającymi wymaganiom.

6.2. Zasady kontroli jakości robót

Celem kontroli robót będzie takie sterowanie ich przygotowaniem i wykonaniem, aby osiągnąć założoną jakość robót.

Wykonawca jest odpowiedzialny za pełną kontrolę robót i jakości materiałów. Wykonawca zapewni odpowiedni system kontroli, włączając personel, laboratorium, sprzęt, zaopatrzenie i wszystkie urządzenia niezbędne do pobierania próbek i badań materiałów oraz robót.

Przed zatwierdzeniem systemu kontroli Inspektor może zażądać od Wykonawcy przeprowadzenia badań w celu zademonstrowania, że poziom ich wykonywania jest zadowalający.

Wykonawca będzie przeprowadzać pomiary i badania materiałów oraz robót z częstotliwością zapewniającą stwierdzenie, że roboty wykonano zgodnie z wymaganiami zawartymi w dokumentacji projektowej i ST

Minimalne wymagania co do zakresu badań i ich częstotliwość są określone w ST, normach i wytycznych. W przypadku, gdy nie zostały one tam określone, Inspektor ustali jaki zakres kontroli jest konieczny, aby zapewnić wykonanie robót zgodnie z umową.

Wykonawca dostarczy Inspektorowi świadectwa, że wszystkie stosowane urządzenia i sprzęt badawczy posiadają ważną legalizację, zostały prawidłowo wykalibrowane i odpowiadają wymaganiom norm określających procedury badań.

Inspektor będzie mieć nieograniczony dostęp do pomieszczeń laboratoryjnych, w celu ich inspekcji.

Inspektor będzie przekazywać Wykonawcy pisemne informacje o jakichkolwiek niedociągnięciach dotyczących urządzeń laboratoryjnych, sprzętu, zaopatrzenia laboratorium, pracy personelu lub metod badawczych. Jeżeli niedociągnięcia te będą tak poważne, że mogą wpłynąć ujemnie na wyniki badań, Inspektor natychmiast wstrzyma użycie do robót badanych materiałów i dopuści je do użycia dopiero wtedy, gdy niedociągnięcia w pracy laboratorium Wykonawcy zostaną usunięte i stwierdzona zostanie odpowiednia jakość tych materiałów.

Wszystkie koszty związane z organizowaniem i prowadzeniem badań materiałów ponosi Wykonawca.

6.3. Pobieranie próbek

Próbki będą pobierane losowo. Zaleca się stosowanie statystycznych metod pobierania próbek, opartych na zasadzie, że wszystkie jednostkowe elementy produkcji mogą być z jednakowym prawdopodobieństwem wytypowane do badań.

Inspektor będzie mieć zapewnioną możliwość udziału w pobieraniu próbek.

Na zlecenie Inspektora Wykonawca będzie przeprowadzać dodatkowe badania tych materiałów, które budzą wątpliwości co do jakości, o ile kwestionowane materiały nie zostaną przez Wykonawcę usunięte lub ulepszone z własnej woli. Koszty tych dodatkowych badań pokrywa Wykonawca tylko w przypadku stwierdzenia usterek; w przeciwnym przypadku koszty te pokrywa Zamawiający.

Pojemniki do pobierania próbek będą dostarczone przez Wykonawcę i zatwierdzone przez Inspektora. Próbki dostarczone przez Wykonawcę do badań wykonywanych przez Inspektora będą odpowiednio opisane i oznakowane, w sposób zaakceptowany przez Inspektora.

6.4. Badania i pomiary

Wszystkie badania i pomiary będą przeprowadzone zgodnie z wymaganiami norm. W przypadku, gdy normy nie obejmują jakiegokolwiek badania wymaganego w ST, stosować można wytyczne krajowe, albo inne procedury, zaakceptowane przez Inspektora.

Przed przystąpieniem do pomiarów lub badań, Wykonawca powiadomi Inspektora o rodzaju, miejscu i terminie pomiaru lub badania. Po wykonaniu pomiaru lub badania, Wykonawca przedstawi na piśmie ich wyniki do akceptacji Inspektora.

6.5. Raporty z badań

Wykonawca będzie przekazywać Inspektorowi kopie raportów z wynikami badań jak najszybciej, nie później jednak niż w terminie określonym w programie zapewnienia jakości.

Wyniki badań (kopie) będą przekazywane Inspektorowi na formularzach według dostarczonego przez niego wzoru lub innych, przez niego zaaprobowanych.

6.6. Badania prowadzone przez Inspektora

Dla celów kontroli jakości i zatwierdzenia, Inspektor uprawniony jest do dokonywania kontroli, pobierania próbek i badania materiałów u źródła ich wytwarzania i zapewniona mu będzie wszelka potrzebna do tego pomoc ze strony Wykonawcy i producenta materiałów.

Inspektor, po uprzedniej weryfikacji systemu kontroli robót prowadzonego przez Wykonawcę, będzie oceniać zgodność materiałów i robót z wymaganiami ST na podstawie wyników badań dostarczonych przez Wykonawcę.

Inspektor może pobierać próbki materiałów i prowadzić badania niezależnie od Wykonawcy, na swój koszt. Jeżeli wyniki tych badań wykażą, że raporty Wykonawcy są niewiarygodne, to Inspektor poleci Wykonawcy lub zleci niezależnemu laboratorium przeprowadzenie powtórnych lub dodatkowych badań, albo oprze się wyłącznie na własnych badaniach przy ocenie zgodności materiałów i robót z dokumentacją projektową i ST. W takim przypadku całkowite koszty powtórnych lub dodatkowych badań i pobierania próbek poniesione zostaną przez Wykonawcę.

6.7. Certyfikaty i deklaracje

Inspektor może dopuścić do użycia tylko te materiały, które posiadają:

1. certyfikat na znak bezpieczeństwa wykazujący, że zapewniono zgodność z kryteriami technicznymi określonymi na podstawie Polskich Norm, aprobat technicznych oraz właściwych przepisów i dokumentów technicznych,
2. deklarację zgodności lub certyfikat zgodności z:
 - Polską Normą lub
 - aprobatą techniczną, w przypadku wyrobów, dla których nie ustanowiono Polskiej Normy, jeżeli nie są objęte certyfikacją określoną w pkt 1

i które spełniają wymogi ST.

W przypadku materiałów, dla których ww. dokumenty są wymagane przez ST, każda partia dostarczona do robót będzie posiadać te dokumenty, określające w sposób jednoznaczny jej cechy.

Produkty przemysłowe muszą posiadać ww. dokumenty wydane przez producenta, a w razie potrzeby poparte wynikami badań wykonanych przez niego. Kopie wyników tych badań będą dostarczone przez Wykonawcę Inspektorowi.

Jakiegolwiek materiały, które nie spełniają tych wymagań będą odrzucone.

6.8. Dokumenty budowy

(1) Dziennik budowy

Dziennik budowy jest wymaganym dokumentem prawnym obowiązującym Zamawiającego i Wykonawcę w okresie od przekazania Wykonawcy terenu budowy do końca okresu gwarancyjnego. Odpowiedzialność za prowadzenie dziennika budowy zgodnie z obowiązującymi przepisami [2] spoczywa na Wykonawcy.

Zapisy w dzienniku budowy będą dokonywane na bieżąco i będą dotyczyć przebiegu robót, stanu bezpieczeństwa ludzi i mienia oraz technicznej i gospodarczej strony budowy.

Każdy zapis w dzienniku budowy będzie opatrzony datą jego dokonania, podpisem osoby, która dokonała zapisu, z podaniem jej imienia i nazwiska oraz stanowiska służbowego. Zapisy będą czytelne, dokonane trwałą techniką, w porządku chronologicznym, bezpośrednio jeden pod drugim, bez przerw.

Załączone do dziennika budowy protokoły i inne dokumenty będą oznaczone kolejnym numerem załącznika i opatrzone datą i podpisem Wykonawcy i Inspektora.

Do dziennika budowy należy wpisywać w szczególności:

- datę przekazania Wykonawcy terenu budowy,
- datę przekazania przez Zamawiającego dokumentacji projektowej,
- uzgodnienie przez Inspektora programu zapewnienia jakości i harmonogramów robót,
- terminy rozpoczęcia i zakończenia poszczególnych elementów robót,
- przebieg robót, trudności i przeszkody w ich prowadzeniu, okresy i przyczyny przerw w robotach,
- uwagi i polecenia Inspektora,
- daty zarządzenia wstrzymania robót, z podaniem powodu,
- zgłoszenia i daty odbiorów robót zanikających i ulegających zakryciu, częściowych i ostatecznych odbiorów robót,

- wyjaśnienia, uwagi i propozycje Wykonawcy,
- stan pogody i temperaturę powietrza w okresie wykonywania robót podlegających ograniczeniom lub wymaganiom szczególnie w związku z warunkami klimatycznymi,
- zgodność rzeczywistych warunków geotechnicznych z ich opisem w dokumentacji projektowej,
- dane dotyczące czynności geodezyjnych (pomiarowych) dokonywanych przed i w trakcie wykonywania robót,
- dane dotyczące sposobu wykonywania zabezpieczenia robót,
- dane dotyczące jakości materiałów, pobierania próbek oraz wyniki przeprowadzonych badań z podaniem, kto je przeprowadzał,
- wyniki prób poszczególnych elementów budowli z podaniem, kto je przeprowadzał,
- inne istotne informacje o przebiegu robót.

Propozycje, uwagi i wyjaśnienia Wykonawcy, wpisane do dziennika budowy będą przedłożone Inspektorowi do ustosunkowania się.

Decyzje Inspektora wpisane do dziennika budowy Wykonawca podpisuje z zaznaczeniem ich przyjęcia lub zajęciem stanowiska.

Wpis projektanta do dziennika budowy obliguje Inspektora do ustosunkowania się. Projektant nie jest jednak stroną umowy i nie ma uprawnień do wydawania poleceń Wykonawcy robót.

(2) Rejestr obmiarów

Rejestr obmiarów stanowi dokument pozwalający na rozliczenie faktycznego postępu każdego z elementów robót. Obmiary wykonanych robót przeprowadza się w sposób ciągły w jednostkach przyjętych w kosztorysie i wpisuje do rejestru obmiarów.

(3) Dokumenty laboratoryjne

Dzienniki laboratoryjne, deklaracje zgodności lub certyfikaty zgodności materiałów, orzeczenia o jakości materiałów, recepty robocze i kontrolne wyniki badań Wykonawcy będą gromadzone w formie uzgodnionej w programie zapewnienia jakości. Dokumenty te stanowią załączniki do odbioru robót. Winny być udostępnione na każde życzenie Inspektora.

(4) Pozostałe dokumenty budowy

Do dokumentów budowy zalicza się, oprócz wymienionych w punktach (1) - (3) następujące dokumenty:

- a) pozwolenie na realizację zadania budowlanego,
- b) protokoły przekazania terenu budowy,
- c) umowy cywilno-prawne z osobami trzecimi i inne umowy cywilno-prawne,
- d) protokoły odbioru robót,
- e) protokoły z narad i ustaleń,
- f) korespondencję na budowie.

(5) Przechowywanie dokumentów budowy

Dokumenty budowy będą przechowywane na terenie budowy w miejscu odpowiednio zabezpieczonym.

Zaginięcie któregokolwiek z dokumentów budowy spowoduje jego natychmiastowe odtworzenie w formie przewidzianej prawem.

Wszelkie dokumenty budowy będą zawsze dostępne dla Inspektora i przedstawiane do wglądu na życzenie Zamawiającego.

7. OBMIAR ROBÓT

7.1. Ogólne zasady obmiaru robót

Obmiar robót będzie określać faktyczny zakres wykonywanych robót zgodnie z dokumentacją projektową i ST, w jednostkach ustalonych w kosztorysie.

Obmiaru robót dokonuje Wykonawca po pisemnym powiadomieniu Inspektora o zakresie obmierzanych robót i terminie obmiaru, co najmniej na 3 dni przed tym terminem.

Wyniki obmiaru będą wpisane do rejestru obmiarów.

Jakikolwiek błąd lub przeoczenie (opuszczenie) w ilościach podanych w ślepym kosztorysie lub gdzie indziej w ST nie zwalnia Wykonawcy od obowiązku ukończenia wszystkich robót. Błędne dane zostaną poprawione wg instrukcji Inspektora na piśmie.

Obmiar gotowych robót będzie przeprowadzony z częstotnością wymaganą do celu miesięcznej płatności na rzecz Wykonawcy lub w innym czasie określonym w umowie lub oczekiwanym przez Wykonawcę i Inspektora.

7.2. Zasady określania ilości robót i materiałów

Długości i odległości pomiędzy wyszczególnionymi punktami skrajnymi będą obmierzone poziomo wzdłuż linii osiowej.

Jeśli ST właściwe dla danych robót nie wymagają tego inaczej, objętości będą wyliczone w m³ jako długość pomnożona przez średni przekrój.

Ilości, które mają być obmierzone wagowo, będą ważone w tonach lub kilogramach zgodnie z wymaganiami ST.

7.3. Urządzenia i sprzęt pomiarowy

Wszystkie urządzenia i sprzęt pomiarowy, stosowany w czasie obmiaru robót będą zaakceptowane przez Inspektora.

Urządzenia i sprzęt pomiarowy zostaną dostarczone przez Wykonawcę. Jeżeli urządzenia te lub sprzęt wymagają badań atestujących to Wykonawca będzie posiadać ważne świadectwa legalizacji.

Wszystkie urządzenia pomiarowe będą przez Wykonawcę utrzymywane w dobrym stanie, w całym okresie trwania robót.

7.4. Wagi i zasady ważenia

Wykonawca dostarczy i zainstaluje urządzenia wagowe odpowiadające odnośnym wymaganiom ST Będzie utrzymywać to wyposażenie zapewniając w sposób ciągły zachowanie dokładności wg norm zatwierdzonych przez Inspektora.

7.5. Czas przeprowadzenia obmiaru

Obmiary będą przeprowadzone przed częściowym lub ostatecznym odbiorem odcinków robót, a także w przypadku występowania dłuższej przerwy w robotach.

Obmiar robót zanikających przeprowadza się w czasie ich wykonywania.

Obmiar robót podlegających zakryciu przeprowadza się przed ich zakryciem.

Roboty pomiarowe do obmiaru oraz nieodzowne obliczenia będą wykonane w sposób zrozumiały i jednoznaczny.

Wymiary skomplikowanych powierzchni lub objętości będą uzupełnione odpowiednimi szkicami umieszczonymi na karcie rejestru obmiarów. W razie braku miejsca szkice mogą być dołączone w formie oddzielnego załącznika do rejestru obmiarów, którego wzór zostanie uzgodniony z Inspektorem.

8. ODBIÓR ROBÓT

8.1. Rodzaje odbiorów robót

W zależności od ustaleń odpowiednich ST, roboty podlegają następującym etapom odbioru:

- a) odbiorowi robót zanikających i ulegających zakryciu,
- b) odbiorowi częściowemu,
- c) odbiorowi ostatecznemu,
- d) odbiorowi pogwarancyjnemu.

8.2. Odbiór robót zanikających i ulegających zakryciu

Odbiór robót zanikających i ulegających zakryciu polega na finalnej ocenie ilości i jakości wykonywanych robót, które w dalszym procesie realizacji ulegną zakryciu.

Odbiór robót zanikających i ulegających zakryciu będzie dokonany w czasie umożliwiającym wykonanie ewentualnych korekt i poprawek bez hamowania ogólnego postępu robót.

Odbioru robót dokonuje Inspektor.

Gotowość danej części robót do odbioru zgłasza Wykonawca wpisem do dziennika budowy i jednoczesnym powiadomieniem Inspektora. Odbiór będzie przeprowadzony niezwłocznie, nie później jednak niż w ciągu 3 dni od daty zgłoszenia wpisem do dziennika budowy i powiadomienia o tym fakcie Inspektora.

Jakość i ilość robót ulegających zakryciu ocenia Inspektor na podstawie dokumentów zawierających komplet wyników badań laboratoryjnych i w oparciu o przeprowadzone pomiary, w konfrontacji z dokumentacją projektową, ST i uprzednimi ustaleniami.

8.3. Odbiór częściowy

Odbiór częściowy polega na ocenie ilości i jakości wykonanych części robót. Odbioru częściowego robót dokonuje się wg zasad jak przy odbiorze ostatecznym robót. Odbioru robót dokonuje Inspektor.

8.4. Odbiór ostateczny robót

8.4.1. Zasady odbioru ostatecznego robót

Odbiór ostateczny polega na finalnej ocenie rzeczywistego wykonania robót w odniesieniu do ich ilości, jakości i wartości.

Całkowite zakończenie robót oraz gotowość do odbioru ostatecznego będzie stwierdzona przez Wykonawcę wpisem do dziennika budowy z bezzwłocznym powiadomieniem na piśmie o tym fakcie Inspektora.

Odbiór ostateczny robót nastąpi w terminie ustalonym w dokumentach umowy, licząc od dnia potwierdzenia przez Inspektora zakończenia robót i przyjęcia dokumentów, o których mowa w punkcie 8.4.2.

Odbioru ostatecznego robót dokona komisja wyznaczona przez Zamawiającego w obecności Inspektora i Wykonawcy. Komisja odbierająca roboty dokona ich oceny jakościowej na podstawie przedłożonych dokumentów, wyników badań i pomiarów, ocenie wizualnej oraz zgodności wykonania robót z dokumentacją projektową i ST.

W toku odbioru ostatecznego robót komisja zapozna się z realizacją ustaleń przyjętych w trakcie odbiorów robót zanikających i ulegających zakryciu, zwłaszcza w zakresie wykonania robót uzupełniających i robót poprawkowych.

W przypadkach niewykonania wyznaczonych robót poprawkowych lub robót uzupełniających w warstwie ścieralnej lub robotach wykończeniowych, komisja przerwie swoje czynności i ustali nowy termin odbioru ostatecznego.

W przypadku stwierdzenia przez komisję, że jakość wykonywanych robót w poszczególnych asortymentach nieznacznie odbiega od wymaganej dokumentacją projektową i ST z uwzględnieniem tolerancji i nie ma większego wpływu na cechy eksploatacyjne obiektu i bezpieczeństwo ruchu, komisja dokona potrąceń, oceniając pomniejszoną wartość wykonywanych robót w stosunku do wymagań przyjętych w dokumentach umowy.

8.4.2. Dokumenty do odbioru ostatecznego

Podstawowym dokumentem do dokonania odbioru ostatecznego robót jest protokół odbioru ostatecznego robót sporządzony wg wzoru ustalonego przez Zamawiającego.

Do odbioru ostatecznego Wykonawca jest zobowiązany przygotować następujące dokumenty:

1. dokumentację projektową podstawową z naniesionymi zmianami oraz dodatkową, jeśli została sporządzona w trakcie realizacji umowy,
2. szczegółowe specyfikacje techniczne (podstawowe z dokumentów umowy i ew. uzupełniające lub zamienne),
3. recepty i ustalenia technologiczne,
4. dzienniki budowy i rejestry obmiarów (oryginały),
5. wyniki pomiarów kontrolnych oraz badań i oznaczeń laboratoryjnych, zgodne z ST, i ew. PZJ,
6. deklaracje zgodności lub certyfikaty zgodności wbudowanych materiałów zgodnie z ST i ew. PZJ,
7. opinię technologiczną sporządzoną na podstawie wszystkich wyników badań i pomiarów załączonych do dokumentów odbioru, wykonanych zgodnie z ST i PZJ,
8. rysunki (dokumentacje) na wykonanie robót towarzyszących (np. na przełożenie linii telefonicznej, energetycznej, gazowej, oświetlenia itp.) oraz protokoły odbioru i przekazania tych robót właścicielom urządzeń,
9. geodezyjną inwentaryzację powykonawczą robót i sieci uzbrojenia terenu,
10. kopię mapy zasadniczej powstałej w wyniku geodezyjnej inwentaryzacji powykonawczej.

W przypadku, gdy wg komisji, roboty pod względem przygotowania dokumentacyjnego nie będą gotowe do odbioru ostatecznego, komisja w porozumieniu z Wykonawcą wyznaczy ponowny termin odbioru ostatecznego robót.

Wszystkie zarządzone przez komisję roboty poprawkowe lub uzupełniające będą zestawione wg wzoru ustalonego przez Zamawiającego.

Termin wykonania robót poprawkowych i robót uzupełniających wyznaczy komisja.

8.5. Odbiór pogwarancyjny

Odbiór pogwarancyjny polega na ocenie wykonanych robót związanych z usunięciem wad stwierdzonych przy odbiorze ostatecznym i zaistniałych w okresie gwarancyjnym.

Odbiór pogwarancyjny będzie dokonany na podstawie oceny wizualnej obiektu z uwzględnieniem zasad opisanych w punkcie 8.4 „Odbiór ostateczny robót”.

9. PODSTAWA PŁATNOŚCI

9.1. Ustalenia ogólne

Podstawą płatności jest cena jednostkowa skalkulowana przez Wykonawcę za jednostkę obmiarową ustaloną dla danej pozycji kosztorysu.

Dla pozycji kosztorysowych wycenionych ryczałtowo podstawą płatności jest wartość (kwota) podana przez Wykonawcę w danej pozycji kosztorysu.

Cena jednostkowa lub kwota ryczałtowa pozycji kosztorysowej będzie uwzględniać wszystkie czynności, wymagania i badania składające się na jej wykonanie, określone dla tej roboty w ST i w dokumentacji projektowej.

Ceny jednostkowe lub kwoty ryczałtowe robót będą obejmować:

- robocizną bezpośrednią wraz z towarzyszącymi kosztami,
- wartość zużytych materiałów wraz z kosztami zakupu, magazynowania, ewentualnych ubytków i transportu na teren budowy,
- wartość pracy sprzętu wraz z towarzyszącymi kosztami,
- koszty pośrednie, zysk kalkulacyjny i ryzyko,
- opłaty z tytułu tymczasowego zajęcia terenu,
- podatki obliczone zgodnie z obowiązującymi przepisami.

Do cen jednostkowych nie należy wliczać podatku VAT.

9.2. Warunki umowy i wymagania ogólne D-M-00.00.00

Koszt dostosowania się do wymagań warunków umowy i wymagań ogólnych zawartych w D-M-00.00.00 obejmuje wszystkie warunki określone w ww. dokumentach, a nie wyszczególnione w kosztorysie.

9.3. Objazdy, przejazdy i organizacja ruchu

Koszt wybudowania objazdów/przejazdów i organizacji ruchu obejmuje:

- (a) opracowanie oraz uzgodnienie z Inspektorem i odpowiednimi instytucjami projektu organizacji ruchu kolejowego i drogowego na czas trwania budowy, wraz z dostarczeniem kopii projektu Inspektorowi i wprowadzaniem dalszych zmian i uzgodnień wynikających z postępu robót,
- (b) ustawienie tymczasowego oznakowania i oświetlenia zgodnie z wymaganiami bezpieczeństwa ruchu,
- (c) opłaty/dzierżawy terenu,
- (d) przygotowanie terenu,
- (e) konstrukcję tymczasowej nawierzchni, ramp, chodników, krawężników, barier, oznakowań i drenażu,
- (f) tymczasową przebudowę urządzeń obcych.

Koszt utrzymania objazdów/przejazdów i organizacji ruchu obejmuje:

- (a) oczyszczanie, przestawienie, przykrycie i usunięcie tymczasowych oznakowań pionowych, poziomych, barier i świateł,
- (b) utrzymanie płynności ruchu publicznego.

Koszt likwidacji objazdów/przejazdów i organizacji ruchu obejmuje:

- (a) usunięcie wbudowanych materiałów i oznakowania,
- (b) doprowadzenie terenu do stanu pierwotnego.

10. PRZEPISY ZWIĄZANE

1. Ustawa z dnia 7 lipca 1994 r. – Prawo budowlane (Tekst jednolity: Dz. U. z 2000 r. Nr 106, poz. 1126, z późn. zm.).
2. Rozporządzenie Ministra Infrastruktury z dnia 26 czerwca 2002 r. w sprawie dziennika budowy, montażu i rozbiórki, tablicy informacyjnej oraz ogłoszenia zawierającego dane dotyczące bezpieczeństwa pracy i ochrony zdrowia (Dz. U. Nr 108, poz. 953).
3. Ustawa z dnia 21 marca 1985 r. o drogach publicznych (Dz. U. Nr 14, poz. 60) i obwieszczenie Ministra Transportu i Gospodarki Morskiej z dnia 26 czerwca 2000 r. w sprawie ogłoszenia jednolitego tekstu ustawy o drogach publicznych (Dz. U. Nr 71, poz. 838).
4. Rozporządzenia Ministra Infrastruktury z dnia 27 sierpnia 2002 r. „w sprawie szczegółowego zakresu i formy planu bezpieczeństwa i ochrony zdrowia oraz szczegółowego zakresu rodzajów robót budowlanych, stwarzających zagrożenia bezpieczeństwa i zdrowia ludzi” (Dz. U. Nr 151, poz. 1256).
5. Rozporządzenia Ministra Infrastruktury z dnia 23 czerwca 2003 r. „w sprawie informacji dotyczącej bezpieczeństwa i ochrony zdrowia” (Dz. U. Nr 120, poz. 1126).
6. Rozporządzenia Ministra Transportu i Gospodarki Morskiej z dnia 2 marca 1999 r. w sprawie warunków technicznych, jakim powinny odpowiadać drogi publiczne i ich usytuowanie (Dz. U. Nr 43, poz. 430).
7. Rozporządzenia Ministra Transportu i Gospodarki Morskiej z dnia 30 maja 2000 r. w sprawie warunków technicznych, jakim powinny odpowiadać drogowe obiekty inżynierskie i ich usytuowanie (Dz. U. Nr 63, poz. 735).

ROBOTY MOSTOWE

M-11.01.01 WYKONANIE WYKOPÓW W GRUNCIE NIESKALISTYM

1. WSTĘP

1.1. Przedmiot ST

Przedmiotem niniejszej ST są wymagania dotyczące wykonania i odbioru robót związanych z wykonaniem wykopów w gruntach nieskalistych przy budowie przepustu na rzece Gęsiej w ciągu ul. Rzecznej w Barwicach

1.2. Zakres stosowania ST

Specyfikacja techniczna jest stosowana jako dokument przetargowy i kontraktowy przy zleceniu i realizacji Robót wymienionych w punkcie 1.1.

2. MATERIAŁY

Ogólne wymagania dotyczące materiałów, ich pozyskiwania i składowania, podano w ST D-M.00.00.00 „Wymagania ogólne” .

2.1. Materiały do wykonania robót

Grunty uzyskane przy wykonywaniu wykopów powinny być przez Wykonawcę wykorzystane w maksymalnym stopniu do budowy nasypów lub zasypek wykopów. Grunty przydatne do budowy nasypów wg M-11.01.04, mogą być wywiezione poza plac budowy tylko wówczas, gdy stanowią nadmiar objętości robót ziemnych albo na polecenie lub za zezwoleniem Inspektora. W takim przypadku grunt ten stanowi własność Wykonawcy. Grunty i materiały nieprzydatne do budowy nasypów powinny być wywiezione przez Wykonawcę na składowisko odpadów i zutylizowane.

Wykopy będą wykonywane jako szerokoprzestrzenne lub umocnione w ścianach pionowych.

Rodzaj umocnienia tymczasowego wykopu określi Wykonawca w projekcie roboczym, który opracuje na własny koszt.

3. SPRZĘT

Ogólne wymagania dotyczące sprzętu podano w ST D-M.00.00.00 „Wymagania ogólne”.

Do wykonania wykopów i przemieszczenia gruntu może być stosowany sprzęt:

- koparki jednoznaczyniowe kołowe, samochodowe lub gąsiennicowe,
 - koparko-spycharki,
 - koparko-ładowarki,
 - spycharki gąsiennicowe,
 - ładowarki,
 - równiarki samojezdne,
 - sprzęt do ręcznego wykonywania płytkich wykopów szerokoprzestrzennych,
 - sprzęt do wykonania umocnienia wykopu zgodny z projektem roboczym,
- lub inny sprzęt zaakceptowany przez Inspektora.

4. TRANSPORT

Ogólne wymagania dotyczące transportu podano w ST D-M.00.00.00 „Wymagania ogólne”.

4.1. Transport gruntu

Środki transportu podlegają akceptacji Inspektora.

Zastosowane środki transportu powinny być dostosowane do kategorii gruntu, jego objętości, technologii odspajania i załadunku oraz do odległości, na którą będzie transportowany. Wykonawca jest obowiązany do zapewnienia środków bezpieczeństwa w trakcie transportu zarówno na placu budowy, jak i poza nim.

Transport gruntu powinien być tak zorganizowany, aby nie był hamowany dowóz materiałów do budowy i odbywał się poza prawdopodobnym klinem odłamu gruntu.

Grunty z wykopu należy przetransportować i sprzymować w miejscu na terenie placu budowy wskazanym przez Inspektora lub odwieźć na składowisko Wykonawcy. Grunt może być wykorzystany do zasypiania wykopów po uprzednim zaakceptowaniu przez Inspektora. Nadmiar gruntu należy odwieźć na składowisko Wykonawcy lub na

odkład. W przypadku przygotowania odkładów gruntów przeznaczonych do zasypywania, odległość podnóża skarpy odkładu od górnej krawędzi wykopu powinna wynosić:

- na gruntach przepuszczalnych - nie mniej niż 3,0m,
- na gruntach nieprzepuszczalnych - nie mniej niż 5,0m.

5. WYKONANIE ROBÓT

Ogólne zasady wykonywania robót podano w ST D-M.00.00.00 „Wymagania ogólne”.

Roboty ziemne powinny być wykonane zgodnie ze szczegółowymi wymaganiami technicznymi wykonania i badania określonymi w normie PN-B-06050.

Przed rozpoczęciem robót objętych niniejszą specyfikacją Wykonawca zobowiązany jest do sporządzenia Programu Zapewnienia Jakości (PZJ), który podlega zatwierdzeniu przez Inspektora.

5.1. Sprawdzenie zgodności rzędnych terenu i warunków gruntowych z danymi w dokumentacji projektowej

Przed przystąpieniem do wykonywania wykopów, Wykonawca ma obowiązek sprawdzić zgodność rzędnych terenu z danymi wg dokumentacji projektowej. Wszelkie odstępstwa od dokumentacji powinny być odnotowane w dzienniku budowy wpisem potwierdzonym przez Inspektora, co będzie stanowić podstawę do korekty ilości robót w Księdze Obmiaru.

Przed rozpoczęciem robót ziemnych (również rozbiórki istniejącego nasypu) należy wykonać przekopy kontrolne w miejscach posadowienia obiektu celem identyfikacji istniejących i nie zinwentaryzowanych przewodów instalacyjnych. Przekopy wykonywać należy ręcznie z zachowaniem należytej ostrożności.

Prace w obrębie przewodów instalacyjnych należy prowadzić pod nadzorem użytkowników. Wszystkie przewody należy zabezpieczyć na czas prowadzenia robót. Powierzchnie terenu, przewidziane do pracy sprzętu i transportu urobku, należy wzmocnić poprzez ułożenie betonowych płyt drogowych.

Wykonawca ma obowiązek bieżącej kontroli i oceny warunków gruntowych w trakcie wykonywania wykopów i ich konfrontacji z dokumentacją projektową. Niezależnie od badań Wykonawcy podczas robót fundamentowych powinien być na bieżąco prowadzony nadzór geotechniczny, będący integralną częścią nadzoru inwestorskiego. Zakres nadzoru powinien być zgodny z „Instrukcją badań podłoża gruntowego budowl drogowych i mostowych”, GDDKiA, 1998.

5.2. Roboty przygotowawcze

Przed przystąpieniem do robót należy:

- a) ustalić materiały i sprzęt niezbędne do wykonania robót,
- b) określić kolejność, sposób i termin wykonania robót.
- c) przejąć od Inspektora punkty stałe i charakterystyczne tworzące układ odniesienia lokalnych pomiarów sytuacyjnych i wysokościowych.

Stale punkty pomiarowe powinny być tak usytuowane, wykonane i zabezpieczone, żeby nie nastąpiło ich uszkodzenie lub zniszczenie przez wodę, mróz, roboty budowlane itp. Ochrona przyjętych punktów stałych należy do Wykonawcy. W przypadku zniszczenia punktów pomiarowych należy je odtworzyć.

d) Ze wszystkich miejsc przeznaczonych pod wykopy zdjąć ziemię urodzajną aż do głębokości pokazanej na rysunkach lub zgodnie ze wskazówkami Inspektora. Ziemia urodzajna nie powinna być zanieczyszczona przez leżące poniżej podłoże.

5.3. Wykonanie wykopów

5.3.1. Dokumentacja projektowa przygotowana przez Wykonawcę

5.3.1.1. Projekt organizacji i harmonogram robót

Wykonawca przedstawi Inspektorowi do akceptacji projekt organizacji i harmonogram robót uwzględniający wszystkie warunki, w jakich będą wykonywane roboty ziemne. Projekt powinien zawierać opracowanie dróg technologicznych koniecznych dla wykonania robót.

5.3.1.2. Projekt zabezpieczenia ścian wykopów

Wykonawca przedstawi Inspektorowi do akceptacji projekt roboczy zabezpieczenia ścian wykopów, uwzględniający wszystkie warunki, w jakich będą wykonywane roboty. W projekcie tym winny być zawarte rysunki robocze zabezpieczeń wykopów w oparciu o odpowiednie obliczenia statyczno-wytrzymałościowe.

5.3.1.3. Projekt roboczy odwodnienia

Wykonawca ma obowiązek stałej kontroli poziomu wody w wykopie. Wykonawca powinien zapewnić odwodnienie wykopów poprzez:

- natychmiastowe usuwanie z miejsca robót wody opadowej bądź wody przedostającej się do wykopu z innego źródła
- obniżenie zwierciadła wody w wykopie i utrzymywanie go na poziomie wystarczającym do wykonania robót, przez zastosowanie odpowiedniego systemu odwodnienia. Dla przyjętego systemu odwodnienia Wykonawca przedstawi projekt roboczy.

Jeżeli w trakcie robót okaże się to konieczne wykonanie odwodnienia wykopu, Wykonawca przedstawi Inspektorowi do akceptacji projekt roboczy odwodnienia wykopów, w którym zostanie opracowany system odwodnienia.

System odwodnienia musi spełniać następujące warunki:

- Musi zapewnić natychmiastowe usuwanie z miejsca robót wody opadowej bądź wody przedostającej się do wykopu z innego źródła
- Musi zapewniać obniżenie zwierciadła wody w wykopie i utrzymanie go na poziomie wystarczającym do wykonania robót.

Przyjęty system odwodnienia musi spełniać następujące warunki:

- musi zapewniać stabilne w czasie obniżenie ZWG lub ciśnienia porowego zgodnie z wymogami projektu odwodnienia
- skutkiem obniżenia ZWG nie może być naruszenie stateczności skarp wykopów. Nie może też nastąpić nadmierne podnoszenie się dna wykopu lub jego przebicie na skutek nadwyżki ciśnienia wody.

5.3.2. Wymagania dla wykonania wykopów

5.3.2.1 Urządzenia i materiały nieprzewidziane w dokumentacji projektowej

- a) W przypadku natrafienia, w trakcie wykonywania robót ziemnych, na wykopaliska archeologiczne, roboty powinny być wstrzymane do czasu podjęcia przez Wojewódzkiego Konserwatora Zabytków odpowiednich decyzji.
- b) W przypadku natrafienia w czasie wykonywania wykopu, na głębokości posadowienia fundamentu, na grunt o nośności mniejszej od przewidzianej w dokumentacji projektowej oraz w razie natrafienia na kurzawkę, roboty ziemne należy przerwać i powiadomić Inspektora w celu ustalenia odpowiednich zabezpieczeń.
- c) Jeżeli na terenie robót ziemnych napotyka się na materiały niebezpieczne Wykonawca powinien natychmiast powiadomić o tym Inspektora. Wykonawca powinien podjąć wszelkie środki w celu bezpiecznego przekazania i składowania takich materiałów po konsultacji z odpowiednimi służbami.
- d) Wykonawca jest zobowiązany do prowadzenia robót ziemnych ze szczególną ostrożnością ze względu na możliwość wystąpienia podziemnych urządzeń infrastruktury technicznej nie zinwentaryzowanych w dokumentacji projektowej. Jeżeli na terenie robót ziemnych zostanie stwierdzone występowanie urządzeń podziemnych nieprzewidzianych w dokumentacji projektowej (instalacje wodociągowe, kanalizacyjne, ciepłownicze, gazowe, elektryczne), wówczas roboty należy przerwać, powiadomić Inspektora, a dalsze prace prowadzić po uzgodnieniu trybu postępowania z instytucjami sprawującymi nadzór nad tymi urządzeniami.
- e) W przypadku natrafienia w trakcie robót ziemnych na materiały niebezpieczne należy bezzwłocznie powiadomić odpowiednie służby.
- f) Nie wyklucza się zalegania w strefach fundamentów pozostałości starych budowli, pali drewnianych lub innych przedmiotów. Planując i wyceniając roboty fundamentowe należy przewidzieć taką możliwość.

5.3.2.2. Wykonywanie robót ziemnych w warunkach obniżonych temperatur

W przypadku konieczności wykonywania robót ziemnych w czasie mrozów lub pozostawienia wykopów na czas zimy w gruntach wysadzinowych lub drobnoziarnistych należy zabezpieczyć podłoże gruntowe przed zamarznięciem lub usunąć przemarznąłą warstwę gruntu przed wznowieniem robót.

5.3.2.3. Kontrola warunków gruntowo-wodnych w trakcie wykonywania robót

W trakcie robót Wykonawca jest zobowiązany do ciągłej kontroli warunków gruntowo-wodnych i porównywania ich z dokumentacją projektową. W trakcie prowadzenia robót ziemnych należy przeprowadzić kontrolne badania geotechniczne podłoża dla wszystkich podpór, w celu potwierdzenia zgodności warunków gruntowych z założeniami projektowymi (stanu i rodzaju gruntu poniżej poziomu posadowienia).

Przyjęte w dokumentacji warunki gruntowo-wodne muszą być potwierdzone na miejscu budowy przez uprawnionego geologa. Niezgodność właściwości gruntu wydobywanego z danymi zawartymi w dokumentacji projektowej powinna być odnotowana w Dzienniku Budowy.

W trakcie funkcjonowania odwodnienia należy za pomocą właściwych metod analizować wyniki pomiarów kontrolnych, umożliwiających ocenę wpływu odwodnienia na warunki geotechniczne, zachowanie się odwadnianego obiektu i jego

otoczenia. W tym celu konieczny jest monitoring poziomu ZWG, ciśnienia wody w porach gruntu i w razie potrzeby także przemieszczeń gruntu.

W przypadku niezgodności warunków gruntowo-wodnych z dokumentacją projektową Inspektor w uzgodnieniu z projektantem zdecydować o dalszym postępowaniu.

5.3.2.4. Odwodnienie wykopu i zabezpieczenie dna i skarp wykopu przed wodą opadową

Sposób odwodnienia wykopów nie może powodować osłabienia lub zniszczenia naturalnej struktury gruntu.

Wykonawca musi zapewnić stabilne w czasie obniżenie ZWG lub ciśnienia porowego i utrzymanie go na poziomie określonym w projekcie roboczym odwodnienia. W przypadku, gdy zachodzi potrzeba sprowadzenia do wykopu wód opadowych z terenu przylegającego do wykopu, w skarpiach powinny być wykonane odpowiednio umocnione spływy (betonowe, z bruku), w miejscach z góry do tego przeznaczonych. W razie potrzeby dolne części skarp, narażone na niszczące działanie wody można wzmacniać płytami betonowymi prefabrykowanymi lub wykonać z betonu układanego bezpośrednio na zboczach skarp.

Niedopuszczalne jest pompowanie wody gruntowej bezpośrednio z dołów fundamentowych w gruntach sypkich drobnoziarnistych.

Niedopuszczalne jest naruszenie struktury mieszanki betonowej przez pompowanie wody bezpośrednio z wykopu podczas betonowania.

5.3.3. Warunki ogólne wykonania wykopów

- a) Metoda wykonania wykopów powinna być dobrana w zależności od wielkości robót, głębokości wykopu, ukształtowania terenu, rodzaju gruntu oraz posiadanego sprzętu mechanicznego.
- b) Wykopy fundamentowe powinny być wykonywane w takim okresie, żeby po ich zakończeniu można było przystąpić natychmiast do wykonywania przewidzianych w nich robót i szybko zlikwidować wykopy przez ich zasypanie.
- c) Skarpy wykopów powinny być zabezpieczone przed niszczącym działaniem wód opadowych zgodnie z projektem roboczym odwodnienia.
- d) Wykopy o głębokości powyżej 4,0 m należy wykonywać stopniami (piętarami) z tym, że z każdego stopnia powinien być urządzony wjazd dla środków transportowych oraz przewidziane odprowadzenie wody uniemożliwiające jej spływanie na stopnie położone niżej. Przy ręcznym odspajaniu gruntu zaleca się wykonanie stopni o wysokości nie większej niż 1,5 m.
- e) Zapewnienie bezpieczeństwa konstrukcji znajdujących się na, przyległym do robót ziemnych, terenie należy do obowiązków Wykonawcy. Zaleca się wykonywanie wykopów szerokoprzestrzennych ręcznie do głębokości nie większej niż 2,0 m a koparką do 4,0 m. Wykonywanie wykopów poniżej poziomu wód gruntowych bez odwodnienia w głębokie jest dopuszczalne tylko do głębokości 1,0 m poniżej poziomu piezometrycznego wód gruntowych.
- f) Minimalne bezpieczne nachylenie skarp wykopów o głębokości do 4,0 m powinno wynosić:
 - w gruntach niespoistych oraz w gruntach spoistych w stanie plastycznym 1:1,5
 - w mieszaninie frakcji piaskowej z ilową i pyłową o $I_p \leq 10\%$ oraz w rumoszach zwietrzelinowych zawierających powyżej 2% frakcji ilowej 1:1,25
 - w ilach i mieszaninach frakcji ilowej z piaskową i pyłową, zawierających powyżej 10% frakcji ilowej w stanie co najmniej twardoplastycznym 1:0,5
 - nachylenie skarp wykopu o głębokości większej niż 4,0 m należy przyjmować na podstawie obliczeń stateczności skarpy
 - na pasie terenu przylegającym do górnej krawędzi wykopu, na szerokości równej trzykrotnej głębokości wykopu spadek powinien być taki, aby umożliwił odpływ wody od krawędzi wykopu
- g) Należy zwracać uwagę, aby nie naruszyć warstw gruntu poniżej projektowanego poziomu. W tym celu wykopy należy wykonywać do głębokości mniejszej niż projektowana, co najmniej o 20 cm, a w wykopach wykonywanych mechanicznie o 30 do 60 cm (w zależności od rodzaju gruntu). Pozostawiona warstwa powinna być usunięta ręcznie bezpośrednio przed wykonaniem fundamentów lub innych robót. W przypadku przegłębienia wykopu w stosunku do poziomu przewidzianego w dokumentacji projektowej, dopuszcza się wyrównanie poziomu posadowienia przez pogrubienie korka betonowego na koszt Wykonawcy.

5.3.3. Wykonanie wykopów w gruntach spoistych

Struktura gruntów spoistych może być łatwo naruszona przy wykonywaniu robót ziemnych za pomocą koparek mechanicznych, powodujących wstrząsy przy poruszaniu się po dnie wykopu. Z tych względów przy gruntach spoistych należy stosować koparki mechaniczne z wysięgnikiem, poruszające się poza obrębem wykopu. Przy wykonywaniu wykopów fundamentowych konieczne jest przestrzeganie następujących zasad:

- 1) Wykopy należy chronić przed dopływem wody opadowej.

- 2) Przy pompowaniu wody z dołu fundamentowego czerpanie jej powinno odbywać się ze specjalnej studzienki w ten sposób, żeby poziom wody w niej był zawsze niższy od aktualnego poziomu dna wykopu o 20 - 40cm. Woda do studzienki powinna być sprowadzana kanalikami.
- 3) Nie można pozwalać na gromadzenie się wody w wykopie. Dlatego należy odpompowywać wodę również w czasie przerw w robotach i zwiększać nasilenie pompowania w okresie deszczów.
- 4) W gruntach uwarstwionych wodę należy odpompowywać ze studzien głębokich. W przypadku pompowania z wykopu osuszona warstwa gruntu poniżej poziomu posadowienia musi mieć grubość 40 - 50cm.
- 5) W przypadku wykonywania robót ziemnych za pomocą maszyn poruszających się wewnątrz wykopu należy pozostawić nienaruszoną warstwę gruntu 40 - 50 cm ponad projektowanym poziomem dna i warstwę tę usunąć ręcznie lub za pomocą maszyn poruszających się poza granicami wykopu.
- 6) W gruntach spoistych niezależnie od sposobu wykonywania robót ziemnych zaleca się pozostawić nienaruszoną warstwę grubości 40 - 50 cm jak poprzednio i usunąć ją możliwie na krótko przed przystąpieniem do wykonywania fundamentu. Jeżeli wykop ma pozostać przez dłuższy czas nie zabezpieczony, należy grubość warstwy ochronnej zwiększyć.
- 7) W przypadku gdy wykopany dół fundamentowy trzeba będzie pozostawić na zimę, to przy gruntach wysadzinowych należy dno wykopu ochronić przed przemarzaniem. Jeżeli z jakichś względów nie zastosowano potrzebnej ochrony, należy przy wznowieniu robót usunąć przemarzną warstwę gruntu.
- 8) Przy gruntach spoistych, zawsze w pewnym stopniu naruszonych w poziomie dna, należy po wyrównaniu powierzchni starannie ubić warstwę żwiru lub tłucznia i połać zaprawą cementową,
- 9) Należy przestrzegać żeby krawędzie wykopu były zabezpieczone płytami żelbetowymi w przypadku przewidywanego ruchu przy wykopie lub w zasięgu pracy żurawia.

5.3.4. Wymiary wykopów fundamentowych

Wymiary wykopów fundamentowych powinny być dostosowane do wymiarów fundamentów budowli w planie, sposobu wykonywania wykopów, rodzaju gruntu, oraz konieczności i możliwości zabezpieczenia zboczy wykopów, poziomu wody gruntowej.

Wykopy należy wykonywać:

- w stosunku do projektowanych wymiarów w planie z dokładnością ± 15 cm,
- w stosunku do projektowanych rzędnych ± 2 cm.

Wymiary wykopów powinny uwzględniać przestrzeń konieczną do wykonania zabezpieczenia ścian wykopów oraz dla ewentualnego sprzętu poruszającego się wewnątrz wykopu.

5.4. Zabezpieczenie ścian wykopów

5.4.1. Warunki ogólne

Zabezpieczenie skarp powinno być dostosowane do właściwości fizycznych gruntów występujących w danej skarpie oraz do warunków miejscowych, jakie mogą wystąpić w miejscu znajdowania się skarpy.

Ściany wykopów należy tak kształtować lub umacniać, aby nie nastąpiło obsunięcie się gruntu, przy czym należy uwzględnić wszystkie oddziaływania i wpływy, które mogłyby naruszyć stateczność gruntu. Stateczność powinna być zachowana przez cały okres planowanych robót.

Zabezpieczenie ścian wykopu należy wykonać zgodnie z dokumentacją projektową i projektem roboczym zabezpieczenia ścian wykopów, wg pkt. 5.4.2.

5.4.2. Zabezpieczenie ścian wykopów przez rozparcie

Jeżeli Wykonawca zdecyduje o wykonaniu umocnienia ścian wykopu przez rozparcie, to należy wykonać wg następujących zasad:

- a) górne krawędzie bali przyściennych powinny wystawać ponad teren na wysokość 10÷15 cm,
- b) rozpory muszą mieć trwałe zabezpieczenia przed opadnięciem w dół,
- c) krawędzie wykopu należy zabezpieczyć szczelnie balami lub płytami żelbetowymi w przypadku przewidywanego ruchu pojazdów przy wykopie,
- d) w wykopie rozpartym o głębokości większej od 1 m należy wykonać dogodne wyjście awaryjne w odległościach nie większych niż 30 m.

Stan konstrukcji podporowych i rozporowych należy sprawdzać okresowo, a obowiązkowo niezwłocznie po wystąpieniu niekorzystnych czynników takich jak opady atmosferyczne, mróz a zauważone usterki usuwać przed przystąpieniem do robót w wykopie.

Rozbiórka zabezpieczeń ścian wykopu powinna być prowadzona w miarę wykonywania zasypki. Pozostawienie obudowy dopuszczalne jest tylko w przypadkach technicznej niemożliwości jej usunięcia lub gdy wydobywanie elementów obudowy zagraża bezpieczeństwu pracy albo stwarza możliwości uszkodzenia konstrukcji wykonanego obiektu.

5.5. Bhp i ochrona środowiska

W trakcie prowadzenia prac przy wykopach należy zwrócić uwagę by w obrębie pracy koparki nie przebywali ludzie. Wykopy zabezpieczyć barierami.

Przy wykonywaniu robót ziemnych ręcznie należy:

- używać właściwych i znajdujących się w dobrym stanie narzędzi,
- zapewnić należyte odwadnianie terenu robót,
- pozostawić pas terenu co najmniej 0,5m wzdłuż krawędzi wykopu, na którym nie wolno składować ziemi pochodzącej z wykopu,
- środki transportowe pod załadunek mas ziemnych ustawiać co najmniej 2,0m od krawędzi wykopu,
- rozstaw środków transportowych pomiędzy sobą powinien wynosić co najmniej 1,5 m dla umożliwienia ucieczki robotnikom przypadku obsunięcia się mas ziemnych,
- sprawdzić po każdej zmianie warunków atmosferycznych (deszcz, śnieg) stan nasypów i wykopów.
- Rozstaw pracujących maszyn powinien wykluczać możliwość ich wzajemnego uszkodzenia
- Robotnikom nie wolno przebywać w zasięgu pracy maszyn

6. KONTROLA JAKOŚCI ROBÓT

Ogólne zasady kontroli jakości robót podano w ST D-M.00.00.00 „Wymagania ogólne”.

6.1. Program badań

6.1.1. Badania przed przystąpieniem do robót

Przed rozpoczęciem robót Wykonawca zobowiązany powinien uzyskać wymagane dokumenty, dopuszczające do obrotu i powszechnego stosowania materiały do zabezpieczeń ścian wykopów (certyfikaty zgodności, deklaracje właściwości użytkowych, aprobaty techniczne, ew. badania materiałów wykonane przez dostawców itp.), potwierdzające zgodność materiałów z wymaganiami projektu roboczego umocnienia dostarczonego przez Wykonawcę.

Przed przystąpieniem do robót należy również sprawdzić zgodność rzędnych terenu z danymi podanymi w dokumentacji projektowej, a także należy wykonać przekopy kontrolne w miejscach posadowienia obiektu celem identyfikacji istniejących i nie zinwentaryzowanych przewodów instalacyjnych. W tym celu należy wykonać pobieżny kontrolny pomiar sytuacyjno-wysokościowy. Natomiast w trakcie realizacji wykopów konieczne jest kontrolowanie warunków gruntowych w nawiązaniu do badań geologicznych.

Sprawdzenie i odbiór robót ziemnych powinny być wykonane zgodnie z normą PN-B-02205, PN-B-06050 oraz BN-83/8836-02. Niezależnie od badań Wykonawcy podczas robót fundamentowych powinien być na bieżąco prowadzony nadzór geotechniczny, będący integralną częścią nadzoru inwestorskiego. Zakres nadzoru powinien być zgodny z „Instrukcją badań podłoża gruntowego budowli drogowych i mostowych”, GDDKiA, 1998.

6.1.2. Badania w trakcie i po wykonaniu robót

W trakcie robót Wykonawca powinien kontrolować na bieżąco:

- a) zgodność warunków gruntowo-wodnych z dokumentacją projektową, przez wykonanie szczegółowych badań geologiczno-gruntowych wg norm PN- B-06050, PN-B-04452 i PN-B-04481
- b) zgodność wykonywanych robót z dokumentacją projektową; dopuszczalne odchyłki od ustaleń dokumentacji projektowej wynoszą:
 - dla spadków terenu: $\pm 0,002$
 - dla nachylenia skarp wykopów fundamentowych: $\pm 0,010$
 - dla rzędnych w siatce kwadratów 40x40 m: ± 4 cm
 - dla rzędnych dna wykopu pod fundamenty (przed wykonaniem korka betonowego): ± 2 cm
 - dla wymiarów w planie wykopu o szerokości dna $>1,5$ m: ± 15 cm
 - dla wymiarów w planie wykopu o szerokości dna $<1,5$ m: ± 5 cm
- c) funkcjonowanie systemu odwodnienia wg pkt.5.3.2.4.
- d) sprawdzenie umocnienia wykopu przez rozparcie na zgodność z pkt.5.4.

7. OBMIAR ROBÓT

Jednostką obmiaru jest wykonana i odebrana ilość m^3 (metr sześcienny) wykonanego wykopu.

8. ODBIÓR ROBÓT

Ogólne zasady odbioru robót podano w ST D-M.00.00.00 „Wymagania ogólne”.

Roboty uznaje się za wykonane zgodnie z dokumentacją projektową, ST i wymaganiami Inspektora, jeżeli wszystkie pomiary i badania z zachowaniem tolerancji wg punktu 6 dały wyniki pozytywne.

8.1. Odbiór robót zanikających i ulegających zakryciu

Roboty podlegają odbiorowi robót zanikających i ulegających zakryciu podlegają:

- wykonane wykopy,
- odwodnienie wykopu,

Odbiór tych robót powinien być zgodny z wymaganiami D-M-00.00.00 „Wymagania ogólne“ oraz niniejszej ST.

9. PODSTAWA PŁATNOŚCI

Wynagrodzenie ryczałtowe: zasady płatności podano w umowie pomiędzy Zamawiającym a Wykonawcą.

10. PRZEPISY ZWIĄZANE

10.1. Normy

PN-EN 996	Sprzęt do palowania. Wymagania bezpieczeństwa
PN-EN 10248	Grodzice walcowane na gorąco ze stali niestopowych
PN-EN 12063	Wykonawstwo specjalnych robót geotechnicznych. Ścianki szczelne.
PN-B-06050	Geotechnika. Roboty ziemne. Wymagania ogólne.
PN-B-04452	Geotechnika. Badania polowe
PN-B-04481	Grunty budowlane. Badanie próbek gruntu
PN-D-95017	Surowiec drzewny. Drewno wielkowsmiarowe iglaste. Wspólne wymagania i badania
PN-D-96000	Tarcica iglasta ogólnego przeznaczenia.
PN-S-02205	Drogi samochodowe. Roboty ziemne. Wymagania i badania.
BN-83/8836-02	Przewody podziemne. Roboty ziemne. Wymagania i badania przy odbiorze

10.2. Inne dokumenty

D-M.00.00.00. Wymagania ogólne

M-11.01.04. Zasypanie wykopów i wykonanie nasypów wraz z zagęszczeniem

M-11.01.04 ZASYPIANIE WYKOPÓW W WYKONANIE NASYPÓW WRAZ Z ZAGĘSZCZENIEM

1. WSTĘP

Przedmiotem niniejszych Specyfikacji Technicznych (ST) są wymagania dotyczące wykonania i odbioru robót związanych z zasypaniem wykopów i wykonania skarp nasypów przy budowie przepustu na rzece Gęsiej w ciągu ul. Rzecznej w Barwicach.

Roboty obejmują:

- zasypianie wykopów fundamentowych,
- wykonanie zasyпки za przyczółkami i ścianami oporowymi,
- wykonanie warstwy z gruntu nieprzepuszczalnego za przyczółkiem
- wykonanie stożków przyczółków,
- zagęszczenie wykonanej zasyпки.

Zasyпка za przyczółkami wg zasad niniejszej ST powinna być wykonana w obrębie klina odłamu, ograniczonego płaszczyzną odchyloną od poziomu pod kątem 45° i znajdującą się w odległości $1 \div 1,5$ m od tylnej krawędzi fundamentu.

1.1. Określenia podstawowe

Określenia podane w niniejszej ST są zgodne z polskimi normami w tym zakresie oraz z określeniami podanymi w ST D-M.00.00.00 „Wymagania ogólne”.

Wskaźnik zagęszczenia gruntu - wielkość charakteryzująca stan zagęszczenia gruntu, określona wg wzoru:

$$I_s = \frac{\rho_d}{\rho_{ds}}$$

gdzie:

ρ_d - gęstość objętościowa szkieletu gruntu w nasypie, określona wg BN-77/8931-12[6] w gramach na centymetr sześcienny,

ρ_{ds} - maksymalna gęstość objętościowa szkieletu gruntu zagęszczonego wg PN-B-04481[4], w gramach na centymetr sześcienny.

Wskaźnik różnoziarnistości - wielkość charakteryzująca zagęszczalność gruntów niespoistych, określona wg wzoru:

$$U = \frac{d_{60}}{d_{10}}$$

gdzie:

d_{60} - średnica oczek sita, przez które przechodzi 60 % gruntu [mm]

d_{10} - średnica oczek sita, przez które przechodzi 10 % gruntu [mm]

Wilgotność optymalna gruntu – wilgotność, przy której grunt ubijany w sposób znormalizowany uzyskuje maksymalną gęstość objętościową

Ukop – miejsce pozyskania gruntu do wykonania nasypów, położone poza pasem robót ziemnych, lecz w obrębie pasa robót drogowych.

Dokop – miejsce pozyskania gruntu do wykonania nasypów, położone poza pasem robót drogowych.

2. MATERIAŁY

Ogólne wymagania dotyczące materiałów, ich pozyskiwania i składowania, podano w ST D-M.00.00.00 „Wymagania ogólne”.

Jeżeli Wykonawca wbuduje w nasyp grunty lub materiały nieprzydatne, albo nie uwzględni zastrzeżeń dotyczących materiałów o ograniczonej przydatności, to wszelkie takie części nasypów zostaną przez Wykonawcę na jego koszt usunięte i wykonane powtórnie z materiałów o odpowiednich właściwościach.

2.1. Materiał do zasyпки wykopów fundamentowych filarów

Do zasypywania fundamentów wykonywanych w gruntach spoistych należy stosować grunt rodzimy o ile są to grunty niezanieczyszczone gruntami organicznymi (zawartość części organicznych nie powinna przekraczać 2%), materiałami agresywnymi w stosunku do budowli, gruntami wysadzinowymi, ani odpadami chemicznymi, lub inny grunt o podobnych właściwościach jak grunt pochodzący z wykopu.

Do zasypywania fundamentów w gruntach niespoistych należy stosować grunt niespoisty.

Do zasypywania powinien być użyty grunt nie zamrożony i bez jakichkolwiek zanieczyszczeń (np. torfu, darniny, korzeni, odpadków budowlanych lub innych materiałów).

2.2. Materiał do zasypki wykopów fundamentowych przyczółków, zasypki za przyczółkami i uformowania stożków nasypu oraz do wymiany gruntu

Jako materiał służący do zasypki wykopów fundamentowych przyczółków, zasypki za przyczółkami i uformowania stożków nasypu oraz do wymiany gruntu należy stosować mieszanki i piaski o wskaźniku różnoziarnistości nie mniejszym od 5 i współczynnika filtracji $k_{10} \geq 6 \times 10^{-5}$ m/s. Grunty nie mogą być zanieczyszczone gruntami organicznymi (zawartość części organicznych nie powinna przekraczać 2%).

Zasypki wykopów na instalacje (np. rury kanalizacyjne w gruncie) do wysokości 30 cm powyżej wysokości przewodu lub jego obudowy należy zasypywać gruntem piaszczystym lub mieszanką o ziarnach nie większych niż 20 mm.

Trudno dostępne miejsca przestrzeni zasypywanej mogą być wypełnione kruszywem stabilizowanym cementem lub betonem C12/15.

Miejsce dokopu wybrane przez Wykonawcę powinno być zaakceptowane przez Inspektora. Pozyskiwanie gruntu z dokopu może rozpocząć się dopiero po pobraniu próbek i zbadaniu przydatności zalegającego gruntu do wykonania zasypki oraz po wydaniu zgody na piśmie przez Inspektora. Głębokość, na jaką należy ocenić przydatność gruntu powinna być dostosowana do objętości gruntu pozyskiwanego z dokopu.

2.3. Materiał do wykonania warstwy odwadniającej za ścianą przyczółka

Jako grunt nieprzepuszczalny do wykonania warstwy odwadniającej za ścianą przyczółka należy stosować grunty spoiste o wartości współczynnika wodoprzepuszczalności k [cm/s] mniejszej od 10^{-8} .

3. SPRZĘT

Ogólne wymagania dotyczące sprzętu podano w ST D-M.00.00.00 „Wymagania ogólne”.

Sprzęt zastosowany do wykonania zasypki podlega akceptacji przez Inspektora.

Do zagęszczania zasypki można stosować sprzęt:

- gładkie walce stalowe
- walce ogumione
- lekkie, średnie, ciężkie walce wibracyjne
- ubijaki
- lekkie, ciężkie płyty wibracyjne

Dobór sprzętu zagęszczającego zależy od rodzaju gruntu i grubości zagęszczanej warstwy. Dobór sprzętu zagęszczającego Wykonawca ustali doświadczalnie przed przystąpieniem do wykonywania zasypki.

4. TRANSPORT

Ogólne wymagania dotyczące transportu podano w ST D-M.00.00.00 „Wymagania ogólne”.

Zastosowane środki i sposób transportu powinny być dostosowane do kategorii gruntu, jego objętości, techniki odspojenia, sposobu załadunku i odległości transportu.

Załadunek, transport, rozładunek i składowanie materiału zasypki nie może powodować obniżenia jego właściwości.

5. WYKONANIE ROBÓT

Ogólne zasady wykonywania robót podano w ST D-M.0.00.00 „Wymagania ogólne”.

Roboty ziemne powinny być wykonane zgodnie ze szczegółowymi wymaganiami technicznymi wykonania i badania określonymi w normie PN-S- 02205.

Przed rozpoczęciem robót objętych niniejszą specyfikacją Wykonawca zobowiązany jest do sporządzenia Programu Zapewnienia Jakości (PZJ), który podlega zatwierdzeniu przez Inspektora.

5.1. Zasady wykonywania robót

Sposób wykonania robót powinien być zgodny z dokumentacją projektową.

Podstawowe czynności przy wykonywaniu robót obejmują:

- roboty przygotowawcze,
- transport materiału wraz z załadunkiem i rozładunkiem
- wykonanie zasypki,

- zagęszczenie zasypki,
- roboty wykończeniowe.

5.2. Roboty przygotowawcze

Przed przystąpieniem do robót należy:

- a) ustalić materiały i sprzęt niezbędne do wykonania robót,
- b) określić kolejność, sposób i termin wykonania robót.

5.3. Wykonanie zasypek wykopów fundamentowych i nasypów

5.3.1. Projekt organizacji i harmonogram robót

Zасыpywanie wykopów i wykonanie nasypów należy prowadzić zgodnie z ustaloną kolejnością robót, na podstawie harmonogramu robót opracowanego przez Wykonawcę i zaakceptowanego przez Inspektora. Harmonogram musi uwzględniać etapowanie robót.

5.3.2. Zасыpanie wykopów fundamentowych i wykonanie nasypów

Grunt zasypowy, w zależności od miejsca wbudowania, powinien spełniać wymagania podane w pkt. 2.

5.3.2.1. Zасыpanie wykopów fundamentowych

Zасыpywanie wykopów fundamentowych powinno być przeprowadzone bezpośrednio po wykonaniu w nich i odbiorze projektowanych robót, po uzyskaniu zgody Inspektora. Przed rozpoczęciem zасыpania wykopów ich dno powinno być oczyszczone z torfów, gytii i namulów oraz ewentualnych innych zanieczyszczeń obcych, a w przypadku potrzeby odwodnione.

Ławy fundamentowe i ściany przyczółków można zасыpywać po ich zaizolowaniu i wykonaniu warstwy filtracyjnej za przyczółkiem.

Wykopy wokół filarów należy zасыpywać do poziomu spodu warstwy gleby na terenie przyległym do wykopu. Wierzch warstwy zasypki należy kształtować tak, aby zostało odtworzone ukształtowanie terenu istniejącego w tym miejscu przed rozpoczęciem budowy filarów.

5.3.2.2. Wykonanie nasypów

Nасыpy powinny być wznoszone przy zachowaniu przekroju poprzecznego i profilu podłużnego, które określono w dokumentacji projektowej, z uwzględnieniem ewentualnych zmian wprowadzonych przez Inspektora.

W celu zapewnienia stateczności nasypu i jego równomiernego osiadania należy przestrzegać następujących zasad:

- nasyp należy wykonywać metodą warstwową i wznosić równomiernie na całej szerokości;
- grubość warstwy w stanie luźnym powinna być odpowiednio dobrana w zależności od rodzaju gruntu i sprzętu używanego do zagęszczania;
- przystąpienie do układania kolejnej warstwy nasypu może nastąpić po stwierdzeniu prawidłowego wykonania warstwy poprzedniej.

Nасыpy za przyczółkami należy wykonywać równocześnie z przyległymi fragmentami nasypów drogowych.

Elementy obsypywane obustronnie powinny być obsypywane i zagęszczane równomiernie z obu stron. Różnica poziomów zasypki nie powinna w takim przypadku przekraczać 0,5 m, jeżeli nie jest to uzasadnione obliczeniami statycznymi.

Trudnodostępne miejsca przestrzeni mogą być wypełnione gruntem stabilizowanym cementem. Niedopuszczalne jest ich wypełnienie upłynnionym gruntem niespoistym.

5.3.3. Wykonanie warstwy odwadniającej za ścianą przyczółka

Jeżeli dokumentacja projektowa przewiduje wykonanie warstwy odwadniającej za ścianą przyczółka należy ją wykonać z gruntu nieprzepuszczalnego o właściwościach wg pkt.2.1 bądź z kruszywa stabilizowanego cementem wg M-21.15.01.13. Warstwę należy ułożyć w spadku min. 5%.

5.4. Zagęszczenie gruntu zasypowego

Grunt należy zagęszczać niezwłocznie po wbudowaniu.

Każda warstwa gruntu nasypowego powinna być zagęszczana mechanicznie. Kolejną warstwę gruntu można układać po stwierdzeniu uzyskania wymaganych parametrów już ułożonej warstwy. Należy zwrócić uwagę, aby podczas zagęszczania nie uszkodzić izolacji.

Grubość zagęszczanych warstw winna wynosić:

- a) przy zagęszczaniu lekkimi walcami - max. 0,2 m,
- b) przy zagęszczaniu walcami wibracyjnymi, wibratorami lub ubijakami mechanicznymi - max. 0,4 m,

- c) przy ubijaniu ciężkimi tarczami - od 0,5 m do 1,0 m w zależności od ich masy i wysokości spadania, przy czym grubość ubijanej warstwy nie powinna być większa od średnicy tarczy.

Niedopuszczalne jest formowanie i zagęszczanie nasypów w granicy klina odłamu przy użyciu ciężkiego sprzętu. W okolicach urządzeń lub warstw odwadniających oraz instalacji grunt powinien być zagęszczany ręcznie do wysokości około 30 cm powyżej urządzenia lub warstwy odwadniającej, w taki sposób aby nie uszkodzić systemu odwadniającego. Zagęszczanie gruntu powinno odbywać się przy jednoczesnej, stałej kontroli laboratoryjnej.

Wskaźnik zagęszczenia powinien wynosić co najmniej:

- 1,0 wg Proctora dla wszystkich warstw nasypów i zasypek za przyczółkami,
- 1,0 wg Proctora dla wykopów przy fundamentach podpór,
- 0,97 wg Proctora dla stożków,

Wilgotność technologiczna gruntu w czasie jego zagęszczania powinna być dostosowana do metody zagęszczania, rodzaju gruntu i rodzaju stosowanego sprzętu. Decydującym kryterium jest możliwość uzyskania wymaganego zagęszczenia gruntu. W przypadku zagęszczania walcami statycznymi wilgotność powinna być zbliżona do optymalnej (z tolerancją $\pm 2\%$), w przypadku użycia sprzętu wibracyjnego zalecana jest wilgotność mniejsza od optymalnej, ustalona na podstawie wstępnych prób na poletku doświadczalnym. Jeżeli wilgotność gruntu przeznaczonego do zagęszczania jest większa od wilgotności optymalnej o wartość większą od odchyleń podanych w pkt.6., to grunt należy przesuszyć w sposób naturalny lub ulepszyć przez zastosowanie dodatku spoiw. Jeżeli zachodzi taka potrzeba, to zaleca się zwiększenie wilgotności gruntu przez zraszanie wodą.

Przy zagęszczaniu gruntów nasypanych, dla uzyskania równomiernego wskaźnika należy:

- rozścielać grunt warstwami poziomymi o równej grubości, sposobem ręcznym lub lekkim sprzętem mechanicznym,
- warstwę nasypanego gruntu zagęszczać na całej szerokości, przy jednakowej liczbie przejść sprzętu zagęszczającego,
- prowadzić zagęszczenie od krawędzi ku środkowi nasypu.

5.5. Wykonywanie zasypek w okresie mrozów

Niedopuszczalne jest wykonywanie zasypek w temperaturze, przy której nie jest możliwe osiągnięcie w zasypce wymaganego wskaźnika zagęszczenia gruntów.

Nie dopuszcza się wbudowania gruntów zamrożonych lub gruntów przemieszanych ze śniegiem lub lodem.

W czasie dużych opadów śniegu wykonywanie zasypek powinno być przerwane. Przed wznowieniem prac należy usunąć śnieg z powierzchni wykonanej już zasypki.

Jeżeli warstwa niezagęszczonego gruntu zamrzła, to nie należy jej przed rozmarznięciem zagęszczać ani układać na niej następnych warstw.

5.8. Rekultywacja terenu

Wykonywanie zasypek należy zakończyć ułożeniem warstwy gleby o grubości podobnej do istniejącej na przyległym terenie. Następnie należy dokonać obsiewu mieszkanką roślin zielnych dobranych do warunków, jakie występują na przyległym terenie

6. KONTROLA JAKOŚCI ROBÓT

Ogólne zasady kontroli jakości robót podano w ST D-M.00.00.00 „Wymagania ogólne”.

6.1. Kontrola wykopu przed wykonaniem zasypki

Przed przystąpieniem do zasypywania wykopów należy sprawdzić ich stan (czy są oczyszczone ze śmieci, torfów, gytii, namulów, wody).

6.2. Badanie gruntu do wykonania zasypki

Należy sprawdzić rodzaj i stan gruntu przeznaczonego do zasypywania wykopów. Badania przydatności gruntów powinny być wykonane na próbkach pobranych z każdej partii pochodzącej z nowego źródła, jednak nie rzadziej niż 3 razy na obiekt (wiadukt dla jednej jezdni lub mur oporowy).

Grunt powinien odpowiadać wymaganiom punktu 2 niniejszej ST:

- skład granulometryczny i wskaźnik różnoziarnistości należy sprawdzać wg PN-B-04481
 - grunty do zasypywania wykopów fundamentowych filarów nie powinny zawierać frakcji większych niż 100 mm
 - wskaźnik różnoziarnistości gruntów do zasypywania wykopów fundamentowych przyczółków i zasypki za przyczółkami powinien być ≥ 5 zgodnie z PN-B-04481
- oznaczanie zawartości części organicznych (metoda utleniania) wg PN-B-04481:
 - zawartość części organicznych w gruncie nie powinna przekraczać 2%

- współczynnik filtracji dopuszcza się ustalać na podstawie uziarnienia gruntu oraz jego porowatości (zaleca się korzystanie z danych empirycznych albo obliczanie ze wzorów Slichtera lub Bayera), a w przypadkach wątpliwych metodami laboratoryjnymi
 - współczynnik filtracji dla gruntów do zasypywania wykopów fundamentowych przyczółków, zasypek za przyczółkami i stożków przyczółków powinien wynosić $k_{10} \geq 6 \times 10^{-5}$ m/s badany wg BN-76/8950-03.

6.3. Badanie stanu zagęszczenia wykonania zasypek

- Badanie wskaźnika zagęszczenia należy wykonywać, co najmniej 3 razy na 500 m³ objętości zasypki, lecz nie rzadziej niż 3 razy dla każdej podpory:
 - wskaźnik zagęszczenia gruntu powinien być zgodny z pkt.5.6.

Jeżeli badania kontrolne wykażą, że zagęszczenie warstwy nie jest wystarczające, to Wykonawca powinien spulchnić warstwę, doprowadzić grunt do wilgotności optymalnej i powtórnie zagęścić. Jeżeli powtórne zagęszczenie nie spowoduje uzyskania wymaganego wskaźnika zagęszczenia. Wykonawca powinien usunąć warstwę i wbudować nowy materiał, o ile Inspektor nie zezwoli na ponowienie próby prawidłowego zagęszczenia warstwy.

Wyniki kontroli zagęszczenia robót Wykonawca powinien wpisywać do dokumentów laboratoryjnych. Prawidłowość zagęszczenia konkretnej warstwy nasypu lub podłoża pod nasypem powinna być potwierdzona przez Inspektora wpisem w dzienniku budowy.

- Wilgotność optymalną należy oznaczać na podstawie próby normalnej metodą I wg PN-B-04481.
 - Odchylenia od wilgotności optymalnej w trakcie zagęszczania zasypki nie powinny przekraczać $\pm 2\%$

6.4. Kontrola rzędnych

Rzędne wykonanych nasypów i ich spadki powinny być zgodne z dokumentacją projektową.

Dopuszczalne odchyłki od ustaleń dokumentacji projektowej nie powinny przekraczać:

- 0,002 dla spadków
- ± 2 cm dla rzędnych
- nierówność powierzchni wykonanego stożka lub skarpy (wybrzuszenia i wklęsnięcia) mierzona łąką długości 3 m nie powinna przekraczać ± 2 cm.

7. OBMIAR ROBÓT

Kontrakt ryczałtowy – jednostką obmiaru jest wykonana i odebrana protokołem Odbioru Końcowego jednostka określona w ST

8. ODBIÓR ROBÓT

Ogólne zasady odbioru robót podano w ST D-M.00.00.00 „Wymagania ogólne”.

Roboty uznaje się za wykonane zgodnie z dokumentacją projektową, ST i wymaganiami Inspektora, jeżeli wszystkie pomiary i badania z zachowaniem tolerancji wg punktu 6 dały wyniki pozytywne.

8.1. Odbiór robót zanikających i ulegających zakryciu

Roboty podlegają odbiorowi robót zanikających i ulegających zakryciu podlegają:

- oczyszczenie dna wykopu,
- ułożenie i zagęszczenie poszczególnych warstw,

Odbiór tych robót powinien być zgodny z wymaganiami D-M-00.00.00 „Wymagania ogólne”.

9. PODSTAWA PŁATNOŚCI

Wynagrodzenie ryczałtowe: zasady płatności podano w umowie pomiędzy Zamawiającym a Wykonawcą.

10. PRZEPISY ZWIĄZANE

10.1. Normy

PN-S- 02205	Drogi samochodowe. Roboty ziemne. Wymagania i badania.
PN-88/B-04481	Grunty budowlane. Badanie próbek gruntu
PN-B-02481	Geotechnika. Terminologia podstawowa, symbole literowe i jednostki miar.
BN-77/8931-01	Drogi samochodowe. Oznaczanie wskaźnika piaskowego.
PN-EN 1997-2	Eurokod 7 -- Projektowanie geotechniczne -- Część 2: Rozpoznanie i badanie podłoża gruntowego.

ISO/TS 17892-11 Badania geotechniczne -- Badania laboratoryjne gruntów -- Część 11: Badanie filtracji przy stałym i zmiennym gradiencie hydraulicznym

10.2. Inne dokumenty

D-M.00.00.00. Wymagania ogólne

M-21.15.01.13. Wykonanie wzmocnienia podłoża fundamentów „bezpośrednich” poprzez Wymianę gruntu na grunt stabilizowany cementem

M-12.01.02 STAL ZBROJENIOWA

1. WSTĘP

1.1. Przedmiot ST

Przedmiotem niniejszych Specyfikacji Technicznych są wytyczne dla robót związanych z przygotowaniem i montażem zbrojenia wykonanego z wiotkich prętów stalowych w elementach betonowych przy budowie przepustu na rzece Gęsiej w ciągu ul. Rzeczej w Barwicach.

1.2. Zakres stosowania ST

Specyfikacja techniczna jest stosowana jako dokument przetargowy i kontraktowy przy zlecaniu i realizacji Robót wymienionych w punkcie 1.1.

1.3. Zakres robót objętych ST

Ustalenia zawarte w niniejszych ST dotyczą zasad prowadzenia wszystkich robót związanych z przygotowaniem i montażem zbrojenia wykonanego z prętów stalowych wiotkich, a także kontrolą jakości robót i materiałów, w elementach betonowych drogowych obiektów inżynierskich, takich jak ławy fundamentowe, korpusy podpór i murów oporowych, konstrukcje ustrojów niosących, płyty przejściowe, zabudowy chodnikowe, wykonywanych w ramach inwestycji określonej w punkcie 1.1.

1.4. Określenia podstawowe

1.4.1. **Pręty stalowe wiotkie** – wyrób stalowy o kołowym lub zbliżonym do kołowego przekroju poprzecznym, wytwarzany w postaci prętów prostych lub kręgów, przeznaczony do zbrojenia betonu.

1.4.2. **Stal zbrojeniowa żebrowana** – stal zbrojeniowa mająca co najmniej dwa rzędy żeber poprzecznych.

1.4.3. **Stal w kręgach** – pojedyncze pasmo stali zbrojeniowej zwinięte w koncentryczne pierścienie.

1.4.4. **Element zbrojarski** – najmniejsza, niepodzielna część zbrojenia konstrukcji, wykonana ze stali zbrojeniowej ciętej i giętej, z prętów prostych lub kręgów, prosta lub wygięta zgodnie ze specyfikacją projektową, stanowiąca zbrojenie pojedyncze bądź wchodząca w skład szkieletu zbrojeniowego.

1.4.5. **Siatki zgrzewane** – układ prętów wzdłużnych i poprzecznych, walcówki lub drutów o tej samej lub różnej średnicy nominalnej i długości, które są ułożone zwykle pod kątem prostym do siebie i fabrycznie zgrzane oporowo ze sobą we wszystkich punktach skrzyżowania zgrzewarkami automatycznymi.

1.4.6. **Kratownice** – dwu- lub trójwymiarowa konstrukcja metalowa składająca się z górnego pasa kratownicy, jednego lub więcej dolnych pasów kratownicy i ciągłych lub nieciągłych krzyżulców, które są spajane lub połączone mechanicznie z pasami kratownicy.

1.4.7. **Partia stali zbrojeniowej** – wiązka prętów, drutów lub wyrobów odwiniętych z kręgów, a także walcówka, o jednej średnicy nominalnej i z jednego wytopu, wyprodukowane przez jednego wytwórcę i każdorazowo przedstawione do badania.

1.4.8. **Partia zbrojenia prefabrykowanego w zbrojarni** – wydanie produkcyjne obejmujące jedną lub wiele średnic, jeden lub wiele wytopów, jeden lub wiele rodzajów materiałów (walcówka, pręty proste o różnych długościach), jeden lub wiele gatunków stali, ale posiadające jeden unikatowy numer pozwalający na śledzenie wytopów stali, z której wykonano zbrojenie oraz przygotowanie właściwych dokumentów.

1.4.9. **Zbrojarnia** – specjalistyczny zakład produkcji zbrojeń prefabrykowanych, wykonujący zbrojenia prefabrykowane w sposób zorganizowany i na skalę przemysłową, na podstawie dokumentacji technicznej.

1.4.10. **Pozycja zbrojenia** – podstawowa jednostka identyfikacji zbrojenia wytworzonego w zbrojarni dostarczonego z dokumentacją techniczną. Jedna pozycja dostarczana jest w jednej lub wielu wiązkach, w zależności od liczby sztuk. Każda wiązka jest osobno oznaczona.

1.4.11. **Klasa techniczna** – typ stali zbrojeniowej z określonymi własnościami użytkowymi identyfikowany jednoznacznie numerem wyrobu.

1.4.12. **Ciągliwość** – zdolność stali do trwałych odkształceń bez naruszenia spójności po przekroczeniu granicy plastyczności.

1.4.13. **Nominalna powierzchnia przekroju poprzecznego pręta żebrowanego** - powierzchnia przekroju poprzecznego równoważna powierzchni przekroju poprzecznego okrągłego pręta gładkiego o tej samej średnicy nominalnej d , tj. $(\pi d^2)/4$.

1.4.14. **Inspektor Nadzoru** – osoba reprezentująca wykonawcę robót budowlanych, odpowiedzialna za prawidłowe wykonanie robót.

Pozostałe określenia podstawowe są zgodne z obowiązującymi, odpowiednimi Polskimi Normami i z definicjami podanymi w ST D-M.00.00.00 „Wymagania ogólne”.

1.5. Ogólne wymagania dotyczące robót

Wykonawca jest odpowiedzialny za jakość stosowanych materiałów i wykonywanych robót oraz za ich zgodność z dokumentacją projektową, niniejszymi ST, obowiązującymi normami oraz zaleceniami projektanta. Pozostałe ogólne wymagania dotyczące robót podano w ST D-M.00.00.00 „Wymagania ogólne”.

2. MATERIAŁY

2.1. Ogólne wymagania dotyczące materiałów

Ogólne wymagania dotyczące materiałów, ich pozyskiwania i składowania, podano w ST D-M.00.00.00 „Wymagania ogólne”.

2.2. Zgodność materiałów z dokumentacją projektową

Materiały do wykonania robót powinny być zgodne z ustaleniami dokumentacji projektowej i niniejszymi ST. Zastosowanie stali innych gatunków lub średnic, niż określono w dokumentacji projektowej, wymaga zgody Inspektora oraz projektanta konstrukcji.

2.3. Stal zbrojeniowa

2.3.1. Asortyment stali

Do zbrojenia konstrukcji żelbetowych w obiektach objętych zakresem Kontraktu stosuje się stal klasy A-IIIN o następujących parametrach:

- charakterystyczna granica plastyczności $f_{yk}=500$ MPa;
- klasa ciągliwości min. C (f_{tk}/f_{yk} : 1,15÷1,35 oraz $\alpha_{tk} \geq 7,5\%$);
- spawalna;
- odporna na obciążenia dynamiczne i wielokrotnie zmienne;
- żebrowana;

spełniającą wymagania przedmiotowych norm wyrobu lub Aprobata Technicznych (krajowej IBDiM lub europejskiej). Zalecane jest stosowanie stali gatunku B500SP ze znakiem EPSTAL, spełniającej wymagania Polskiej Normy PN-H-93220:2006.

Stal zbrojeniowa dostarczana na budowę powinna mieć udokumentowaną zgodność z odpowiednią Polską Normą wyrobu (np. PN-H-93220:2006 [3] dla gatunku B500SP), lub – jeżeli dla danego gatunku stali taka norma nie istnieje – zgodność z Aprobata Techniczną wydaną na wniosek wytwórcy przez upoważnioną jednostkę (np. Instytut Badawczy Dróg i Mostów – IBDiM). Zgodność z normą lub Aprobata Techniczną powinna być certyfikowana przez akredytowaną jednostkę badawczą, niezależną od wytwórcy.

2.3.2. Wymiary i masy

Średnice nominalne prętów, nominalne powierzchnie przekroju poprzecznego, nominalne masy prętów oraz ich dopuszczalne odchyłki, jak również wymiary i rozmieszczenie żeber, średnice rdzenia – powinny odpowiadać wymaganiom odpowiedniej Polskiej Normy wyrobu lub odpowiednich Aprobata Technicznych.

2.3.3. Długość i pakowanie

Stal zbrojeniowa może być dostarczona w postaci prętów prostych o długości określonej w zamówieniu, z dopuszczalną odchyłką ± 100 mm. Pręty proste dostarcza się w wiązkach związanych drutem stalowym lub taśmą w co najmniej trzech miejscach równomiernie rozłożonych.

Stal zbrojeniowa może być również dostarczana w postaci kręgów związanych drutem stalowym lub taśmą w co najmniej trzech miejscach równomiernie rozłożonych – dla średnicy prętów 8 mm – lub czterech miejscach równomiernie rozłożonych – dla średnicy prętów większych od 8 mm.

Masa jednej wiązki lub kręgu nie powinna przekraczać 5 ton, chyba że w zamówieniu uzgodniono inaczej. Inny rodzaj pakowania należy uzgodnić w zamówieniu.

2.3.4. Wymagania przy odbiorze

2.3.4.1. Dokumenty kontroli

2.3.4.1.1. Dokumenty kontroli dla prętów prostych i kręgów

Do każdej dostawy stali zbrojeniowej dostarczonej na budowę w postaci prętów prostych lub kręgów wytwórca jest obowiązany dołączyć dokument kontroli – „Świadectwo odbioru, typ 3.1”, wystawione wg wymagań normy PN-EN 10204:2006 [5], stwierdzający zgodność wyrobu z wymaganiami odpowiedniej Polskiej Normy wyrobu lub Aprobaty Technicznej oraz zgodność z warunkami zamówienia.

Na dokumencie kontroli dla stali zbrojeniowej powinny zostać podane następujące informacje:

- a) Nazwa i rodzaj dokumentu kontroli („Świadectwo odbioru, typ 3.1 wg PN-EN 10204:2006”).
- b) Nazwa wytwórcy.
- c) Adres zakładu produkcyjnego.
- d) Nazwa i adres pierwszego zamawiającego, kupującego materiał od wytwórcy.
- e) Nazwa i adres odbiorcy (jeżeli jest inny, niż zamawiający).
- f) Data wystawienia dokumentu kontroli.
- g) Opis wyrobu:
 - nazwa gatunku stali zbrojeniowej,
 - średnice nominalne prętów,
 - długości prętów,
 - ilość wiązek,
 - waga całkowita,
 - numer(-y) wytopu(-ów).
- h) Wyniki kontroli dla każdego z poszczególnych wytopów – wg wymagań odpowiedniej Polskiej Normy wyrobu lub Aprobaty Technicznej:
 - własności mechaniczne,
 - skład chemiczny.
- i) Numer odpowiedniej Polskiej Normy wyrobu lub numery Aprobat Technicznych, na zgodność z którymi dokonuje się oceny zgodności.
- j) Numer certyfikatu zgodności z odpowiednią Polską Normą wyrobu lub Aprobata Techniczną.
- k) Oświadczenie przedstawiciela wytwórcy, niezależnego od wydziału produkcyjnego, o zgodności wyrobów z odpowiednią Polską Normą wyrobu lub Aprobata Techniczną i/lub zgodności z zamówieniem.
- l) Imię, nazwisko i stanowisko przedstawiciela wytwórcy, niezależnego od wydziału produkcyjnego.
- m) Znak Budowlany „B”.

2.3.4.1.2. Dokumenty kontroli dla zbrojenia prefabrykowanego w zbrojarni

Do każdej dostawy stali zbrojeniowej dostarczonej na budowę w postaci zbrojenia prefabrykowanego w zbrojarni wytwórca jest zobowiązany dołączyć:

- a) Stallistę – oznaczony unikatowym numerem wykaz pozycji wraz z liczbą sztuk, średnicą i długością poszczególnych elementów, z których wykonano zbrojenie oraz odnośnikiem do rysunku z dokumentacji technicznej. Numer stallisty widnieje na wszystkich metkach przypiętych do pozycji ujętych w stalliście.
- b) Deklarację zgodności dostawy – dokument zawierający następujące dane:
 - numer deklaracji zgodności,
 - datę wystawienia deklaracji zgodności,
 - nazwę i adres pierwszego zamawiającego, kupującego materiał od wytwórcy,
 - nazwę i adres odbiorcy (jeżeli jest inny, niż zamawiający),
 - nazwę i/lub numer zlecenia,
 - wykaz stallist wraz z wykazem rysunków z dokumentacji technicznej,
 - numer odpowiedniej Polskiej Normy wyrobu lub Aprobaty Technicznej, na zgodność z którymi dokonuje się oceny zgodności,
 - wykaz dokumentów kontroli dla stali zbrojeniowej („Świadectw odbioru, typ 3.1”, patrz p. 2.3.4.1.1 powyżej), wystawionych dla każdej średnicy i dla każdego wytopu stali zbrojeniowej użytej w procesie produkcji zbrojenia prefabrykowanego w zbrojarni obejmującego dostawę,
 - imię, nazwisko i stanowisko osoby wystawiającej deklarację zgodności wraz z podpisem.
- c) Dokumenty kontroli – „Świadectwa odbioru typ 3.1” (patrz pkt 2.3.4.1.1) – wystawione dla każdej średnicy i dla każdego wytopu stali zbrojeniowej użytej w procesie produkcji zbrojenia prefabrykowanego w zbrojarni obejmującego dostawę, zgodne z wykazem dokumentów kontroli ujętym w deklaracji zgodności dostawy.
- d) Dowód dostawy.

2.3.4.2. Znakowanie etykieta

2.3.4.2.1. Znakowanie etykieta prętów prostych i kręgów

W przypadku dostarczenia na budowę stali zbrojeniowej w postaci prętów prostych lub kręgów na etykietach przymocowanych co najmniej po dwie do każdej wiązki prętów prostych lub kręgu powinny zostać podane w sposób trwały:

- a) nazwa i adres wytwórcy oraz zakładu produkcyjnego,
- b) opis wyrobu (nazwa gatunku, ew. nazwa handlowa, średnica nominalna, długość, waga, numer wytopu),
- c) numer odpowiedniej Polskiej Normy wyrobu lub Aprobaty Technicznej,
- d) numer i data wystawienia certyfikatu zgodności z odpowiednią Polską Normą wyrobu lub Aprobata Techniczną,
- e) numer i data wystawienia krajowej deklaracji zgodności,
- f) znak budowlany B.

2.3.4.2.2. Znakowanie etykieta zbrojenia prefabrykowanego w zbrojarni

W przypadku dostarczenia na budowę stali zbrojeniowej w postaci zbrojenia prefabrykowanego w zbrojarni na etykietach przymocowanych do wiązek z pozycjami (jedna etykieta do jednej pozycji zbrojenia) powinny zostać podane w sposób trwały:

- a) nazwa i adres wytwórcy oraz zakładu produkcyjnego,
- b) opis wyrobu (nazwa gatunku, średnice nominalne prętów, długości prętów, waga),
- c) długość teoretyczna lub długości początkowa i końcowa dla pozycji stopniowanych pakowanych wspólnie w wiązkę,
- d) numer stallisty zawierającej daną pozycję,
- e) w przypadku pozycji giętych schemat kształtu z podanymi wymiarami.

2.3.5. Właściwości technologiczne stali

Właściwości mechaniczne i technologiczne stali zbrojeniowej powinny odpowiadać wymaganiom podanym w odpowiedniej Polskiej Normie wyrobu lub Aprobacie Technicznej.

2.3.6. Wady powierzchniowe

Powierzchnia stali zbrojeniowej dostarczonej na budowę w postaci prętów prostych lub kręgów oraz powierzchnia elementów, z których wykonano zbrojenie prefabrykowane w zbrojarni dostarczone na budowę, nie powinny

wykazywać pęknięć, pęcherzy i naderwań. W technologicznej próbie zginania powierzchnia próbek także nie powinna wykazywać pęknięć, naderwań i rozwarstwień.

Na powierzchni czołowej prętów niedopuszczalne są pozostałości jamy usadowej, rozwarstwienia i pęknięcia widoczne nieuzbrojonym okiem. Wady powierzchniowe, takie jak rysy, drobne łuski i zawalcowania, wtrącenia niemetaliczne, wżery, wypukłości, wgniecenia, zgorzeliny i chropowatości są dopuszczalne jeśli nie przekraczają 0,5 mm licząc od średnicy rdzenia dla prętów o średnicy nominalnej do 25 mm oraz 0,7 mm dla prętów o większych średnicach.

2.3.7. Magazynowanie

Stal zbrojeniowa nie jest zabezpieczana przed korozją w okresie przed wbudowaniem. Należy dążyć, by wyroby te były magazynowane w miejscu nie powodującym narażenia ich na nadmierne zawilgocenie lub zanieczyszczenie. Zabezpieczenie przed nadmierną korozją stali zbrojeniowej magazynowanej na otwartym powietrzu może stanowić powłoka wykonana z mleczka cementowego.

2.4. Drut montażowy

Jeżeli do łączenia prętów zbrojenia nie stosuje się spawania czy zgrzewania do ich montażu należy używać wyżarzonego drutu stalowego, tzw. wiązałkowego. Średnica drutu wiązałkowego powinna być dostosowana do średnicy prętów głównych w złączeniu, ale nie mniejsza niż 1,0 mm. Do montażu prętów zbrojenia o średnicy większej niż 12 mm należy stosować drut wiązałkowy o średnicy 1,4 mm.

2.5. Podkładki dystansowe

Dopuszcza się stosowanie stabilizatorów i podkładek dystansowych z betonu lub zaprawy oraz z tworzyw sztucznych. Podkładki dystansowe powinny być mocowane do prętów zbrojenia. Nie dopuszcza się stosowania podkładek dystansowych z drewna, cegły lub prętów stalowych.

2.6. Elektrody do spawania zbrojenia

Elektrody oraz inne materiały do spawania należy stosować według odpowiednich norm przedmiotowych, w zależności od metody i warunków spawania. Wybór elektrody do spawania zbrojenia wymaga akceptacji Inspektora.

3. SPRZĘT

Przystępując do wykonania zbrojenia w warunkach budowy należy mieć do dyspozycji następujący sprzęt, w zależności od potrzeb:

- gietarki,
- prostowarki,
- zgrzewarki,
- spawarki,
- nożyce do cięcia prętów,
- sprzęt do transportu pomocniczego.

Zastosowany sprzęt wymaga akceptacji Inspektora. Sprzęt używany przy przygotowaniu i montażu zbrojenia wiotkiego w konstrukcjach mostowych powinien spełniać wymagania obowiązujące w budownictwie ogólnym. Wszystkie rodzaje sprzętu powinny być sprawne oraz posiadać ważną gwarancję i instrukcję obsługi. Sprzęt powinien spełniać wymagania BHP. Miejsca lub elementy szczególnie niebezpieczne dla obsługi powinny być specjalnie oznaczone. Sprzęt ten powinien podlegać kontroli osoby odpowiedzialnej za BHP na budowie. Osoby obsługujące sprzęt powinny zostać uprzednio odpowiednio przeszkolone.

4. TRANSPORT

Załadunek, transport, rozładunek i składowanie materiałów do wykonania zbrojenia powinny odbywać się tak, aby zachować ich dobry stan techniczny, zapobiec ich trwałym odkształceniom oraz aby zachowane zostały wszystkie przepisy BHP. Transport powinien odbywać się zgodnie ze szczegółowymi warunkami zamówienia.

5. WYKONANIE ROBÓT

5.1. Harmonogram robót

Przed przystąpieniem do robót należy, na podstawie dokumentacji projektowej, ST lub wskazań Inspektora:

- określić materiały niezbędne do wykonania robót,
- określić kolejność, sposób i termin wykonania robót.

Jeżeli nie zostało to określone w dokumentacji projektowej wykonawca zbrojenia prefabrykowanego na budowie powinien przedstawić Inspektorowi do akceptacji projekt organizacji i harmonogram robót, uwzględniający wszystkie warunki, w jakich będą wykonywane roboty zbrojarskie, a także projekt technologiczny zbrojenia, w którym zostaną określone m.in. miejsca i sposób łączenia prętów.

5.2. Przygotowanie zbrojenia

5.2.1. Czyszczenie prętów

Przed ułożeniem prętów zbrojenia w deskowaniu należy oczyścić je z zendry, luźnych płatków rdzy, kurzu i błota. Stal zbrojeniową pokrytą rdzą oczyszcza się szczotkami ręcznie lub mechanicznie, a także przez piaskowanie. Stal tylko zabłoconą można zmyć strumieniem wody, a pręty oblodzone odmrażać strumieniem ciepłej wody. Stal narażoną na choćby chwilowe działanie słonej wody należy przemyć wodą słodką. Pręty zbrojenia zanieczyszczone tłuszczem (smary, oliwa) lub farbą olejną należy opalać lampami benzynowymi lub czyścić preparatami rozpuszczającymi tłuszcz aż do całkowitego usunięcia zanieczyszczeń. Po oczyszczeniu należy sprawdzić wymiary przekroju poprzecznego prętów na zgodność z wymaganiami odpowiedniej Polskiej Normy wyrobu lub Aprobaty Technicznej. Po uzyskaniu akceptacji Inspektora możliwe jest również zastosowanie innych metod czyszczenia prętów.

5.2.2. Prostowanie prętów

Pręty stalowe używane do produkcji zbrojenia powinny być proste. Dopuszczalna wielkość miejscowego wykrzywienia nie powinna przekraczać 4 mm. W przypadku większych odchyłek stal zbrojeniową należy prostować za pomocą kluczy, młotków, prostowarek i wyciągarek.

5.2.3. Cięcie i gięcie prętów

Cięcie prętów należy wykonywać przy maksymalnym wykorzystaniu materiałów. Wskazane jest sporządzenie w tym celu planu cięcia. Pręty ucinają się z dokładnością do 1 cm. Cięcie przeprowadza się przy pomocy mechanicznych noży. Dopuszcza się również cięcie palnikiem acetylenowym.

Gięcie prętów należy wykonywać zgodnie z dokumentacją projektową, przy zachowaniu minimalnych średnic odgięcia i zagięcia (d - średnica nominalna pręta):

- $4d$ dla prętów o średnicy $d \leq 10$ mm;
- $5d$ dla prętów o średnicy $10 < d \leq 20$ mm;
- $8d$ dla prętów o średnicy $20 < d \leq 28$ mm;
- $10d$ dla prętów o średnicy > 28 mm.

Nie należy stosować spawania i zgrzewania w bezpośrednim zasięgu odgięć i haków. Minimalna odległość spoin od krzywizny odgięcia powinna wynosić $10d$. Na zimno na budowie można wykonywać odgięcia prętów o średnicy do 12 mm. Pręty o średnicy większej niż 12 mm w warunkach budowy powinny być odginane z kontrolowanym podgrzewaniem. W miejscach zagięć i załamania elementów konstrukcji, w których zagięciu ulegają jednocześnie wszystkie pręty zbrojenia rozciąganego, należy stosować średnicę zagięcia równą co najmniej $20d$. Wewnętrzna średnica odgięcia strzemion i prętów montażowych powinna spełniać warunki podane dla haków. Przy odbiorze haków i odgięć należy zwrócić uwagę na ich zewnętrzną stronę. Niedopuszczalne są tam pęknięcia powstałe podczas wyginania.

5.3. Montaż zbrojenia

5.3.1. Grubości otulenia

Układ zbrojenia w konstrukcji musi umożliwić jego dokładne otoczenie przez jednorodny beton. Po ułożeniu zbrojenia w deskowaniu rozmieszczenie prętów względem siebie i względem deskowania nie może ulec zmianie. Minimalna grubość otuliny zewnętrznej w świetle prętów i powierzchni przekroju elementu żelbetowego powinna być zgodna z dokumentacją projektową i powinna wynosić co najmniej:

- 0,070 m – dla zbrojenia głównego fundamentów i podpór masywnych,

- 0,055 m – dla strzemion fundamentów i podpór masywnych,
- 0,050 m – dla prętów głównych lekkich podpór i pali,
- 0,030 m – dla zbrojenia głównego dźwigarów,
- 0,025 m – dla strzemion dźwigarów głównych i zbrojenia płyt pomostów.

Żadne zbrojenie nie może znaleźć się bliżej powierzchni elementu niż 0,025 m. Dla właściwej grubości otulenia prętów betonem należy stosować podkładki dystansowe z tworzywa sztucznego, betonu lub zaprawy cementowej. Stosowanie innych sposobów zapewnienia otuliny, w szczególności podkładek z prętów stalowych, jest niedopuszczalne. Na wysokości ścian pionowych konieczne otulenie uzyskuje się za pomocą podkładek plastikowych pierścieniowych. Typ podkładek dystansowych powinien być zatwierdzony przez Inspektora. Układanie zbrojenia bezpośrednio na deskowaniu i podnoszenie na odpowiednią wysokość w trakcie betonowania jest niedopuszczalne. Zabronione jest chodzenie i transportowanie materiałów po wykonanym szkielecie zbrojeniowym.

5.3.2. Łączenie prętów

W szkieletach zbrojenia węzły na przecięciach prętów powinny być połączone przez spawanie, zgrzewanie lub wiązanie na podwójny krzyż wyżarzonym drutem wiązałkowym (patrz punkt 2.4 powyżej). Łączenie prętów należy wykonywać zgodnie z dokumentacją projektową.

5.3.2.1. Łączenie prętów za pomocą spawania

Nie należy spawać prętów zbrojeniowych w temperaturze niższej niż -5°C . W przypadku przewidywanego łączenia prętów przez spawanie w temperaturze niższej niż -5°C należy zbadać stal pod kątem udatności.

W mostowych obiektach drogowych dopuszcza się następujące rodzaje spawanych połączeń prętów:

- czołowe, elektryczne, oporowe,
- nakładkowe, spoiny dwustronne - łukiem elektrycznym,
- nakładkowe, spoiny jednostronne - łukiem elektrycznym,
- zakładkowe, spoiny dwustronne - łukiem elektrycznym,
- zakładkowe, spoiny jednostronne - łukiem elektrycznym,
- czołowe wzmocnione spoinami bocznymi z blachą półkolistą,
- czołowe wzmocnione jednostronną spoiną z płaskownikiem,
- czołowe wzmocnione dwustronną spoiną z płaskownikiem,
- zakładkowe wzmocnione jednostronną spoiną z płaskownikiem,
- czołowe wzmocnione dwustronną spoiną z miejscowym bokiem płaskownika.

Wymiary spoin i nośności połączeń spawanych należy przyjmować wg dokumentacji projektowej. Miejsca spawania powinny być położone poza odcinkami krzywizn prętów (patrz punkt 5.2.3 powyżej). Do wykonywania prac związanych ze spawaniem i zgrzewaniem prętów mogą być dopuszczone tylko osoby mające odpowiednie uprawnienia.

5.3.2.2. Łączenie prętów na zakład bez spawania

Dopuszcza się łączenie na zakład bez spawania, poprzez wiązanie drutem, prętów prostych, prętów z hakami oraz zbrojenia wykonanego z drutów w postaci pętlic. W jednym przekroju można łączyć na zakład bez spawania do 50% pracującego zbrojenia i do 100% niepracującego dodatkowego zbrojenia poprzecznego. Odległość w świetle prętów łączonych w jednym przekroju nie powinna być mniejsza niż $2d$ i mniejsza niż 20 mm.

5.3.3. Kotwienie prętów

Rodzaje i długości kotwienia prętów w betonie należy wykonywać zgodnie z dokumentacją projektową, przy uwzględnieniu następujących wymagań minimalnych (PN-91/S-10042):

- Dopuszczalne sposoby zakończenia prętów: zakończenia proste bez haków, odgięcia, haki, pętle, zakończenia proste z przyspawanym poprzecznie prętem w obszarze kotwienia, zakończenia zakrzywione (odgięte) z przyspawanym poprzecznie prętem przed odgięciem, w obszarze kotwienia, zakończenia proste z dwoma prętami przyspawanymi poprzecznie w obszarze kotwienia.
- Dopuszczalne średnice odgięć i zagięć prętów wg 5.2.3 powyżej.
- Minimalna długość zakotwienia prętów prostych bez haków:
 $25d$ – dla prętów ściskanych,

40d – dla prętów rozciąganych.

6. KONTROLA JAKOŚCI ROBÓT

6.1. Ogólne zasady kontroli jakości robót

Ogólne zasady kontroli jakości robót podano w ST D-M.00.00.00 „Wymagania ogólne”.

6.2. Dokumenty i badania przed przystąpieniem do robót

Przed przystąpieniem do robót należy uzyskać i zachować dokumenty kontroli (wg 2.3.4.1 powyżej), zaświadczające o zgodności wyrobu z wymaganiami odpowiedniej Polskiej Normy wyrobu lub Aprobaty Technicznej oraz zawierające znak B potwierdzający, iż wyrób uzyskał dopuszczenie do stosowania w budownictwie. W razie uzasadnionych podejrzeń o niespełnienie przez wyrób wymagań jakościowych deklarowanych w dokumentach kontroli, wykonawca może zlecić dodatkowe badania materiałowe, w zakresie określonym przez Inspektora. Ich wyniki należy przedstawić Inspektorowi do akceptacji.

6.3. Kontrola zbrojenia

6.3.1. Kontrola zbrojenia przed montażem

Kontrola zbrojenia przed montażem polega na sprawdzeniu jakości materiałów na zgodność z dokumentacją projektową oraz wymaganiami podanymi w niniejszych ST, a także na zgodność ze złożonym zamówieniem. Zbrojenie podlega odbiorowi jak dla robót zanikających.

Przy odbiorze stali zbrojeniowej dostarczonej na budowę w postaci prętów prostych, kręgów lub zbrojenia prefabrykowanego w zbrojarni każdorazowo należy sprawdzić, poprzez oględziny powierzchni prętów oraz przegląd dokumentacji:

- zgodność dostarczonego materiału z dokumentami kontroli, przytwierdzonymi etykietami oraz z zamówieniem;
- zgodność wzoru uźebrowania dostarczonych prętów z wymaganiami odpowiedniej Polskiej Normy lub Aprobaty Technicznej;
- ewentualne znakowanie trwale na prętach, jeżeli jest stosowane przez danego wytwórcę;
- zgodność numeru wytwórcy na prętach z informacjami zawartymi w dokumentacji. Numer wytwórcy należy odczytać z powierzchni pręta poprzez sprawdzenie liczby żeber o normalnej grubości, znajdujących się pomiędzy żebrami pogrubionymi (wg normy PN-EN 10080:2007) i porównać go z numerem przypisanym wytwórcy deklarowanemu w dokumentacji (numery poszczególnych wytwórców należy sprawdzić u tych wytwórców lub ew. w odpowiednich Aprobatach Technicznych);
- stan powierzchni prętów;
- wymiary przekroju poprzecznego i długości prętów.

Przy odbiorze stali zbrojeniowej dostarczonej na budowę w postaci zbrojenia prefabrykowanego w zbrojarni dodatkowo, poza czynnościami wymienionymi powyżej, należy każdorazowo sprawdzić, poprzez oględziny powierzchni prętów oraz przegląd dokumentacji:

- zgodność dostarczonych pozycji z wykazem (stallistą);
- wymiary przekrojów poprzecznych i długości prętów w przypadku pozycji prostych i/lub wymiary figur w przypadku pozycji giętych.

Nie ma konieczności wykonywania dodatkowych badań dla stali zbrojeniowej spełniającej wymagania odpowiedniej Polskiej Normy wyrobu lub Aprobaty Technicznej (zgodność potwierdzona certyfikatem), dla których przedstawiono prawidłowo wystawione dokumenty kontroli (wg 2.3.4.1 powyżej) oraz co do których nie wystąpiły uzasadnione podejrzania o niespełnienie wymagań jakościowych. W przeciwnym wypadku należy zgłosić reklamację dostawcy lub poddać próbki wyrobu dodatkowym badaniom. Decyzję o wykonaniu dodatkowych badań podejmuje Inspektor Nadzoru. Po komisyjnym pobraniu próbek zamawiający zleca wykonanie dodatkowych badań jednostce badawczej. Dodatkowe badania mogą obejmować całość lub część wymienionych poniżej badań:

- sprawdzenie masy (kg/m),
- sprawdzenie granicy plastyczności R_e (MPa),
- sprawdzenie stosunku R_m/R_e (-),
- sprawdzenie wydłużenia A_5 lub A_{10} (%),

- sprawdzenie wydłużenia Agt (%),
- badanie zginania z odginaniem na zimno,
- sprawdzenie odporności na obciążenia zmęczeniowe,
- sprawdzenie odporności na obciążenia cykliczne.

W przypadku wyników badań niespełniających wymagań odpowiedniej Polskiej Normy wyrobu lub Aprobaty Technicznej należy odesłać partię stali z budowy.

6.3.2. Kontrola zbrojenia w trakcie montażu

Kontrola zbrojenia przed przystąpieniem do betonowania powinna być wykonana przez Inspektora i zostać potwierdzona wpisem do dziennika budowy. Inspektor Nadzoru powinien stwierdzić zgodność ułożonego zbrojenia z dokumentacją projektową i odpowiednimi normami w zakresie gatunku i ilości prętów, ich średnic, długości i rozstawu oraz zakotwień, prawidłowego otulenia i pewności utrzymania położenia prętów w trakcie betonowania.

Przedmiotem sprawdzenia powinny być:

- gatunki prętów zastosowanych do wykonania zbrojenia (poprzez sprawdzenie wzoru uźebrowania i znakowania trwałego),
- średnice i ilości prętów,
- rozstaw prętów,
- rozstaw strzemion,
- odchylenie od przewidzianego projektem nachylenia,
- długość prętów,
- położenie miejsc zakończeń lub odgięć oraz zakotwień prętów,
- wielkość otulin zewnętrznych,
- połączenia zbrojenia między sobą,
- niezmienność położenia prętów w trakcie betonowania.

Dopuszczalne tolerancje:

- różnice w rozstawie między prętami głównymi nie powinny przekraczać $\pm 0,5$ cm,
- różnice w rozstawie prętów w świetle nie powinny przekraczać $\pm 1,0$ cm,
- odstęp od czoła elementu lub konstrukcji nie może się różnić od projektowanego o więcej niż $\pm 1,0$ cm,
- długość pręta między odgięciami nie powinna się różnić od projektowanej o więcej niż $\pm 1,0$ cm,
- rozstaw strzemion wzdłuż belek nie powinien różnić się więcej niż $\pm 2,0$ cm,
- odchylenie pręta od przewidzianego nachylenia względem poziomu nie powinno przekraczać 3%,
- różnica w wymiarach oczek siatki nie powinna przekraczać $\pm 0,5$ cm,
- otuliny zewnętrzne powinny być utrzymane w granicach wymagań projektowych z tolerancją dodatnią 0,5 cm,
- liczba uszkodzonych skrzyżowań w dostarczonych na budowę siatkach nie powinna przekraczać 20% wszystkich skrzyżowań (25% na jednym przecię),
- odchylenie strzemion od linii prostopadłej do zbrojenia głównego nie powinno przekraczać 3%,
- miejscowe wykrzywienie pręta nie może przekraczać $\pm 0,5$ cm.

Wykrycie w wykonanym elemencie ewentualnych nieprawidłowości obciąża wykonawcę robót, niezależnie od dokonanych uprzednio odbiorów.

7. OBMIAR ROBÓT

Jednostką obmiarową jest 1 kilogram zbrojenia wykonanego na budowie, bądź dostarczonego w przypadku zbrojenia prefabrykowanego w zbrojarni. Do obliczania należności przyjmuje się łączną długość prętów poszczególnych średnic pomnożoną przez ich ciężar jednostkowy [kg/m], oparty na gęstości stali (7850 kg/m^3).

Jeżeli do wykonania zbrojenia wykonawca, bez wcześniejszego uzgodnienia, zastosował pręty o średnicach większych niż wymagane w dokumentacji projektowej, to do obmiaru nie należy wliczać materiału, o który powiększyła się w wyniku tego jego ilość przewidziana w dokumentacji projektowej. Do ilości jednostek obmiarowych należy wliczać stal użytą na zakłady przy łączeniach prętów, przekładki montażowe i drut wiązałkowy.

8. ODBIÓR ROBÓT

Ogólne zasady odbioru robót podano w ST D-M.00.00.00 „Wymagania ogólne”.

Odbiorowi robót podlegają:

- zgodność wykonania zbrojenia z dokumentacją projektową pod względem gatunków stali oraz średnic i kształtów prętów,
- zgodność z dokumentacją projektową liczby prętów w poszczególnych przekrojach,
- usytuowanie zbrojenia równoległe do kierunku pracy prętów,
- rozstaw prętów głównych i strzemion,
- prawidłowość wykonania haków, złącz i długości zakotwień prętów,
- otuliny zbrojenia,
- czystość zbrojenia w elemencie,
- niezmienność układu zbrojenia.

Roboty uznaje się za wykonane zgodnie z dokumentacją projektową oraz niniejszymi ST, jeżeli wszystkie pomiary i badania, wykonane z zachowaniem tolerancji wg punktu 6 powyżej, dały wyniki pozytywne. Jeżeli choć jeden pomiar lub badanie dały wynik negatywny, wykonane roboty należy uznać za niezgodne. W takiej sytuacji wykonawca zobowiązany jest naprawić błędy i przedstawić zbrojenie do ponownego odbioru. Odbiór końcowy powinien zostać zatwierdzony, poprzez wpisanie w dzienniku budowy przez Inspektora stwierdzenia o zakończeniu robót zbrojarskich oraz zezwolenia na rozpoczęcie betonowania.

9. PODSTAWA PŁATNOŚCI

9.1. Cena jednostki obmiarowej

Cena jednostkowa wykonania robót obejmuje:

- opracowanie Projektu Technologii i Organizacji Robót oraz Programu Zapewnienia Jakości,
- wykonanie wszystkich elementów wynikających z opracowań wykonawcy,
- zakup i dostarczenie na miejsce wbudowania materiału,
- oczyszczenie i wyprostowanie materiału,
- wygięcie, przycinanie, łączenie spawane "na styk" lub "zakład",
- montaż zbrojenia, wiązanie przy użyciu drutu wiązałkowego, spawanie oraz montaż zbrojenia w deskowaniu zgodnie z dokumentacją projektową i niniejszymi ST,
- koszt podkładek dystansowych,
- zastosowanie materiałów pomocniczych koniecznych do prawidłowego wykonania robót lub wynikających z przyjętej technologii robót,
- wykonanie niezbędnych badań, pomiarów i sprawdzeń,
- wykonania niezbędnych rusztowań i pomostów do montażu zbrojenia wraz z ich rozbiórką,
- ceny uwzględniają również odpady i ubytki materiałowe,
- uporządkowanie miejsca pracy,
- inne roboty składające się na kompletne wykonanie zakresu robót przewidzianego w niniejszych ST.

Cena jednostkowa uwzględnia również wszystkie „zakłady“, przekładki montażowe, „spinki“ (elementy mocujące zbrojenie pionowe), „kobyłki“ (elementy podtrzymujące górne zbrojenie w płytach) oraz drut wiązałkowy.

10. PRZEPISY ZWIĄZANE

- [1] ST D-M.00.00.00 „Wymagania ogólne”.
- [2] PN-91/S-10042 „Obiekty mostowe. Konstrukcje betonowe, żelbetowe i sprężone. Projektowanie”.
- [3] PN-H-93220:2006 „Stal B500SP o podwyższonej ciągliwości do zbrojenia betonu. Pręty i walcówka żebrowana”.
- [4] PN-EN 10080:2007 „Stal do zbrojenia betonu. Spajalna stal zbrojeniowa. Postanowienia ogólne”.
- [5] PN-EN 10204:2006 „Wyroby metalowe. Rodzaje dokumentów kontroli”.
- [6] PN-EN 10168:2006 „Wyroby stalowe. Dokumenty kontroli. Wykaz informacji wraz z opisem”.

M-13.01.00 BETON KONSTRUKCYJNY

1. WSTĘP

1.1. Przedmiot ST

Przedmiotem niniejszej specyfikacji technicznej (ST) są wymagania dotyczące robót związanych z wykonaniem oraz ułożeniem betonu konstrukcyjnego w monolitycznych elementach przy budowie przepustu na rzece Gęsiej w ciągu ul. Rzeczej w Barwicach.

1.2. Zakres stosowania ST

Specyfikacja techniczna jest stosowana jako dokument przetargowy i kontraktowy przy zlecaniu i realizacji Robót wymienionych w punkcie 1.1.

1.3. Określenia podstawowe

Beton - materiał powstały ze zmieszania cementu, kruszywa grubego i drobnego, wody oraz ewentualnych domieszek i dodatków, który uzyskuje swoje właściwości w wyniku hydratacji cementu.

Beton zwykły – beton o gęstości w stanie suchym większej niż 2000 kg/m³, ale nie przekraczającej 2600 kg/m³.

Beton konstrukcyjny – beton zwykły według PN-EN 206-1[5] w monolitycznych elementach drogowego obiektu inżynierskiego o wytrzymałości na ściskanie nie mniejszej niż C20/25 i o dodatkowych ustalonych właściwościach.

Mieszanka betonowa - całkowicie wymieszane składniki betonu, które są jeszcze w stanie umożliwiającym zagęszczenie wybraną metodą.

Klasa wytrzymałości na ściskanie - symbol literowo-liczbowy np. C30/37 klasyfikujący beton pod względem jego wytrzymałości na ściskanie. Klasy wytrzymałości na ściskanie betonu według PN-EN 206-1[5] określane są na podstawie wytrzymałości charakterystycznej na ściskanie w 28 dniu dojrzewania na próbkach walcowych o średnicy 150 mm i wysokości 300 mm (f_{ckcyl}) lub na próbkach sześciennych o boku 150 mm (f_{ckcube}) pielęgnowanych zgodnie z PN-EN 12390-2 [33].

Stopień mrozoodporności - symbol literowo-liczbowy (np. F200) klasyfikujący beton pod względem jego odporności na działanie mrozu; liczba po literze F oznacza wymaganą liczbę cykli zamrażania i odmrażania próbek betonowych.

Oddziaływanie środowiska – takie oddziaływania chemiczne i fizyczne na beton, które wpływają na niego lub na zbrojenie lub inne znajdujące się w nim elementy metalowe, a które nie zostały uwzględnione jako obciążenie w projekcie konstrukcyjnym.

Pozostałe określenia podstawowe są zgodne z wymaganiami odpowiednich Polskich Norm i definicjami podanymi w ST D-M-00.00.00 „Wymagania ogólne”, pkt. 1.4.

1.4. Ogólne wymagania dotyczące Robót

Ogólne wymagania dotyczące robót podano w D-M-00.00.00 „Wymagania ogólne”, pkt. 2.

2. MATERIAŁY

2.1. Wymagania ogólne dotyczące materiałów

Wymagania ogólne dotyczące materiałów, ich pozyskiwania i składowania podano w D-M-00.00.00 „Wymagania ogólne”, pkt. 2

Do betonu konstrukcyjnego należy stosować materiały dopuszczone do obrotu i stosowania. Należy stosować materiały, które są oznakowane znakiem CE lub B i dla których Wykonawca przedstawi deklarację zgodności z Polską Normą, normą zharmonizowaną, aprobatą techniczną IBDiM lub europejską aprobatą techniczną.

2.2. Wymagania dotyczące betonu konstrukcyjnego

Beton konstrukcyjny powinien mieć wytrzymałość określoną klasą wytrzymałości na ściskanie według PN-EN 206-1 [5] zgodną z wymaganiami ustalonymi dla klas ekspozycji betonu według PN-EN 206-1 [5] i PN-B-06265 [21] oraz odpowiadać wymaganiom podanym w dokumentacji projektowej.

Beton w elementach konstrukcji narażonych na agresywne oddziaływanie zamrażania /rozmarzania bez środków odladzających albo ze środkami odladzającymi powinien wykazywać odporność na działanie mrozu oznaczoną stopniem mrozoodporności według PNB-06250 [22] nie mniejszą niż:

- F100 w klasie ekspozycji XF1,
- F150 w klasach ekspozycji XF2 i XF3,
- F200 w klasie ekspozycji XF4.

Beton w elementach konstrukcji narażonych na oddziaływanie środowiska chemicznie agresywnego powinien wykazywać odporność na penetrację wody pod ciśnieniem według PN-EN 12390-8 [35] mierzona maksymalną głębokością penetracji nie większą niż:

- 60 mm w klasie ekspozycji XA1,
- 50 mm w klasie ekspozycji XA2,
- 40 mm w klasie ekspozycji XA3.

Beton w elementach konstrukcji narażonych na korozję spowodowaną chlorkami w klasach ekspozycji XD3 i XS3 powinien wykazywać odporność na penetrację wody pod ciśnieniem według PN-EN 12390-8 [35] mierzona maksymalną głębokością penetracji nie większą niż 40 mm.

2.3. Składniki mieszanki betonowej

2.3.1. Cement

Do wykonania betonu konstrukcyjnego w elementach obiektu drogowego powinny być zastosowane cementy portlandzkie, spełniające wymagania PN-EN 197-1[4]:

- cement portlandzki CEM I o całkowitej zawartości alkaliów $\text{Na}_2\text{O}_{\text{eq}}$ według PN-EN 1962 [2] do 0,8 % i początku wiązania według PN-EN 196-3 [3] powyżej 120 minut,
- cement portlandzki żuźlowy CEM II/A-S o całkowitej zawartości alkaliów $\text{Na}_2\text{O}_{\text{eq}}$ według PN-EN 196-2 [2] do 0,8 %,
- cement portlandzki żuźlowy CEM II/B-S o całkowitej zawartości alkaliów $\text{Na}_2\text{O}_{\text{eq}}$ według PN-EN 196-2 [2] do 0,9% .

Do wykonania betonu sprężonego w elementach obiektu drogowego powinien być stosowany cement CEM I.

Do wykonania betonu konstrukcyjnego w elementach masywnych obiektu drogowego zaleca się stosowanie ww. rodzajów cementu o niskim cieple hydratacji (LH) zgodnie z PNEN 197-1. Dopuszcza się również zastosowanie cementu CEM III/A, z wyjątkiem elementów narażonych na oddziaływanie środowiska w klasie ekspozycji XF4.

Do betonu konstrukcyjnego w elemencie narażonym na oddziaływanie środowiska w klasach ekspozycji XA2 i XA3 oraz XD3, XS3 powinien być zastosowany cement CEM I odporny na siarczany (SR), zgodny z PN-EN 197-1[4] lub cement o wysokiej odporności na siarczany (HSR) CEM III/A i CEM II/A,B-S, zgodny z normą PN-B-19707. Dopuszcza się, w razie potrzeby, zastosowanie cementów o wysokiej wytrzymałości wczesnej (R). Do betonu klasy wytrzymałości na ściskanie wyższej niż C30/37 powinien być stosowany cement klasy nie niższej niż 42,5.

2.3.2. Kruszywo

Do wykonania betonu konstrukcyjnego należy stosować kruszywa naturalne według PN-EN 12620 [36].

Ocena zgodności kruszyw do betonu konstrukcyjnego w drogowych obiektach inżynierskich wymagana jest według systemu oceny 2+.

Jako kruszywo grube powinny być zastosowane kruszywa naturalne o maksymalnym wymiarze ziarna nie większym niż 31,5 mm spełniające następujące wymagania podane w poniższej tabeli:

Lp.	Właściwości kruszywa	Wymagania
1	2	3
1	Uziarnienie według PN-EN 933-1 [7] w zależności od wymiaru kruszywa, kategoria nie niższa niż:	
	$D/d \leq 2$ lub $D \leq 11,2$ mm	$G_C 85/20$
	$D/d > 2$ i $D > 11,2$ mm	$G_C 90/15$
2	Tolerancja uziarnienia w zależności od wymiaru kruszywa, kategorie:	
	$D/d < 4$	$G_T 15$
	$D/d \geq 4$	$G_T 17,5$
3	Zawartość pyłów według PN-EN 933-1 [7]; kategoria nie wyższa niż:	$f_{1,5}$

4	Kształt kruszywa grubego według PNEN 933-3 [8] lub według PN-EN 933-4 [9]; kategoria nie wyższa niż:	FI_{20} lub SI_{20}	
5	Procentowa zawartość ziaren o powierzchni przekruszonej i łamanej w kruszywie grubym według PN-EN 933-5 [10], kategoria nie niższa:	$C_{100/0}$	
6	Mrozoodporność według PN-EN 1367-6 [19] w 1 % NaCl, badana na kruszywie o wymiarze 8/16; wartość nie wyższa niż w %: oraz odporność kruszywa na rozdrabnianie według PN-EN 1097-2 [14] badana na kruszywie o wymiarze 10/14, rozdz.5; kategoria nie wyższa niż:	6	LA_{25}
		2	LA_{40}
7	„Zgorzel słoneczna” bazaltu według PN-EN 1367-3 [18], badana na kruszywie o wymiarze 10/14; kategoria:	SB_{LA}	
8	Gęstość ziaren według PN-EN 1097-6 [16], rozdz. 8 lub 9:	deklarowana przez producenta	
9	Gęstość nasypowa według PN-EN 1097-3[15]	deklarowana przez producenta	
10	Nasiąkliwość według PN-EN 1097-6 [16], rozdz. 8 lub 9:	$WA_{24} 2$	
11	Skład chemiczny – uproszczony opis petrograficzny według PN-EN 932-3 [6]:	deklarowany przez producenta	
12	Reaktywność alkaliczno - krzemionkowa; stopień potencjalnej reaktywności według PN-B-06714-46 [24]:	stopień potencjalnej reaktywności 0 ²⁾	
13	Zawartość siarczanów rozpuszczalnych w kwasie według PN-EN 1744-1 [20], rozdz.12, nie wyższa niż kategoria:	$AS_{0,2}$	
14	Zawartość siarki całkowitej według PNEN 1744-1 [20], rozdz.11; wartość nie wyższa niż w %:	1	
15	Zawartość chlorków rozpuszczalnych w wodzie według PN-EN 1744-1 [20], rozdz.7; wartość nie wyższa niż w %:	0,02	
16	Zanieczyszczenia lekkie według PN-EN 1774-1 [20] p. 14.2; wartość nie wyższa niż w %:	0,1	
17	Zawartość substancji organicznych według PN-EN 1744-1 [20], p.15.1:	barwa nie ciemniejsza niż wzorcowa	

²⁾ w przypadku stwierdzenia, że badane kruszywo odpowiada 1 stopniowi potencjalnej reaktywności alkalicznej należy wykonać badanie dodatkowe zgodnie z PN-B-06714-34 [23]; dopuszczenie do zastosowania przy spełnieniu wymagania: reaktywność alkaliczna z cementem nie wywołująca zwiększenia wymiarów liniowych większych niż 0,1 %.

Jako kruszywo drobne powinno być stosowane kruszywo o uziarnieniu nie większym niż 4 mm, spełniającym następujące wymagania podane w poniższej tabeli:

Lp.	Właściwości kruszywa	Wymagania
1	2	3
1	Uziarnienie według PN-EN 933-1 [7]; wymagana kategoria:	$G_F 85$

2	Zawartość pyłów według PN-EN 933-1 [7]; kategoria nie wyższa niż:	f_3
3	Tolerancje deklarowanego typowego uziarnienia kruszywa drobnego	zgodnie z tablicą C.1 w normie PN-EN 12620
4	Gęstość ziaren według PN-EN 1097-6 [16], rozd. 7,8 lub 9	deklarowana przez producenta
5	Gęstość nasypowa według PN-EN 1097-3 [15]	deklarowana przez producenta
6	Reaktywność alkaliczno - krzemionkowa; stopień potencjalnej reaktywności według PN- B-06714-46 [24]:	stopień potencjalnej reaktywności 0 ¹⁾
7	Zawartość siarczanów rozpuszczalnych w kwasie według PN-EN 1744-1 [20],rozd.12; nie wyższa niż kategoria:	$AS_{0,2}$
8	Zawartość siarki całkowitej według PN-EN 1744-1 [20], rozdz.11; wartość nie wyższa niż w %:	1
9	Zanieczyszczenia lekkie według PNEN 1774-1 [20], p. 14.2; wartość nie wyższa niż w %:	0,1
10	Zawartość substancji organicznych według PN- EN 1744-1 [20], p.15.1:	barwa nie ciemniejsza niż wzorcowa

2.3.3. Woda

Woda zarobowa do betonu powinna odpowiadać wymaganiom PN-EN 1008 [13]. Stosowanie wody pitnej nie wymaga badań. Zabrania się stosowania wody z systemów recyklingu.

2.3.4. Domieszki do betonu i dodatki mineralne

Do betonu zaleca się stosowanie domieszek modyfikujących właściwości mieszanki lub stwardniałego betonu, poprawiających właściwości betonu lub zapewniających uzyskanie specjalnych właściwości.

Zawartość całkowita stosowanych domieszek do betonu powinna być zgodna z wymaganiami PN-EN 206-1 [5].

Do betonu przeznaczonego do wykonania elementów narażonych na oddziaływanie środowiska w klasach ekspozycji: XF2, XF3, XF4 zaleca się stosowanie domieszki napowietrzającej.

Przydatność domieszek do betonu powinna być ustalona na podstawie wymagań określonych w PN-EN 934-1 [11] i PN-EN 934-2 [12]. W składzie i właściwościach stosowanych domieszkach, z uwagi na trwałość betonu, szczególnie istotne są:

- zawartość chloru i chlorków rozpuszczalnych w wodzie,
- zawartość alkaliów,
- oddziaływanie korozyjne.

W przypadku stosowania więcej niż jednej domieszki kompatybilność tych domieszek należy sprawdzić w badaniach wstępnych. Kompatybilność domieszki napowietrzającej z innymi domieszkami należy stwierdzić na podstawie kryteriów dotyczących domieszek napowietrzających, określonych w PN-EN 934-2 [12]. Stosowanie domieszki napowietrzającej w betonie wykonanym z cementu innego niż CEM I wymaga także sprawdzenia w badaniach wstępnych, odniesionych do kryteriów zawartych w PN-EN 934-2 [12].

Dopuszcza się stosowanie do betonu dodatku pyłu krzemionkowego według PN-EN 13263-1[40].

2.4. Skład mieszanki betonowej

Skład mieszanki betonowej powinien być ustalony zgodnie z PN-EN 206-1 [5] tak, aby przy najmniejszej ilości wody zapewnić szczelne ułożenie mieszanki w wyniku zagęszczenia przez wibrowanie. Skład ustala laboratorium Wykonawcy lub inne laboratorium na jego zlecenie. Ustalona receptura mieszanki betonowej powinna być przedstawiona Inspektorowi do zatwierdzenia wraz z wynikami badań laboratoryjnych poszczególnych składników mieszanki oraz wynikami potwierdzającymi uzyskanie założonych wymaganych właściwości mieszanki betonowej i betonu. Receptura powinna być przedłożona z takim wyprzedzeniem czasowym, które umożliwi Inspektorowi sprawdzenie właściwości poszczególnych składników, mieszanki betonowej oraz betonu na podstawie zarobu próbnego, a w przypadku braku zatwierdzenia opracowanie nowej recepty.

Współczynnik woda/cement (w/c), określany jako stosunek efektywnej zawartości wody do zawartości cementu w mieszance nie powinien być większy niż 0,45 w przypadku klasy wytrzymałości betonu C30/37 i wyższej lub nie większy niż 0,50 w przypadku klasy betonu C25/30.

Minimalna zawartość cementu w mieszance betonowej nie powinna być mniejsza niż wymagana, w zależności od klas ekspozycji betonu według PN-EN 206-1[5] i PN-B06265[21].

W klasach ekspozycji XD3 i XS3 minimalna zawartość cementu w mieszance betonowej nie powinna być mniejsza niż 380 kg/m³, a współczynnik woda/cement (w/c) nie powinien być większy niż 0,40.

Maksymalna zawartość cementu w mieszance betonowej nie powinna być większa niż:

- 400 kg/m³ dla betonu klasy C25/30,
- 450 kg/m³ dla betonów klasy C 30/37 i wyższych.

Dopuszcza się przekroczenie tych ilości o 10% w uzasadnionych przypadkach za zgodą Inspektora.

Zawartość chlorków w betonie nie powinna przekraczać maksymalnych wartości podanych w PN-EN 206-1[5].

Maksymalny nominalny wymiar ziaren kruszywa należy dobierać uwzględniając otulinę zbrojenia oraz minimalną szerokość przekroju elementu. Ziarna kruszywa nie powinny być większe niż:

- 1/3 najmniejszego wymiaru przekroju poprzecznego elementu,
- 3/4 odległości w świetle między prętami zbrojenia leżącymi w jednej płaszczyźnie prostopadłej do kierunku betonowania.

Zawartość frakcji do 2 mm w mieszance kruszyw powinna być jak najmniejsza i jednocześnie zapewnić niezbędną urabialność przy zagęszczeniu przez wibrowanie oraz nie powinna przekraczać:

- 42 % w przypadku mieszanki o uziarnieniu do 16,0 mm,
- 38 % w przypadku mieszanki o uziarnieniu do 22,4 mm,
- 37 % w przypadku mieszanki o uziarnieniu do 31,5 mm.

Zalecane graniczne krzywe uziarnienie kruszywa do betonu podano w poniższej tabeli:

Sito #, [mm]	Ułamek masowy kruszywa przechodzącego przez sito, [%]	Ułamek masowy kruszywa przechodzącego przez sito, [%]	Ułamek masowy kruszywa przechodzącego przez sito, [%]
	wymiar kruszywa D ≤ 16,0 mm	wymiar kruszywa D ≤ 22,4 mm	wymiar kruszywa D ≤ 31,5 mm
0,25	3÷8	2÷9	2÷8
0,50	7÷20	5÷17	5÷18
1,0	12÷32	9÷26	8÷28
2,0	21÷42	16÷38	14÷37
4,0	36÷56	28÷51	23÷47
8,0	60÷76	45÷67	38÷62
16,0	100	73÷91	62÷80
22,4	-	100	76÷92
31,5	-	-	100

Zawartość powietrza w mieszance betonowej badana zgodnie z PN-EN 12350-7 [31] nie powinna wykroczać:

- powyżej 2 %, w przypadku niestosowania domieszki napowietrzającej,
- poza granice przedziałów podanych w poniższej tabeli, w przypadku stosowania domieszki napowietrzającej do wykonania elementów narażonych na oddziaływanie środowiska w klasach ekspozycji: XF2, XF3, XF4:

Wymiar kruszywa D, [mm]	Etap wykonywania badań		Tolerancja pomiarowa, [%]
	Projektowanie składu mieszanki betonowej, [%]	Zatwierdzanie recepty, próba technologiczna, kontrola jakości robót, [%]	
16,0	4,5 ÷ 6,0	4,5 ÷ 6,5	- 0,5 +1,0
22,4	4,0 ÷ 5,5	4,0 ÷ 6,0	
31,5	4,0 ÷ 5,5	4,0 ÷ 6,0	

Klasa konsystencji mieszanki betonowej powinna być dostosowana do warunków zagęszczenia i zabudowy. Klasa konsystencji mieszanki betonowej według metody opadu stożka badana zgodnie z PN-EN 12350-2 [30] powinna wynosić: S2 (od 50 mm do 90 mm) lub S3 (od 100 mm do 150 mm).

Przy ustalaniu składu betonu średnia wytrzymałość na ściskanie f_{cm} próbek powinna być większa niż wartość f_{ck} z zapasem niezbędnym dla spełnienia kryteriów zgodności podanych w PN-EN 206-1[5] p.8.2.1. Zaleca się, aby zapas był dwa razy większy niż przewidywane odchylenie standardowe i wynosił od 6 do 12 [MPa] ($f_{cm} \geq f_{ck} + 6 \div 12$ [MPa]), przy czym f_{ck} oznacza wytrzymałość charakterystyczną betonu na ściskanie oznaczoną na próbkach sześciennych.

W przypadku innych wyspecyfikowanych właściwości beton powinien spełniać wartości określone w specyfikacji z odpowiednim zapasem.

3. SPRZĘT

3.1. Wymagania ogólne dotyczące sprzętu

Wymagania ogólne dotyczące sprzętu podano w D-M-00.00.00 „Wymagania ogólne, pkt. 3.

3.2. Wytwórnia mieszanki betonowej

Mieszanka betonowa powinna być produkowana w zautomatyzowanych wytwórniach zapewniających:

- dokładność dozowania poszczególnych składników,
 - dokonywanie pomiaru wilgotności kruszyw z automatyczną korektą dozowanej wody zarobowej do mieszanki,
- równomierne rozprowadzenie składników,
- uzyskanie jednorodnej konsystencji.

Wytwórnia powinna być przystosowana do pracy w warunkach zimowych, tzn.

zaopatrzona w systemy ogrzewania wody i kruszyw oraz odpowiednie, termoizolowane pomieszczenia.

Cement, kruszywa oraz dodatki proszkowe należy dozować masowo. Woda zarobowa, domieszki oraz ciekłe dodatki mogą być dozowane masowo lub objętościowo.

Dopuszczalne tolerancje dozowania składników mieszanki według PN-EN 206-1 [5] podano w poniższej tabeli:

Składniki mieszanki betonowej	Cement, woda, kruszywo, domieszki i dodatki stosowane w ilości > 5 %	Domieszki i dodatki stosowane w ilości < 5 %
Dopuszczalne tolerancje (w % wagowo)	± 3 %	± 5 %

Wytwórnia powinna posiadać zakładowy system kontroli produkcji betonu zgodny z wymaganiami PN-EN 206-1[5].

3.3. Warunki prowadzenia produkcji

Przed przystąpieniem do produkcji, wszystkie zespoły i urządzenia wytwórni mające wpływ na jakość produkowanej mieszanki betonowej zostaną komisyjnie sprawdzone, co zostanie potwierdzone protokołem podpisanym przez

Wykonawcę i Inspektora. Produkcja może się odbywać jedynie na podstawie receptury laboratoryjnej opracowanej przez Wykonawcę lub na jego zlecenie i zatwierdzone przez Inspektora. Wykonawca (Producent mieszanki betonowej) musi mieć własne laboratorium lub też, za zgodą Inspektora, zleci nadzór laboratoryjny niezależnemu laboratorium. Inspektor będzie dysponował własnym laboratorium lub będzie wykorzystywał laboratorium Wykonawcy (Producenta), uczestnicząc w badaniach. Roboczy skład mieszanki laboratoryjnej przygotowuje Wykonawca (Producent), opracowując go na podstawie recepty laboratoryjnej. Skład mieszanki betonowej określony symbolem recepty powinien być wprowadzony do pamięci komputera węzła betoniarskiego. Czas mieszania składników powinien być ustalony doświadczalnie, w zależności od składu i wymaganej konsystencji produkowanej mieszanki oraz rodzaju urządzenia mieszającego.

4. TRANSPORT

1.1. Wymagania ogólne dotyczące transportu

Wymagania ogólne dotyczące transportu podano w D-M-00.00.00 „Wymagania ogólne, pkt. 4.

2.2. Transport i przechowywanie cementu

Każda dostarczona partia cementu, różniąca się rodzajem, klasą wytrzymałości lub innymi właściwościami, powinna być magazynowana oddzielnie, tak aby można ją było łatwo zidentyfikować. Warunki składowania cementu:

- cement w workach należy chronić przed deszczem i zawilgoceniem,
- cement luzem należy składować w silosach.

Cement w workach należy przewozić środkami transportu zapewniającymi zabezpieczenie cementu przed zmoczeniem. Do transportu cementu luzem należy używać specjalnych wagonów kolejowych i ciężarówek, z cysternami przystosowanymi do załadunku grawitacyjnego, jak również wyposażonymi w regulowane urządzenia załadowczo-wyładowcze.

3.3. Transport i przechowywanie kruszyw

Transport kruszyw nie powinien powodować ich segregacji.

Kruszywo należy magazynować na utwardzonym i odwodnionym podłożu w sposób umożliwiający separację różnych rodzajów kruszywa i zapobiegający przed ich zanieczyszczeniem.

4.4. Transport i przechowywanie domieszek i dodatków

Transport i przechowywanie domieszek i dodatków powinno być zgodne z odpowiednimi Polskimi Normami, aprobatami technicznymi oraz zaleceniami producenta.

5.5. Ogólne zasady transportu mieszanki betonowej

Organizacja transportu (dobór środków, czas trwania) powinna zapewnić dostarczenie do miejsca układania mieszanki betonowej o takim stopniu ciekłości, jaki został przyjęty przy ustalaniu składu betonu dla danego sposobu zagęszczania i rodzaju elementu obiektu.

Podczas załadunku, transportu i rozładunku, a także transportu wewnętrznego na placu budowy, należy zminimalizować niepożądane zmiany jakości mieszanki betonowej, takie jak segregacja składników, wydzielanie się wody, wyciek zaczynu i wszelkie inne zmiany.

W czasie transportu mieszanki betonowej należy zachować następujące wymagania:

- mieszanka powinna być dostarczona na miejsce ułożenia w zasadzie bez przeładunku; w razie konieczności liczba przeładunków powinna być jak najmniejsza,
- pojemniki, w których przewożona jest mieszanka, powinny zapewnić możliwość stopniowego ich opróżniania oraz łatwość oczyszczania i przepłukiwania.

Transport mieszanki betonowej w pojemnikach samochodowych (gruzkach), mieszających ją w czasie jazdy, powinien być tak zorganizowany, aby wyładunek następował bezpośrednio nad miejscem ułożenia mieszanki lub - jeżeli jest to niemożliwe - w pobliżu betonowanego elementu obiektu. W miejscu układania mieszanka betonowa może być transportowana za pomocą:

- pomp zamontowanych na podwoziu samochodowym z ruchomym wysięgnikiem,
- pomp stacjonarnych z zastosowaniem systemu rurociągów i specjalistycznych urządzeń do betonu,
- urządzeń dźwigowych przy zastosowaniu specjalnych pojemników do przenoszenia mieszanki na miejsce jej układania.

Czas transportu mieszanki betonowej (od momentu załadowania samochodu do jego wyładunku) nie powinien przekraczać okresu wstępnego wiązania. W przypadku mieszanki betonowej nie zawierającej domieszek o działaniu opóźniającym, w temperaturze otoczenia atmosferycznego nie przekraczającej +20°C, pojemniki samochodowe należy całkowicie rozładować w czasie nie dłuższym niż 90 min, licząc od chwili pierwszego kontaktu wody z cementem.

Warunki dostawy mieszanki betonowej do miejsca jej układania powinny być zgodne z wymaganiami PN-EN 206-1 [5].

5. WYKONANIE ROBÓT

5.1. Wymagania ogólne

Wymagania ogólne dotyczące wykonania robót podano w D-M-00.00.00 „Wymagania ogólne, pkt. 5.

5.2. Zalecenia ogólne

5.2.1. Zgodność wykonywania robót z dokumentacją

Sposób wykonania robót powinien być zgodny z dokumentacją projektową, ST oraz wymaganiami odpowiednich Polskich Norm oraz dokumentacją technologiczną dostarczoną przez Wykonawcę i zatwierdzoną przez Inspektora.

Dokumentacja technologiczna dostarczona przez Wykonawcę powinna zawierać Program Zapewnienia Jakości (PZJ) oraz projekt organizacji i harmonogram robót uwzględniający wszystkie warunki, w jakich będą wykonywane roboty betonowe, projekty wykonawcze rusztowań i deskowań, projekt technologiczny betonowania.

5.2.2. Projekt technologiczny betonowania powinien obejmować:

- organizację ruchu na drogach dojazdowych do terenu budowy i drogach na terenie budowy,
- specyfikację betonu, receptury mieszanek betonowych, wymagania dodatkowe
- dotyczące betonu,
- sposób wytwarzania mieszanki betonowej,
- sposób transportu mieszanki betonowej,
- projekt betonowania zawierający ustawienie pomp do podawania mieszanki betonowej,
- harmonogram betonowania, który powinien określać m.in.: prędkość układania i zagęszczania mieszanki betonowej, kierunki betonowania, fazy betonowania i planowane czasy ich realizacji, wykaz przerw w betonowaniu oraz sposób łączenia betonu w przerwach,
- sposób pielęgnacji betonu,
- sposób i warunki rozformowania konstrukcji,
- metodologię naprawy ewentualnych błędów wykonania, w tym naprawy powierzchni betonu,
- zestawienie wymaganych badań i pomiarów.

5.3. Zakres robót

Podstawowe czynności związane z wykonywaniem robót betonowych obejmują:

- roboty przygotowawcze, w tym montaż rusztowania i deskowania,
- wytwarzanie mieszanki betonowej,
- układanie i zagęszczanie mieszanki betonowej,
- pielęgnację betonu,
- demontaż deskowania i rusztowania,
- wykańczanie powierzchni betonu,
- roboty wykończeniowe.

5.3.1. Roboty przygotowawcze

- Przed przystąpieniem do betonowania, Inspektor powinien potwierdzić prawidłowość wykonania robót poprzedzających betonowanie, a w szczególności:
- prawidłowość montażu rusztowania i deskowania,

- prawidłowość wykonania zbrojenia,
- zgodność rzędnych z dokumentacją projektową,
- czystość powierzchni wewnętrznej deskowania oraz obecność przekładek dystansowych zapewniających wymaganą grubość otulenia prętów zbrojeniowych,
- przygotowanie powierzchni betonu uprzednio ułożonego (np. w miejscu przerw roboczych),
- prawidłowość wykonania wszystkich robót zanikających (np. wykonania przerw dylatacyjnych, warstw izolacyjnych, ułożenia łożysk itp.),
- prawidłowość rozmieszczenia i zamocowania w sposób niezawodny elementów, które przewidziane są do wbetonowania (kanały, wpusty, sączki, kotwy, rury itp.), - gotowość sprzętu i urządzeń do betonowania.

5.3.1.1. Deskowania

Należy zapewnić wysoką jakość deskowania i jego montażu. Wybór systemu deskowania należy do Wykonawcy. System powinien zapewnić ciągłość wykonywanej pracy oraz uzyskanie wymaganej powierzchni betonu. Zastosowany system musi być zatwierdzony przez Inspektora.

Wykonawca dostarczy projekt techniczny deskowań wykonany w oparciu o rysunki zawarte w dokumentacji projektowej lub według własnego opracowania. Projekt deskowań powinien być każdorazowo oparty na obliczeniach statycznych. Ustalona konstrukcja deskowań powinna być sprawdzona na siły wywołane parciem świeżej masy betonowej i uderzania przy jej wylewaniu z pojemników z uwzględnieniem szybkości betonowania, sposobu zagęszczania i obciążania pomostami roboczymi. Poza tym w trakcie projektowania deskowania należy uwzględnić szerokość deskowania, kierunek jego ułożenia, podział na odcinki, rozstaw i rozmieszczenie kotew, aby ze względu na właściwości betonu do odwzorowania powierzchni deskowania, nie doprowadzić do wizualnego zaburzenia zaplanowanej kompozycji architektonicznej.

Wykonanie deskowań powinno uwzględniać podniesienie wykonawcze związane ze strzałką konstrukcji, ugięciem i osiadaniem rusztowań pod wpływem ciężaru ułożonego betonu.

- Konstrukcja deskowania powinna spełniać następujące warunki:
- zapewnić odpowiednią sztywność i niezmienność kształtu konstrukcji,
- zapewnić odpowiednią szczelność. W tym celu należy stosować uszczelki na łączeniach elementów deskowania, które zapewniają jego pełną szczelność i pozwolą uniknąć nawet najmniejszych wycieków. Połączenia na śruby między płytami są niedozwolone. Większe wypływy mogą prowadzić nie tylko do zmian barwy betonu, ale także do odsłonięcia ziaren kruszywa i powstania „gniazd żwirowych”, a w szczególności nawet do osłabienia nośności konstrukcji. Nieszczelne deskowania mogą też być przyczyną tzw. „firanek” na powierzchni betonu, powstałych w wyniku wykonywania elementu w sekcjach poziomych i naciekania mleczka z warstwy wbudowywanej w warstwę już
- związaną. Powyższe wady powierzchni betonu są niedopuszczalne,
- wykazywać odporność na deformacje pod wpływem warunków atmosferycznych,
- powierzchnie deskowań stykających się z betonem powinny być pokryte warstwą środka antyadhezyjnego, zaakceptowanego przez Inspektora. Do deskowań należy stosować środki antyadhezyjne, przy przestrzeganiu warunków:
 - należy właściwie dobrać środek do warunków atmosferycznych,
 - środek należy równomiernie nanieść na powierzchnię deskowania,
 - nadmiar środka należy zebrać (zbyt duża ilość może spowodować odbarwienie powierzchni).
- zapewnić wykończenie widocznych powierzchni betonu, zgodnie z wymaganiami dokumentacji projektowej. W tym celu :
 - w przypadku deskowania ze sklejki wodoodpornej należy dążyć do wyeliminowania możliwości wystąpienia tzw. „marmurków” powstających w wyniku osadzania się kropeł wody na niechłonnej powierzchni deskowania. Lokalnie powstają wówczas miejsca o różnych wartościach w/c, które prowadzą do powstania jasnych i ciemniejszych plam, beton o mniejszym w/c ma ciemniejszy kolor, zaś beton o wyższym w/c jest jaśniejszy,
 - w przypadku deskowania stalowego należy dążyć do wyeliminowania powstawania odbarwień w postaci rdzawych plam.

Deskowania powinny być, przed wypełnieniem mieszanką betonową, dokładnie sprawdzone i odebrane, aby wykluczały możliwość jakichkolwiek zniekształceń lub odchyłeń w wymiarach betonowej konstrukcji. Wykonawca powinien zawiadomić Inspektora, o tym że deskowania są gotowe do wypełnienia betonem, na tyle wcześniej, aby Inspektor był w stanie dokonać inspekcji deskowania przed ułożeniem betonu.

Dopuszcza się następujące odchylenia deskowania od wymiarów nominalnych przewidzianych dokumentacją projektową :

- rozstaw żeber deskowań $\pm 0,5\%$ i nie więcej niż 2 cm,
- grubość desek jednego elementu deskowania $\pm 0,2$ cm,
- odchylenia deskowań od prostoliniowości lub od płaszczyzny o 1 %,
- odchylenie ścian od pionu o $\pm 0,2\%$, lecz nie więcej niż 0,5 cm,
- wybrzuszenie powierzchni o $\pm 0,2$ cm na odcinku 3 m,
- odchyłki wymiarów wewnętrznych deskowania (przekrojów betonowych) :
 - 0,2 % wysokości, lecz nie więcej niż - 0,5 cm,
+ 0,5 % wysokości, lecz nie więcej niż + 2 cm,
 - 0,2 % grubości (szerokości), lecz nie więcej niż -0,2 cm,
+ 0,5 % grubości (szerokości), lecz nie więcej niż + 0,5 cm.

Dopuszczalne ugięcia deskowań:

1/200 l - w deskach i belkach pomostów,

1/400 l - w deskach deskowań widocznych powierzchni mostów betonowych i żelbetowych,

1/250 l - w deskach deskowań niewidocznych powierzchni mostów betonowych i żelbetowych.

Wszystkie deskowania powinny być tego samego typu, dostarczone przez jednego producenta. Wszystkie krawędzie betonu powinny być ścięte za pomocą listwy trójkątnej. Listwy te muszą być następnie usuwane z wykonanej konstrukcji.

5.3.1.2. Rusztowania

Rusztowania i ich posadowienie dla ustroju niosącego należy wykonywać według projektu technologicznego, opartego na obliczeniach statyczno-wytrzymałościowych.

Rusztowania muszą uwzględniać podniesienie wykonawcze ustroju niosącego (podane w dokumentacji projektowej) oraz wpływ osiadania samych podpór tymczasowych przyjętych przez Wykonawcę. Sposób posadowienia rusztowania mostów należy uzgodnić z administratorem cieku lub rzeki oraz uzyskać wszelkie pozwolenia.

W konstrukcji rusztowań można dopuścić następujące odchylenia od wymiarów lub położenia:

- zmniejszenie przekroju elementu nie więcej niż o 15%,
- odchylenie rozstawu pali lub ram do 5 %, lecz nie więcej niż o 20 cm,
- odchylenie od pionu pali lub ram do 0,01 radiana w mierze łukowej, lecz nie więcej niż wychylenie o ± 10 cm w poziomie w mierze liniowej,
- różnice w rozstawie belek poprzecznych (oczepów) lub podłużnic (rygli lub dźwigarów) o ± 20 cm,
- różnice w położeniu górnej krawędzi oczepu + 2 cm i - 1 cm,
- strzałki różne od obliczeniowych do 10 %.

Na wierzchu rusztowań powinny być pomosty z desek z obustronnymi poręczami wysokości co najmniej 1,10 m i z krawędziami wysokości 0,15 m.

5.3.2. Wytwarzanie mieszanki betonowej

Wytwarzanie mieszanki betonowej powinno odbywać się wyłącznie w wytwórni betonu, która może zapewnić spełnienie żądanych w ST wymagań. Wytwarzanie mieszanki betonowej powinno odbywać się na podstawie roboczej receptury mieszanki zaakceptowanej przez Inspektora.

Składniki powinno się mieszać w mieszalnikach planetarnych, talerzowych jedno lub dwuwałowych. Czas mieszania powinien być ustalony doświadczalnie w zależności od składu mieszanki betonowej oraz od rodzaju urządzenia mieszającego, do momentu uzyskania jednorodnego wyglądu mieszanki betonowej, jednak nie powinien być krótszy niż 2 minuty.

Domieszki, jeśli są stosowane, należy dodawać podczas zasadniczego procesu mieszania, z wyjątkiem domieszek znacznie redukujących ilość wody, które można dodawać po zasadniczym procesie mieszania. W drugim przypadku mieszankę betonową należy powtórnie mieszać do momentu, aż domieszka będzie całkowicie rozproszona w zarobie lub ładunku oraz osiągnie swoją pełną skuteczność.

5.3.3. Podawanie, układanie i zagęszczanie mieszanki betonowej

5.3.3.1. Roboty przed rozpoczęciem układania mieszanki betonowej

Przed rozpoczęciem układania mieszanki betonowej należy sprawdzić prawidłowość wykonania wszystkich robót poprzedzających betonowanie zgodnie z pkt. 5.3.

Deskowanie należy powleć środkiem antyadhezyjnym, który powinien być dobrany i stosowany w taki sposób, aby nie miał szkodliwego wpływu na beton, stal zbrojeniową, deskowanie i konstrukcją.

Należy pamiętać o wykonaniu wszelkiego rodzaju otworów, nisz, zagłębień, zamocowań zgodnie z dokumentacją projektową. Wszystkie konsekwencje wynikające z braku lub nieprawidłowości tych elementów obciążają całkowicie Wykonawcę zarówno jeśli chodzi o późniejsze rozkucie i naprawy, jak i ewentualne opóźnienia w wykonaniu prac własnych i towarzyszących (wykonywanych przez innych podwykonawców).

5.3.3.2. Układanie i zagęszczanie mieszanki betonowej

Wymagania ogólne

Wysokość swobodnego zrzucania mieszanki betonowej nie powinna przekraczać 0,5 m od powierzchni, na którą spada. W przypadku, gdy wysokość ta jest większa, mieszankę należy podawać za pomocą rynny zsykowej (do wysokości 3,0 m) lub leja zsykowego teleskopowego (do wysokości 8,0 m). Przy układaniu mieszanki betonowej z wysokości większej niż 8 m należy stosować odcinkowe przewody giętkie, zaopatrzone w końcowe urządzenia do redukcji prędkości spadającej mieszanki.

Mieszankę betonową należy układać przy zachowaniu następujących warunków ogólnych:

- w czasie betonowania należy stale obserwować prawidłowość kształtu konstrukcji deskowań i rusztowań, a w razie potrzeby dokonywać pomiaru odkształceń,
- prędkość i wysokość wypełnienia deskowania mieszanką betonową powinny być określone w zależności od wytrzymałości i sztywności deskowania przyjmującego parcie świeżo ułożonej mieszanki,
- w okresie upalnej, słonecznej pogody, ułożona mieszanka powinna być niezwłocznie zabezpieczona przed nadmierną utratą wody,
- w czasie deszczu układana i ułożona mieszanka betonowa powinna być chroniona przed wodą opadową; gdy na świeżo ułożoną mieszankę spadnie nadmierna ilość wody, powodująca zmianę konsystencji mieszanki, wodę tę należy usunąć,
- w miejscach, w których skomplikowany kształt deskowania lub gęsto ułożone zbrojenie utrudnia mechaniczne zagęszczenie mieszanki, należy dodatkowo stosować zagęszczenie ręczne (sztychowanie).

Przy wykonywaniu monolitycznych elementów konstrukcji należy przestrzegać dokumentacji technologicznej, która powinna uwzględniać następujące zalecenia:

- w fundamentach i korpusach podpór mieszankę betonową należy układać bezpośrednio z pojemnika lub rurociągu pompy, bądź też za pośrednictwem rynny, warstwami o grubości do 40 cm, zagęszczając wibratorami wglębnymi,
- w elementach o bardzo gęstym zbrojeniu, nie pozwalającym na użycie wibratorów wglębnych buławowych, należy używać wibratorów wglębnych prętowych,
- przy wykonywaniu płyt mieszankę betonową należy układać bezpośrednio z pojemnika lub rurociągu pompy,
- przy betonowaniu chodników, gzymsów, wsporników, zamków i stref przy dylatacyjnych stosować wibratory wglębne,
- przerwa w układaniu poszczególnych warstw nie powinna być dłuższa niż 15 min.

Przebieg układania mieszanki betonowej w deskowaniu powinien być rejestrowany w dzienniku robót, w którym należy podać:

- datę rozpoczęcia i zakończenia betonowania poszczególnych elementów obiektu,
- wytrzymałość betonu na ściskanie, robocze receptury mieszanek betonowych, konsystencję mieszanki betonowej oraz zawartość powietrza w mieszance,
- daty, sposób, miejsce i liczbę pobranych próbek kontrolnych betonu oraz ich oznakowanie, a następnie terminy i wyniki badań,
- temperaturę zewnętrzną powietrza i inne dane dotyczące warunków atmosferycznych.

5.3.3.3. Betonowanie podwodne

Betonowanie podwodne należy wykonywać przy spełnieniu następujących wymagań:

- leje przenośne o średnicach od 0,15 m do 0,20 m poszerzone stożkowo w górnej części w celu łatwiejszego wprowadzania mieszanki betonowej lub odpowiednie leje nieruchome należy opuszczać do dna i w tym położeniu wypełniać mieszanką betonową, aby następna porcja mieszanki, która będzie wrzucana do leja nie przechodziła przez warstwę wody,
- stopniowemu podnoszeniu leja powinien towarzyszyć wypływ od dołu mieszanki betonowej,
- w przypadku większych wymiarów betonowanych elementów, należy mieszankę rozprowadzić równomiernie na spodniej obudowie przestrzeni, korzystając z ruchomego lub elastycznego rękawa,
- w przypadku mniejszych wymiarów elementu, np. w rurach, mieszanka wypływająca ze stacjonarnej rury powinna wypełniać całą przestrzeń, tworząc spłaszczony stożek.

5.3.3.4. Zagęszczanie mieszanki betonowej

Mieszanka betonowa powinna być tak układana i zagęszczana, aby zbrojenie i wkładki były obetonowane, grubość otulenia miała wartość określoną w projekcie, a beton osiągał przewidywaną wytrzymałość. Mieszanka betonowa w czasie zagęszczania nie powinna ulegać rozsegregowaniu, a ilość powietrza w mieszance po zagęszczeniu nie powinna być większa od dopuszczalnej.

Zakres i sposób skutecznego stosowania każdego typu wibratora (w tym: czas wibrowania na jednym stanowisku za pomocą wibratora pogrążalnego, prędkość przesuwu wibratorów powierzchniowych, skuteczny promień działania każdego typu wibratora) powinien zostać ustalony doświadczalnie w zależności od przekroju konstrukcji, mocy wibratorów, odległości ich ustawienia, charakterystyki mieszanki betonowej.

Sposób zagęszczania mieszanki betonowej powinien być uzgodniony i zatwierdzony przez Inspektora.

Przy zagęszczaniu mieszanki betonowej należy stosować następujące warunki:

- wibratory wgłębne (pogrążalne) należy stosować o częstotliwości min. 6000 drgań na minutę z buławami o średnicy nie większej niż 0,65 odległości między prętami zbrojenia leżącymi w płaszczyźnie poziomej,
- niedopuszczalne jest opieranie buławy wibratora o pręty zbrojeniowe oraz deskowanie,
- odległość sąsiednich zagłębień wibratora pogrążalnego nie powinna być większa niż 1,5krotny skuteczny promień działania wibratora,
- grubość warstwy zagęszczanej mieszanki betonowej nie powinna być większa od 1,25 długości buławy wibratora (roboczej jego części),
- wibrator w czasie pracy powinien być zagłębiony na 50 mm do 100 mm w dolną warstwę poprzednio ułożonej mieszanki,
- grubość płyt zagęszczanych wibratorami nie powinna być mniejsza niż 12 cm; płyty o mniejszej grubości należy zagęszczać za pomocą łąt wibracyjnych,
- belki (łaty) wibracyjne powinny być stosowane do wyrównania powierzchni betonu płyt pomostów i charakteryzować się jednakowymi drganiami na całej długości,
- wibratory przyczepne mogą być stosowane do zagęszczania mieszanki betonowej w elementach nie grubszych niż 0,5 m przy jednostronnym dostępie oraz 2,0 m przy obustronnym,
- górny obszar elementów pionowych powinien być wtórnie zawibrowany.

Zabrania się wyładunku mieszanki na jedną hałdę i rozprowadzenie jej za pomocą wibratorów.

5.3.3.5. Układanie mieszanki betonowej w elementach masywnych obiektu

Harmonogram betonowania elementów masywnych obiektu oraz zasady pomiaru temperatury zabetonowanych części powinny być podane w projekcie technologicznym betonowania, a w szczególności dotyczy to:

- prędkości układania i zagęszczania mieszanki betonowej,
- kierunków betonowania,
- poszczególnych faz betonowania i planowanych czasów ich realizacji,
- metod ochrony betonu przed czynnikami atmosferycznymi.

Betonowanie elementów masywnych powinno być prowadzone segmentami na przemian, tak aby wyeliminować wpływ temperatury i skurczu.

Mieszanka betonowa powinna być dostarczana na miejsce ułożenia w sposób ciągły i przy maksymalnym zmechanizowaniu jej transportu i układania. Mieszankę należy układać warstwami poziomymi o jednakowej grubości, dostosowanej do charakterystyki wibratorów przewidzianych do zagęszczania mieszanki. Każda warstwa powinna być układana bez przerwy i tylko w jedną stronę. Układanie mieszanki uskokami (schodkami) może być dopuszczone, jeżeli tego rodzaju przebieg betonowania został ustalony w projekcie technologicznym betonowania, a sam tryb układania określono szczegółowo. Górna powierzchnia poszczególnych warstw nie powinna być wygładzana (z wyjątkiem ostatniej warstwy wierzchniej).

Zagęszczanie mieszanki betonowej powinno być dokonywane za pomocą wibratorów wglębnych pojedynczych lub zespołu wibratorów na wspólnej ramie. Zagęszczanie mieszanki za pomocą wibratorów powierzchniowych dopuszcza się tylko dla warstwy wierzchniej.

Okres pomiędzy wykonaniem jednej warstwy a rozpoczęciem następnej powinien być ustalony doświadczalnie w zależności od temperatury otoczenia, warunków atmosferycznych, właściwości cementu i innych przewidywanych czynników.

5.3.3.6. Przerwy w betonowaniu

Przerwy robocze w betonowaniu konstrukcji powinny się znajdować w miejscach przewidzianych w dokumentacji projektowej i uzgodnionych z Inspektorem. Kąt nachylenia płaszczyzny styku mieszanki betonowej ułożonej powinien być zbliżony do 45°. W przypadku konstrukcji bardziej odpowiedzialnych ukształtowanie powierzchni betonu w przerwie roboczej należy uzgodnić z Projektantem.

Wznowienie betonowania nie powinno się odbyć później niż w ciągu 3 godzin lub po całkowitym stwardnieniu betonu. Dokładny czas rozpoczęcia nakładania kolejnej warstwy betonu powinien być ustalony w zależności od warunków atmosferycznych, właściwości cementu i innych czynników wpływających na jakość konstrukcji. Jeżeli temperatura powietrza jest wyższa niż +20°C, to czas trwania przerwy nie powinien przekraczać 2 godzin.

W przypadku wznowienia betonowania po dłuższej przerwie płaszczyznę styku należy starannie przygotować do późniejszego połączenia betonu stwardniałego z betonem świeżo nałożonym poprzez:

- usunięcie z powierzchni betonu stwardniałych luźnych okruchów betonu oraz warstwy pozostałego mleczka lub zaczynu cementowego,
- obfite zwilżenie wodą,
- zastosowanie warstwy szczepnej.

Powyższe zabiegi należy wykonać bezpośrednio przed rozpoczęciem betonowania. Po wznowieniu betonowania należy unikać dotykania wibratorem deskowania, zbrojenia i poprzednio ułożonego betonu.

5.3.4. Warunki atmosferyczne przy układaniu i wiązaniu betonu

a) Temperatura otoczenia

Betonowanie konstrukcji należy wykonywać wyłącznie w temperaturze nie niższej niż + 5°C, zachowując warunki umożliwiające uzyskanie przez beton wytrzymałości co najmniej 15 MPa przed pierwszym zamarznięciem. Uzyskanie wytrzymałości 15 MPa powinno być zbadane na próbkach przechowywanych w takich samych warunkach jak zabetonowana konstrukcja.

W wyjątkowych przypadkach dopuszcza się betonowanie w temperaturze do -5°C , jednak wymaga to zgody Inspektora oraz zapewnienia mieszance betonowej odpowiedniej temperatury w chwili układania i zabezpieczenia uformowanego elementu przed utratą ciepła w czasie co najmniej 7 dni do uzyskania przez beton wytrzymałości 15 MPa. Przez ten okres temperatura mieszanki betonowej i świeżego betonu nie może być niższa niż $+5^{\circ}\text{C}$.

Temperatura mieszanki betonowej w chwili opróżniania mieszalnika nie powinna być wyższa niż $+35^{\circ}\text{C}$. Temperatura mieszanki w momencie dostarczenia nie powinna być niższa niż $+5^{\circ}\text{C}$.

W okresie obniżonej temperatury roboty betonowe powinny być prowadzone zgodnie z wymaganiami podanymi w Instrukcji ITB nr 282/2011 ze szczególnym uwzględnieniem minimalnej temperatury mieszanki w czasie jej układania oraz sposobu zabezpieczenia świeżego betonu przed działaniem niskiej temperatury.

b) Zabezpieczenie robót betonowych podczas opadów

Przed przystąpieniem do betonowania należy przygotować sposób postępowania na wypadek wystąpienia ulewnego deszczu. Konieczne jest przygotowanie odpowiedniej ilości osłon wodoszczelnych dla zabezpieczenia odkrytych powierzchni świeżego betonu. Niedopuszczalne jest betonowanie w czasie deszczu bez stosowania odpowiednich zabezpieczeń.

5.3.5. Pielęgnacja betonu

Pielęgnację betonu należy rozpocząć bezpośrednio po zakończeniu zagęszczania i wykańczania powierzchni, zachowując minimalne okresy pielęgnacji podane w PN-EN 13670 [41]. Zaleca się stosowanie co najmniej klasy pielęgnacji 3. Czas pielęgnacji betonu powinien być uzależniony od warunków atmosferycznych, szybkości narastania wytrzymałości betonu oraz rodzaju zastosowanego cementu. Sposób pielęgnacji betonu powinny być ustalone w projekcie technologicznym betonowania.

W okresie pielęgnacji betonu należy:

- chronić odsłonięte powierzchnie betonu przed szkodliwym działaniem warunków atmosferycznych, a szczególnie wiatru i promieni słonecznych (w okresie zimowym – mrozu), poprzez ich osłanianie i zwilżanie w dostosowaniu do pory roku i miejscowych warunków klimatycznych,
- utrzymywać ułożony beton w stałej wilgotności przez co najmniej:
 - 7 dni – przy stosowaniu cementów portlandzkich,
 - 14 dni - przy stosowaniu cementów hutniczych i innych,
- polewać wodą beton dojrzewający w warunkach normalnych, rozpoczynając polewanie po 24 godzinach od chwili jego ułożenia:
- przy temperaturze $+15^{\circ}\text{C}$ i wyższej beton należy polewać w ciągu pierwszych 3 dni co trzy godziny w dzień i co najmniej jeden raz w nocy, a w następnym dniu co najmniej trzy razy na dobę, □ przy temperaturze poniżej $+5^{\circ}\text{C}$ betonu nie należy polewać.

Elementy masywne obiektu powinny być zwilżane wodą według specjalnych instrukcji.

Stosowane do pielęgnacji środki błonotwórcze, наносzone na powierzchnie świeżego betonu, powinny odpowiadać następującym wymaganiom:

- utworzenie się szczelnej powłoki powinno nastąpić nie później niż w 24 godziny od chwili posmarowania nimi betonu,
- powstała powłoka powinna być elastyczna i mieć dobrą przyczepność do betonu świeżego i stwardniałego oraz nie ulegać zmyciu pod wpływem deszczu,
- środek błonotwórczy nie powinien przy nanoszeniu przenikać w świeży beton na głębokość nie większą niż 1 mm i nie powinien wywoływać korozji betonu oraz stali.

Woda stosowana do pielęgnacji betonu powinna odpowiadać wymaganiom PN-EN 1008 [13]. Temperatura wody do pielęgnacji betonu powinna być dostosowana do temperatury powierzchni elementu i temperatury otoczenia. Stosowanie do pielęgnacji betonu środków pielęgnacyjnych oraz systemów izolacji powinno być zgodne z wymaganiami odpowiednich Polskich Norm, aprobatami technicznymi oraz zaleceniami producenta.

W czasie dojrzewania betonu elementy powinny być chronione przed uderzeniami i drganiami przynajmniej do chwili uzyskania przez niego wytrzymałości na ściskanie co najmniej 15 MPa.

Do pielęgnacji betonu w obniżonej temperaturze można stosować jedną z metod:

- zastosowanie metody zachowania ciepła betonu w konstrukcji (osłonięcie konstrukcji materiałami ciepłochłonnymi zabezpieczającymi beton przed utratą ciepła); materiały ciepłochłonne nie powinny dotykać betonu,
- pielęgnacja przez podgrzewanie betonu w konstrukcji - podgrzewanie ciepłym powietrzem lub parą pod specjalnie przygotowanymi osłonami (w przypadku zastosowania tej metody należy zwrócić uwagę na niedopuszczenie do przesuszenia betonu), podgrzewanie matami grzejnymi, zastosowanie elektronagrzewu (w przypadku tej metody należy kontrolować prędkość nagrzewania i wychładzania elementu oraz temperaturę powierzchni betonu),
- zastosowanie pielęgnacji przez tzw. metodę cieplaków, czyli wykonywanie konstrukcji w tunelach stałych lub przesuwnych, w których zapewnione są odpowiednie warunki temperaturowe i wilgotnościowe (w przypadku tej metody istotne jest utrzymanie zbliżonych warunków we wszystkich punktach pielęgnowanego elementu).

5.3.6. Rozbiórka deskowań i rusztowań

Rozformowanie konstrukcji może nastąpić po osiągnięciu przez beton wytrzymałości niezbędnej do bezpiecznego demontażu deskowania, określonej w dokumentacji projektowej.

Stwierdzenie osiągnięcia przez beton odpowiedniej wytrzymałości powinno zostać dokonane przez laboratorium na próbkach pobranych w chwili betonowania danego fragmentu obiektu.

Demontaż rusztowania należy dokonać po przeprowadzeniu wizualnej kontroli powierzchni elementów i po ewentualnym wykończeniu powierzchni elementów.

5.3.7. Wykończenie powierzchni betonu

Dla widocznych powierzchni betonowych obowiązują następujące wymagania:

- wszystkie betonowe powierzchnie muszą być gładkie i równe, bez zagłębień, wybruszeń ponad powierzchnię,
- pęknięcia i rysy są niedopuszczalne,
- równość górnej powierzchni konstrukcji nośnej, na której przewiduje się ułożenie hydroizolacji powinna być zgodna z wymaganiami producenta zastosowanej hydroizolacji i ST określającej warunki układania hydroizolacji,
- kształtowanie odpowiednich spadków poprzecznych i podłużnych powinno następować podczas betonowania elementu. Wyklucza się szpachlowanie konstrukcji po rozdeskowaniu. Powierzchnię płyty powinno się wyrównywać podczas betonowania łatami wibracyjnymi. Odchylenie równości powierzchni zmierzone na łacie długości 4,0 m nie powinno przekraczać 1,0 cm,
- ostre krawędzie betonu po rozdeskowaniu powinny być oszlifowane; jeżeli dokumentacja projektowa nie przewiduje specjalnego wykończenia powierzchni betonowych konstrukcji, to bezpośrednio po rozebraniu deskowań należy wszystkie wystające nierówności wyrównać za pomocą tarcz karborundowych i czystej wody,
- gładkość powierzchni powinna cechować się brakiem lokalnych progów, raków, wgłębień i wybruszeń, wystających ziaren kruszywa. Dopuszczalne są lokalne nierówności do 3 mm lub wgłębienia do 5 mm,
- wszystkie łączniki stalowe (druty, śruby itp.) użyte do montażu deskowania lub mające inne tymczasowe zastosowania, które pozostają na powierzchni betonu po rozdeskowaniu, należy przyciąć poniżej wykończonej powierzchni betonu do głębokości nie mniejszej niż 1 cm, a powstałe otwory należy wypełnić materiałem naprawczym.

Wszystkie uszkodzenia powierzchni powinny być naprawione na koszt Wykonawcy. Części wystające powinny być skute lub zeszlifowane, a zagłębienia wypełnione betonem żywicznym o składzie zatwierdzonym przez Inspektora. Bardzo duże ubytki i nierówności płyty przekraczające 2 cm należy naprawić betonem cementowym bezskurczowym wykonanym według specjalnej technologii zatwierdzonej przez Inspektora. Pęcherze, raki i inne mniejsze uszkodzenia betonu powinny być naprawione droбно- lub gruboziarnistą zaprawą naprawczą lub ich kombinacją w

zależności od wielkości uszkodzenia. Należy przy tym odpowiednio dobrać kolor zaprawy do kolorystyki naprawianego elementu.

5.3.8. Roboty wykończeniowe

Roboty wykończeniowe powinny być zgodne z dokumentacją projektową i ST. Do robót wykończeniowych należą prace związane z dostosowaniem wykonanych robót do istniejących warunków terenowych, takie jak:

- odtworzenie elementów czasowo usuniętych,
- roboty porządkujące otoczenie terenu robót.

6. KONTROLA JAKOŚCI ROBÓT

6.1. Ogólne zasady kontroli jakości robót

Wymagania ogólne dotyczące kontroli jakości robót podano w D-M-00.00.00 „Wymagania ogólne”, pkt. 6.

6.2. Badania przed przystąpieniem do robót

Przed przystąpieniem do robót Wykonawca powinien:

- uzyskać wymagane dokumenty dopuszczające wyroby budowlane do obrotu i powszechnego stosowania (certyfikaty zgodności, deklaracje zgodności, aprobaty techniczne) i na ich podstawie sprawdzić, na zgodność z wymaganiami podanymi w ST, właściwości materiałów i wyrobów przeznaczonych do wykonania robót,
- wykonać własne badania materiałów i wyrobów przeznaczonych do wykonania robót, w celu sprawdzenia ich właściwości z wymaganymi w ST.

Wszystkie dokumenty oraz wyniki badań Wykonawca przedstawia Inspektorowi do akceptacji.

6.3. Kontrola rusztowań i deskowań

Badania odbiorcze rusztowań i deskowań należy przeprowadzić po zbudowaniu rusztowań, a przed rozpoczęciem ich eksploatacji na zgodność z projektem wykonawczym rusztowań i deskowań. Badania okresowe należy przeprowadzać w trakcie eksploatacji rusztowań, przed każdą nową fazą robót oraz po mogących mieć wpływ na stan rusztowań zjawiskach atmosferycznych (silnych wiatrach, oberwaniu chmury, itp.), a także po ewentualnych awariach, uderzeniach montowanymi elementami obiektu mostowego, itp.

Badania elementów rusztowań i deskowań należy przeprowadzać w zależności od użytego materiału zgodnie z :

- PN-S-10050 [27], w przypadku elementów stalowych,
- PN-S-10080 [28], w przypadku konstrukcji drewnianych.

Każde rusztowanie podlega odbiorowi, w czasie którego należy sprawdzać:

- rodzaj użytego materiału na zgodność z projektem technologicznym,
- łączniki, złącza,
- poziomy górnych krawędzi przed obciążeniem i po obciążeniu oraz krawędzi dolnych stanowiących miarę odkształcalności posadowienia (niwelacyjnie),
- efektywności stężeń,
- wielkości podniesienia wykonawczego,
- przygotowanie podłoża i sposób przekazywania nacisków na podłoże.

Każde deskowanie powinno podlegać odbiorowi. Przedmiotem kontroli w czasie odbioru powinny być:

- rodzaj użytego materiału na zgodność z projektem technologicznym,
- szczelność deskowań w płaszczyznach i narożach,
- poziom górnej krawędzi i powierzchni deskowań przed betonowaniem i po nim oraz porównanie z poziomem wymaganym.

Rusztowania i deskowania w czasie betonowania powinny być przedmiotem kontroli geodezyjnej w nawiązaniu do niezależnych reperów.

Kontrola stanu wyposażenia, oznakowania i zabezpieczeń deskowań i rusztowań powinna być prowadzona codziennie przez cały okres prowadzonych robót. Podczas budowy rusztowań i deskowań oraz podczas ich obciążania świeżym

betonem powinny być prowadzone badania geodezyjne w nawiązaniu do reperów państwowych. Pomiary te powinny być prowadzone również w czasie dojrzwania betonu oraz przy rozbiórce deskowań i rusztowań aż do wykonania próbnego obciążenia.

Ocena rusztowań powinna być przeprowadzona na podstawie uzyskanych wyników i ustaleń w formie protokołu.

Rusztowania należy uznać za wykonane zgodnie z wymaganiami ST, jeżeli wszystkie badania dadzą wynik pozytywny. W przeciwnym przypadku zmontowana konstrukcja rusztowania lub jej część niewłaściwie wykonana powinna być doprowadzona do stanu zgodności z ST i całość poddana ponownym badaniom.

6.4. Badania składników mieszanki betonowej

Badania składników mieszanki betonowej powinny być wykonane przed przystąpieniem do przygotowania mieszanki betonowej oraz podczas wykonywania robót betonowych.

6.4.1. Badania cementu

Bezpośrednio przed użyciem cementu konieczne jest sprawdzenie, czy deklarowane właściwości cementu potwierdzają zgodność z wymaganiami PN-EN 197-1[4].

W przypadku dostawy cementu, którego jakość budzi wątpliwości należy przeprowadzić oznaczenia:

- wytrzymałości na ściskanie według PN-EN 196-1[1],
- czasu wiązania według PN-EN 196-2[2],
- stałości objętości według PN-EN 196-3[3].

Inne właściwości cementu powinny być badane i potwierdzane przez cementownię.

Wyniki badań należy sprawdzić na zgodność z wymaganiami podanymi w PN-EN 197-1[4].

6.4.2. Badania kruszyw

Kontrola każdej dostarczonej partii kruszywa powinna obejmować oznaczenie:

- składu ziarnowego według PN-EN 933-1[7],
- kształtu ziaren według PN-EN 933-3 [8] lub według PN-EN 933-4[9],
- zawartości pyłów według PN-EN 933-1[7],
- zawartości substancji organicznych według PN-EN 1744-1[20].

Wyniki badań należy sprawdzić na zgodność z wymaganiami podanymi w ST pkt. 2.3.2.

6.4.3. Badania wody

W przypadku, gdy nie jest używana woda wodociągowa badania należy wykonać zgodnie z PN-EN 1008 [13].

6.4.4. Badania domieszek do betonu

Domieszki do betonu należy przed użyciem sprawdzić na zgodność z PN-EN 934-2 [12].

6.5. Kontrola jakości mieszanki betonowej betonu

6.5.1. Zakres kontroli

Kontroli podlegają następujące właściwości mieszanki betonowej:

- konsystencja mieszanki betonowej,
- zawartość powietrza w mieszance betonowej oraz betonu:
- wytrzymałość betonu na ściskanie,
- odporność betonu na działanie mrozu,
- przepuszczalność wody przez beton.

Kontrola jakości mieszanki betonowej i betonu powinna być przeprowadzana na podstawie planu pobierania i badania próbek. Plan powinien zawierać m.in. podział obiektu (konstrukcji) na części podlegające osobnej ocenie, częstotliwość pobierania próbek do kontroli mieszanki betonowej i betonu. Plan kontroli jakości betonu podlega akceptacji Inspektora.

6.5.2. Sprawdzenie konsystencji mieszanki betonowej

Sprawdzenie konsystencji przeprowadza się zgodnie z planem pobierania i badania próbek. Badanie konsystencji przeprowadza się zgodnie z PN-EN 12350-2 [30]. Na stanowisku betonowania konsystencja powinna być sprawdzana co najmniej trzy razy na pierwsze 50 m³ mieszanki do ustabilizowania się konsystencji, a później każdorazowo przy poborze próbek do badania wytrzymałości lub w przypadku wątpliwości związanych z jakością. Przy stosowaniu pomp do układania mieszanki betonowej wymaga się sprawdzenia ustalonej konsystencji przy wylocie.

Pomiar konsystencji należy wykonać na próbce punktowej pobranej na początku rozładunku. Próbkę punktową należy pobrać po rozładowaniu około 0,3 m³ mieszanki zgodnie z PN-EN 12350-1[29].

Maksymalne dopuszczalne odchylenia pojedynczego oznaczenia kontrolowanej konsystencji od granic przyjętej klasy konsystencji według opadu stożka wynoszą:

- 10 mm od dolnej granicy,
- +20 mm od górnej granicy.

6.5.3. Sprawdzenie zawartości powietrza w mieszance betonowej

Sprawdzenie zawartości powietrza w mieszance betonowej przeprowadza się zgodnie z planem pobierania i badania próbek. Badanie zawartości powietrza w mieszance betonowej przeprowadza się zgodnie z PN-EN 12350-7 [31]. Na stanowisku betonowania zawartość powietrza w mieszance powinna być sprawdzana co najmniej trzy razy na pierwsze 50 m³ mieszanki do ustabilizowania się właściwej zawartości powietrza, a później każdorazowo przy poborze próbek do badania wytrzymałości oraz dodatkowo, w przypadku wątpliwości związanych z jakością.

Różnice pomiędzy przyjętą zawartością powietrza w mieszance a kontrolowaną nie powinny być większe niż: – 0,5 % / + 1 % .

6.5.4. Sprawdzenie wytrzymałości na ściskanie betonu

Próbki do badania wytrzymałości na ściskanie betonu pobiera się zgodnie z planem pobierania i badania próbek. Na stanowisku betonowania należy pobierać próbki o liczności określonej w planie, lecz nie mniej niż 6 próbek z jednego elementu lub grupy elementów betonowanych tego samego dnia oraz dodatkowo, w przypadku wątpliwości związanych z jakością.

Typ próbek do badania wytrzymałości na ściskanie określono w PN-EN 12390-1[32]. Badanie betonu, z wyjątkiem przypadków specjalnych, powinno być przeprowadzone na próbkach z betonu w wieku 28 dni. Badanie wytrzymałości na ściskanie przeprowadza się zgodnie z PN-EN 12390-3 [34] na próbkach sześciennych o boku 150 mm lub o walcowych o wymiarach 150/300 mm. Sposób pobrania próbek powinien być zgodny z PN-EN 12350-1 [29]. Próbki poddaje się pielęgnacji według PN-EN 12390-2 [33].

Wynik badania powinien stanowić średnią z wyników dwóch lub więcej próbek do badania wykonanych z jednej próbki mieszanki i badanych w tym samym wieku. Wyniki różniące się o więcej niż 15 % od średniej należy pominąć. W przypadku certyfikowanej kontroli produkcji uznaje się, że określona objętość betonu należy do danej klasy jeżeli spełnia kryteria identyczności podane w tabeli:

Liczba „ n ” wyników badań wytrzymałości na ściskanie na próbkach z określonej objętości	Kryterium 1 średnia z „ n ” wyników (f_{cm}) N/mm ²	Kryterium 2 dowolny pojedynczy wynik (f_{ci}) N/mm ²
1	Nie stosuje się	$\geq f_{ck} - 4$
2-4	$\geq f_{ck} + 1$	$\geq f_{ck} - 4$
5-6	$\geq f_{ck} + 2$	$\geq f_{ck} - 4$

W przypadku betonu wytwarzanego w warunkach niecertyfikowanej kontroli produkcji badanie identyczności pod względem wytrzymałości na ściskanie należy przeprowadzić sprawdzając kryteria zgodności podane w tabeli:

Liczba „ n ” wyników badań wytrzymałości na ściskanie na próbkach z określonej objętości	Kryterium 1 średnia z „ n ” wyników (f_{cm}) N/mm ²	Kryterium 2 dowolny pojedynczy wynik (f_{ci}) N/mm ²
3	$\geq f_{ck} + 4$	$\geq f_{ck} - 4$

f_{cm} - średnia z n wyników badania wytrzymałości serii n próbek, f_{ck} -

wytrzymałość charakterystyczna na ściskanie, f_{ci} - pojedynczy wynik badania

wytrzymałości z serii n próbek.

6.5.6. Sprawdzenie odporności betonu na działanie mrozu

Sprawdzenie odporności betonu na działanie mrozu przeprowadza się na próbkach pobranych na stanowisku betonowania zgodnie z planem pobierania i badania próbek, co najmniej raz z jednego elementu lub grupy elementów w okresie wykonywania obiektu, ale nie rzadziej niż jeden raz na 5 tys. m³ betonu.

Badanie odporności betonu na działanie mrozu przeprowadza się metodą zwykłą zgodnie z PN-B-06250 [22] pkt. 6.5.1. Próbki formowane poddaje się pielęgnacji według PN-B-06250 [22].

Badanie mrozoodporności należy określać w terminach podanych w tabeli:

Rodzaj cementu	Czas równoważny [dni]
CEM I (R), CEM II/A-S (R)	28 dni
CEM I (N), CEM II/A-S (N) CEM II/B-S (N, R)	56 dni
CEM III/A	90 dni

Wymagany stopień mrozoodporności betonu jest osiągnięty, jeżeli po wymaganej liczbie cykli zamrażania próbek w temperaturze $-18^{\circ}\text{C}\pm 2^{\circ}\text{C}$ i odmrażania w temperaturze $+18^{\circ}\text{C}\pm 2^{\circ}\text{C}$, spełnione są następujące warunki:

- próbka nie wykazuje pęknięć,
- łączna masa ubytków betonu nie przekracza 5 % masy próbek nie zamrażanych,
- obniżenie wytrzymałości na ściskanie jest nie większe niż 20 % w stosunku do wytrzymałości próbek nie zamrażanych.

Stopień mrozoodporności betonu	Wymagana liczba cykli
F200	200
F150	150
F100	100

6.5.6. Sprawdzenie przepuszczalności wody przez beton

Sprawdzenie przepuszczalności wody przez beton przeprowadza się na próbkach pobranych na stanowisku betonowania zgodnie z planem pobierania i badania próbek, co najmniej raz z jednego elementu lub grupy elementów w okresie wykonywania obiektu, ale nie rzadziej niż jeden raz na 5 tys. m³ betonu.

Sposób wykonywania i pielęgnacji próbek do badania powinien być zgodny z PN-EN

12390-2 [33]. Badanie przepuszczalności wody przez beton przeprowadza się zgodnie z PNEN 12390-8 [35].

Maksymalna głębokość penetracji wody pod ciśnieniem w każdej badanej próbce powinna być nie większa niż określona w pkt. 2.2.

6.6. Pobieranie próbek i badania

Do Wykonawcy należy wykonywanie badań przewidzianych niniejszymi ST oraz gromadzenie, przechowywanie i przedkładanie Inspektorowi wyników badań składników mieszanki i betonu.

6.7. Badania betonu w konstrukcji

W przypadku technicznie uzasadnionym Inspektor może zlecić przeprowadzenie badania betonu w konstrukcji.

Wytrzymałość betonu na ściskanie może być określona na próbkach (rdzeniowych) wyciętych z elementu konstrukcji według PN-EN 12504-1 [37] lub metodami nieniszczącymi według PN-EN 12504-2 [38] lub PN-EN 12504-4 [39]. Dopuszcza się inne metody badań pośrednich i bezpośrednich betonu w konstrukcji, pod warunkiem zweryfikowania

proponowanej w nich kalibracji cech wytrzymałościowych w konstrukcji pobranych z konstrukcji odwiertach lub wykonanych wcześniej próbkach.

Interpretacji wyników badań należy dokonać według PN-EN 13791 [42].

6.7.1. Tolerancje wymiarów betonowych konstrukcji mostowych

Podane niżej tolerancje wymiarów można traktować jako miarodajne tylko wtedy, gdy dokumentacja projektowa albo ST nie przewidują inaczej.

Dopuszczalne odchyłki wymiarowe od określonych w dokumentacji projektowej wynoszą:

- długość przęsła : $\pm 2,0$ cm,
- rozpiętość usytuowania łożysk: $\pm 1,0$ cm,
- oś podłużna w planie: $\pm 2,0$ cm,
- usytuowanie w planie belek podłużnych i poprzecznych: $\pm 2,0$ cm,
- wysokość dźwigara: $+ 0,5$ % i $- 0,2$ %, lecz nie więcej niż 5 mm,
- szerokość dźwigara : $+ 0,4$ % i $- 0,2$ %, lecz nie więcej niż 3 mm,
- grubość płyt: $+ 1$ % i $- 0,5$ %, lecz nie więcej niż $\pm 0,5$ cm,
- rzędne wysokościowe: $\pm 1,0$ cm.

Tolerancje dla fundamentów:

- usytuowanie w planie: $\pm 5,0$ cm (dla fundamentów o szerokości $< 2,0$ m: $\pm 2,0$ cm) - rzędne wierzchu ławy: $\pm 1,0$ cm.
- płaszczyzny i krawędzie – odchylenie od pionu: $\pm 2,0$ cm.

Tolerancje dla podpór masywnych i słupowych:

- pochylenie ścian i słupów: 0,5 % wysokości (jednak dla słupów nie więcej niż 1,5 cm), - wymiary w planie: $\pm 2,0$ cm dla podpór masywnych, $\pm 1,0$ cm dla podpór słupowych,
- rzędne wierzchu podpory: $\pm 1,0$ cm.

W ścianach oporowych odchyłki nie powinny przekraczać:

- 1 % wysokości w odniesieniu do nachylenia w pionie, lecz nie więcej niż 50 mm,
- $\pm 2,0$ cm w odniesieniu do wymiarów w planie,
- $\pm 2,0$ cm w odniesieniu do rzędnej górnej powierzchni budowli.

6.7.2. Kontrola wykończenia powierzchni betonowych

Jeżeli dokumentacja projektowa oraz ST nie przewidują inaczej, wszystkie widoczne powierzchnie betonowe powinny być gładkie i mieć jednolitą barwę i fakturę. Na powierzchniach tych nie mogą być widoczne żadne zabrudzenia, przebarwienia czy inne wady pozostawione przez wewnętrzną wykładzinę deskowań, która powinna być odpowiednio przymocowana do deskowania. Pęknięcia elementów konstrukcyjnych są niedopuszczalne. Dopuszcza się rysy skurczowe przy rozwarciu nie większym niż 0,2 mm; jeżeli otulina zbrojenia jest zgodna z PN-S-10042 [26] i dokumentacją projektową. Rysy te nie powinny przekraczać długości 1,0 m w kierunku podłużnym i połowy szerokości belki w kierunku poprzecznym, lecz nie więcej niż 0,5 m.

Należy wykluczyć pustki, raki i wykruszyny. Lokalne ubytki należy wypełnić betonem o minimalnym skurczu i wytrzymałości nie mniejszej niż wytrzymałość betonu w konstrukcji.

Wszystkie nieprawidłowości wykończenia powierzchni muszą być naprawione przez Wykonawcę.

6.7.3. Kontrola wielkości i rozkładu porów powietrza

7. OBMIAR ROBÓT

7.1. Ogólne zasady obmiaru robót

Ogólne zasady obmiaru robót podano w D-M-00.00.00 „Wymagania ogólne”, pkt.7.

7.2. Jednostka obmiarowa

Jednostką obmiarową jest m³ (metr sześcienny) wbudowanego betonu danej klasy.

8. ODBIÓR ROBÓT

8.1. Ogólne zasady odbioru robót

Ogólne zasady odbioru robót podano w D-M-00.00.00 „Wymagania ogólne”, pkt. 8.

Roboty uznaje się za wykonane zgodnie z dokumentacją projektową, ST i wymaganiami Inspektora, jeżeli wszystkie pomiary i badania z zachowaniem tolerancji według pkt. 6 dały wyniki pozytywne.

8.2. Odbiór robót zanikających i ulegających zakryciu Odbiorowi robót zanikających i ulegających zakryciu podlegają:

- montaż deskowań i rusztowań,
 - wykonanie betonu w konstrukcjach ulegających zakryciu (np. fundamentów).
- Odbiór tych robót powinien być zgodny z wymaganiami D-M-00.00.00 „Wymagania ogólne“ oraz niniejszej.

9. PODSTAWA PŁATNOŚCI

9.1. Ogólne ustalenia dotyczące podstawy płatności

Ogólne ustalenia dotyczące podstawy płatności podano w ST D-M-00.00.00 „Wymagania ogólne”, pkt. 9.

9.2. Cena jednostki obmiarowej

Cena wykonania 1 m³ betonu obejmuje:

- prace pomiarowe i roboty przygotowawcze,
- oznakowanie robót,
- dostarczenie materiałów i sprzętu,
- wykonanie i uzgodnienia projektów technologicznych (w tym projektów deskowań i rusztowań),
- wykonanie operatów wodnoprawnych dla konstrukcji tymczasowych (np. rusztowania)
- na czas robót nad rzekami i ciekami, uzyskanie wszelkich uzgodnień i pozwoleń,
- opracowanie recept laboratoryjnych mieszanek betonowych,
- wykonanie deskowania oraz rusztowania z pomostem, oczyszczenie deskowania,
- przygotowanie i transport mieszanki,
- ułożenie mieszanki betonowej z zagęszczeniem i pielęgnacją,
- przygotowanie betonu i wykonanie warstw szczepnych w przypadku przerw roboczych,
- wykonanie dojazdów i stanowisk roboczych dla sprzętu,
- wykonanie przerw dylatacyjnych,
- wykonanie w konstrukcji wszystkich wymaganych dokumentacją projektową otworów jak również osadzenie potrzebnych zakotwień, marek, rur itp.,
- rozbiórkę deskowań, rusztowań i pomostów,
- oczyszczenie stanowiska pracy i usunięcie, będących własnością Wykonawcy, materiałów rozbiórkowych,
- wykonanie badań i pomiarów wymaganych w specyfikacji technicznej, odwiezienie sprzętu.

Wszystkie roboty powinny być wykonane zgodnie z wymaganiami dokumentacji projektowej, ST i specyfikacji technicznej.

9.3. Sposób rozliczenia robót tymczasowych i prac towarzyszących

Cena wykonania robót określonych niniejsza ST obejmuje:

- roboty tymczasowe, które są potrzebne do wykonania robót podstawowych, ale nie są przekazywane Zamawiającemu i są usuwane po wykonaniu robót podstawowych, - prace towarzyszące, które są niezbędne do wykonania robót podstawowych,
- niezaliczane do robót tymczasowych.

10. PRZEPISY ZWIĄZANE

10.1. Normy

1. PN-EN 196-1 Metody badania cementu -- Część 1: Oznaczanie wytrzymałości
2. PN-EN 196-2 Metody badania cementu -- Część 2: Analiza chemiczna cementu
3. PN-EN 196-3 Metody badania cementu -- Część 3: Oznaczanie czasów wiązania i stałości objętości
4. PN-EN 197-1 Cement -- Część 1: Skład, wymagania i kryteria zgodności dotyczące cementów powszechnego użytku
5. PN-EN 206-1 Beton -- Część 1: Wymagania, właściwości, produkcja i zgodność
6. PN-EN 932-3 Badanie podstawowych właściwości kruszyw - Procedura i terminologia uproszczonego opisu petrograficznego
7. PN-EN 933-1 Badanie geometrycznych właściwości kruszyw - Oznaczanie składu ziarnowego – Metoda przesiewania
8. PN-EN 933-3 Badania geometrycznych właściwości kruszyw - Część 3. Oznaczanie kształtu ziaren za pomocą wskaźnika płaskości
9. PN-EN 933-4 Badania geometrycznych właściwości kruszyw - Część 4. Oznaczanie kształtu ziaren – Wskaźnik kształtu
10. PN-EN 933-5 Badania geometrycznych właściwości kruszyw - Część 5. Oznaczanie procentowej zawartości ziaren o powierzchniach powstałych w wyniku przekruszenia lub łamania kruszyw grubych
11. PN-EN 934-1 Domieszki do betonu, zaprawy i zaczynu - Część 1. Wymagania podstawowe
12. PN-EN 934-2 Domieszki do betonu, zaprawy i zaczynu - Część 2. Domieszki do betonu - Definicje, wymagania, zgodność, znakowanie i etykietowanie
13. PN-EN 1008 Woda do zarobowa do betonu – Specyfikacja pobierania próbek, badanie i ocena przydatności wody zarobowej do betonu, w tym wody odzyskanej z procesów produkcji betonu
14. PN-EN 1097-2 Badanie mechanicznych i fizycznych właściwości kruszyw - Część 2: Metody oznaczania odporności na rozdrabnianie
15. PN-EN 1097-3 Badanie mechanicznych i fizycznych właściwości kruszyw - Część 3: Oznaczenie gęstości nasypowej i jamistości
16. PN-EN 1097-6 Badanie mechanicznych i fizycznych właściwości kruszyw - Część 6: Oznaczenie gęstości ziaren i nasiąkliwości
17. PN-EN 1367-1 Badanie właściwości cieplnych i odporności kruszyw na działanie czynników atmosferycznych - Część 1: Oznaczanie mrozodporności
18. PN-EN 1367-3 Badanie właściwości cieplnych i odporności kruszyw na działanie czynników atmosferycznych - Część 3: Badanie bazaltowej zgorzeli słonecznej metodą gotowania
19. PN-EN 1367-6 Badanie właściwości cieplnych i odporności kruszyw na działanie czynników atmosferycznych - Część 6: Mrozodporność w obecności soli
20. PN-EN 1744-1 Badanie chemicznych właściwości kruszyw – Analiza chemiczna
21. PN-B-06265:2004 Krajowe uzupełnienia PN-EN 206-1:2003 Beton -- Część 1: Wymagania, właściwości, produkcja i zgodność
22. PN-B-06250:1988 Beton zwykły
23. PN-B-06714-34:1991 Kruszywa mineralne. Badania. Oznaczenie reaktywności alkalicznej
24. PN-B-06714-46:1992 Kruszywa mineralne. Badania. Oznaczenie potencjalnej reaktywności alkalicznej metodą szybką
25. PN-S-10040:1999 Obiekty mostowe - Konstrukcje betonowe, żelbetowe i sprężone - Wymagania i badania
26. PN-S-10042:1991 Obiekty mostowe - Konstrukcje betonowe, żelbetowe i sprężone - Projektowanie
27. PN-S-10050:1989 Obiekty mostowe. Konstrukcje stalowe. Wymagania i badania
28. PN-S-10080:1993 Obiekty mostowe. Konstrukcje drewniane. Wymagania i badania

29. PN-EN 12350-1 Badania mieszanki betonowej -- Część 1: Pobieranie próbek
30. PN-EN 12350-2 Badania mieszanki betonowej -- Część 2: Badanie konsystencji metodą opadu stożka
31. PN-EN 12350-7 Badania mieszanki betonowej -- Część 7: Badanie zawartości powietrza -- Metody ciśnieniowe
32. PN-EN 12390-1 Badania betonu -- Część 1: Kształt, wymiary i inne wymagania dotyczące próbek do badania i form
33. PN-EN 12390-2 Badania betonu -- Część 2: Wykonywanie i pielęgnacja próbek do badań wytrzymałościowych
34. PN-EN 12390-3 Badania betonu -- Część 3: Wytrzymałość na ściskanie próbek do badań
35. PN-EN 12390-8 Badania betonu -- Część 8: Głębokość penetracji wody pod ciśnieniem
36. PN-EN 12620 Kruszywa do betonu
37. PN-EN 12504-1 Badania betonu w konstrukcjach – Część 1: Odwierty rdzeniowe – Wycinanie, ocena i badanie wytrzymałości na ściskanie
38. PN-EN 12504-2 Badania betonu w konstrukcjach – Część 2: Badanie nieniszczące. Oznaczanie liczby odbicia
39. PN-EN 12504-4 Badania betonu – Część 4: Oznaczanie prędkości fali ultradźwiękowej
40. PN-EN 13263-1 Pył krzemionkowy do betonu. Część 1. Definicje, wymagania i kryteria zgodności
41. PN-EN 13670 Wykonywanie konstrukcji z betonu
42. PN-EN 13791 Ocena wytrzymałości betonu na ściskanie w konstrukcjach i prefabrykowanych wyrobach betonowych

10.2. Inne elementy

1. Wykonywanie robót budowlanych w okresie obniżonej temperatury, Wytyczne, Instrukcja nr 282/2011, Instytut Techniki Budowlanej, Warszawa, 2011.

M-13.02.01 BETON KLASY PONIŻEJ C20/25

1. WSTĘP

1.1. Przedmiot ST

Przedmiotem niniejszej specyfikacji technicznej (ST) są wymagania dotyczące wykonania i odbioru robót budowlanych związanych z wykonaniem oraz ułożeniem betonu niekonstrukcyjnego klasy poniżej C20/25 przy budowie przepustu na rzece Gęsiej w ciągu ul. Rzecznej w Barwicach.

1.2. Określenia podstawowe

Beton niekonstrukcyjny – beton w elementach obiektu mostowego, ustalonych w dokumentacji projektowej, o wytrzymałości mniejszej niż wytrzymałość betonu klasy C20/25.

Pozostałe określenia podstawowe są zgodne z obowiązującymi, odpowiednimi polskimi normami i z definicjami podanymi w D-M.00.00.00 „Wymagania ogólne” oraz z M-13.01.00.

2. MATERIAŁY

Ogólne wymagania dotyczące materiałów, ich pozyskiwania i składowania, podano w ST D-M-00.00.00 „Wymagania ogólne”.

2.1. Wytrzymałość betonu i klasy ekspozycji

Beton powinien mieć wytrzymałość określoną klasą zgodną z dokumentacją projektową.
Klasy ekspozycji wg PN-EN 206-1 dla betonu podłoża: X0

2.2. Składniki mieszanki betonowej

2.2.1. Cement

Do wykonania betonu klasy poniżej C20/25 powinien być stosowany cement klasy 32,5 spełniający wymagania normy PN-EN 197-1 i M-13.01.00.

2.2.2. Kruszywo

Kruszywo do wykonania betonu klasy poniżej C20/25 powinno odpowiadać wymaganiom normy PN-EN 12620 dla kruszyw do betonu i PN-EN 206-1. Ponadto kruszywo powinno spełniać poniższe wymagania:

- jako kruszywo grube powinien być stosowane materiały o maksymalnym wymiarze ziarna nie większym niż 31,5 mm,
- przy ustalaniu proporcji kruszyw frakcji piaskowej i grubszych należy uwzględnić wymagania punktu 2.3.4,
- ziarna kruszywa nie powinny być większe niż 1/3 najmniejszego przekroju poprzecznego elementu i 3/4 odległości w świetle między prętami zbrojenia, leżącymi w jednej płaszczyźnie prostopadłej do kierunku betonowania.
- Łączne uziarnienie kruszywa powinno mieścić się w granicach podanych na rys.1.Rysunek 1. Graniczne krzywe uziarnienia kruszywa 0÷31,5 mm (dla betonu klasy poniżej C 20/25)

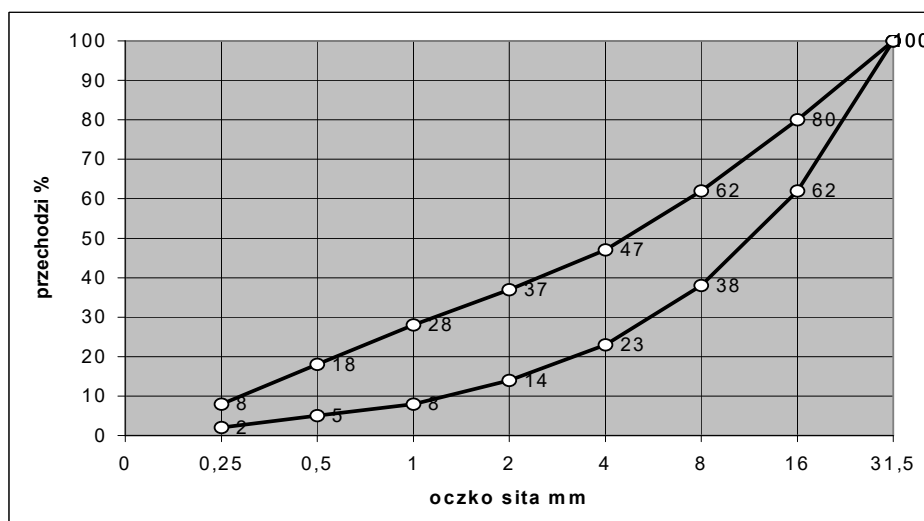

Przed użyciem poszczególnych partii kruszywa do betonu konieczna jest akceptacja Inspektora, która powinna być wydana na podstawie:

- a) krajowej deklaracji zgodności z Polską Normą, nie mającą statusu normy wycofanej lub Aprobata Techniczną i oznaczenia znakiem budowlanym albo deklaracji zgodności z Polską Normą wprowadzającą normę zharmonizowaną na wyrób budowlany lub Europejską Aprobata Techniczną oraz oznaczenia CE
- b) przeprowadzonych na budowie badań kruszywa obejmujących:
- oznaczenie składu ziarnowego wg PN-EN 933-1,
 - oznaczenie kształtu ziarn wg PN-EN 933-4 (dotyczy kruszywa grubego),
 - oznaczenie zawartości zanieczyszczeń obcych,
 - oznaczenie zawartości grudek gliny (oznaczać jak zawartość zanieczyszczeń obcych),
 - oznaczenie zawartości pyłów mineralnych wg PN-EN 933-1,
 - należy prowadzić bieżącą kontrolę wilgotności kruszywa dla korygowania recepty roboczej betonu.

Wyniki wyżej wymienionych badań powinny spełniać wymagania określone w ST M-13.01.00 pkt 2.2.2.

Dla kruszywa drobnego i kruszywa o ciągłym uziarnieniu dopuszcza się zawartość pyłów mineralnych do 1,5 %.

W przypadku, gdy kontrola wykaże niezgodność cech z wymaganiami użycie kruszywa może nastąpić po jego uszlachetnieniu, np. przez dodatek odpowiednich frakcji.

Inspektor Kontraktu zgodnie z przepisami ustawy z dnia 16 kwietnia 2004r. o wyrobach budowlanych może dopuścić, na podstawie otrzymanych badań do jednostkowego zastosowania w danym obiekcie budowlanym kruszywo nie posiadające oznaczenia znakiem budowlanym lub znakiem CE.

2.2.3. Woda zarobowa do betonu

Woda zarobowa do betonu powinna odpowiadać wymaganiom PN-EN 1008 i M-13.01.00.

2.2.4. Ustalanie składu mieszanki betonowej

Skład mieszanki betonowej powinien być ustalony zgodnie z ST oraz normą PN-EN 206-1 tak, aby przy najmniejszej ilości wody zapewnić szczelne ułożenie mieszanki w wyniku zagęszczania przez wibrowanie. Skład mieszanki betonowej ustala laboratorium Wykonawcy lub wytwórni betonów i wymaga on zatwierdzenia przez Inspektora.

2.3. Wymagane właściwości betonu

Dla betonów klasy C 12/15 stosuje się tylko wymagania dotyczące wytrzymałości na ściskanie..

3. SPRZĘT

Ogólne wymagania dotyczące sprzętu podano w ST D-M.00.00.00 „Wymagania ogólne”.

Sprzęt do wykonania robót powinien spełniać wymagania podane w ST M-13.01.00.

4. TRANSPORT

Ogólne wymagania dotyczące transportu podano w ST D-M-00.00.00 „Wymagania ogólne”.

Transport mieszanki jak podano w ST M-13.01.00, pkt 4.

5. WYKONANIE ROBÓT

Ogólne zasady wykonywania robót podano w ST D-M.00.00.00 „Wymagania ogólne”.

5.2. Wykonanie robót betonowych

Wykonanie robót betonowych - zgodnie z wymaganiami podanymi w ST M-13.001.00. pkt.5.

Wykonawca przedstawi Inspektorowi do akceptacji projekt organizacji i harmonogram robót uwzględniający wszystkie warunki, w jakich będą wykonywane roboty betonowe.

Wykonanie robót powinno być poprzedzone odbiorem przez Inspektora podłoża na poziomie posadowienia pod względem przydatności gruntu do posadowienia elementu.

Przed przystąpieniem do układania betonu należy sprawdzić poprawność wykonania robót ziemnych (wg ST M-11.01.00). Podłoże winno być równe, czyste i odwodnione. Beton winien być rozkładany w miarę możliwości w sposób ciągły z zachowaniem kontroli grubości oraz rzędnych wg rysunków. W czasie betonowania należy górną powierzchnię betonu wyprofilować w spadku oraz pozostawić wgłębienie w najniższym punkcie w celu możliwości prawidłowego odwodnienia wykopu.

Wykonanie deskowania – zgodnie ze ST M-13.01.00.

6. KONTROLA JAKOŚCI ROBÓT

Ogólne zasady kontroli jakości robót podano w ST D-M.00.00.00 „Wymagania ogólne”.

6.1. Badania przed przystąpieniem do robót

Przed przystąpieniem do robót Wykonawca powinien:

- a) uzyskać wymagane dokumenty, dopuszczające wyroby budowlane do obrotu i powszechnego stosowania (oznaczenie CE lub znakiem budowlanym, ew. deklaracje właściwości użytkowych, aprobaty techniczne lub badania materiałów wykonane przez dostawców itp.) i na ich podstawie sprawdzić zgodność materiałów z wymaganiami punktu 2 niniejszej specyfikacji.
- b) wykonać własne badania właściwości materiałów przeznaczonych do wykonania robót, określone w ST M-13.01.00 pkt 6.2, z uwzględnieniem wymagań podanych w punkcie 2 niniejszej ST.

Dla piasku i żwirów dopuszcza się zawartość pyłów mineralnych do 1,5 %.

Inspektor zgodnie z przepisami ustawy z dnia 16 kwietnia 2004 r. o wyrobach budowlanych może dopuścić, na podstawie otrzymanych badań do jednostkowego zastosowania w danym obiekcie budowlanym wyrób budowlany nie posiadający oznaczenia znakiem budowlanym lub znakiem CE.

6.2. Kontrola jakości betonu

Kontroli podlegają:

- wytrzymałość betonu na ściskanie.

Zwraca się uwagę na konieczność wykonania planu kontroli jakości betonu zawierającego m.in. szczegółowe określenie liczebności i terminów pobierania próbek do kontroli jakości mieszanki i betonu. Plan kontroli jakości betonu podlega akceptacji Inspektora.

Kontrolę jakości mieszanki betonowej i betonu należy przeprowadzać zgodnie z PN-EN 12350-1, PN-EN 12390-2, PN-EN 12390-3 oraz ST M-13.01.00 pkt 6.3.4. Wyniki kontroli powinny być zgodne z pkt 2.3 niniejszej ST.

6.3. Tolerancje wymiarów

Wymiary elementów nie powinny różnić się od projektowanych więcej niż o 1,0 cm.

6.4. Kontrola deskowań

Każde deskowanie powinno podlegać odbiorowi. Przedmiotem kontroli w czasie odbioru powinny być:

- rodzaj użytego materiału na zgodność z projektem technologicznym,
- szczelność deskowań w płaszczyznach i narożach,
- poziom górnej krawędzi i powierzchni deskowań przed betonowaniem i po nim oraz porównanie z poziomem wymaganym.

Deskowania w czasie betonowania powinny być przedmiotem kontroli geodezyjnej w nawiązaniu do niezależnych reperów.

7. OBMIAR ROBÓT

Kontrakt ryczałtowy – jednostką obmiaru jest wykonana i odebrana protokołem Odbioru Końcowego jednostka określona w ST

8. ODBIÓR ROBÓT

Ogólne zasady odbioru robót podano w ST D-M.00.00.00 „Wymagania ogólne”.

Roboty uznaje się za wykonane zgodnie z dokumentacją projektową, ST i wymaganiami Inspektora, jeżeli wszystkie pomiary i badania z zachowaniem tolerancji wg punktu 6 dały wyniki pozytywne.

8.1. Odbiór robót zanikających i ulegających zakryciu

Odbiorowi robót zanikających i ulegających zakryciu podlegają:

- wykonanie deskowań,
- wykonanie betonu w podłożu fundamentów.

Odbiór tych robót powinien być zgodny z wymaganiami D-M-00.00.00 „Wymagania ogólne“ oraz niniejszej ST.

9. PODSTAWA PŁATNOŚCI

Wynagrodzenie ryczałtowe: zasady płatności podano w umowie pomiędzy Zamawiającym a Wykonawcą.

10. Przepisy związane

10.1. Normy

PN-EN 197-1	Cement. Część 1: Skład, wymagania i kryteria zgodności dotyczące cementów powszechnego użytku.
PN-EN 933-1	Badanie geometrycznych właściwości kruszyw. Oznaczanie składu ziarnowego.
PN-EN 933-4	Badania geometrycznych właściwości kruszyw. Część 4. Oznaczanie kształtu ziarn
PN-EN 1008	Woda do zarobowa do betonów.
PN-EN 206-1	Beton. Wymagania, właściwości, produkcja i zgodność
PN-EN 12620	Kruszywa do betonu
PN-EN 12350-1	Badania mieszanki betonowej. Pobieranie próbek
PN-EN 12390-2	Badania betonu. Wykonywanie i pielęgnacja próbek do badań wytrzymałościowych.
PN-EN 12390-3	Badania betonu. Wytrzymałość na ściskanie próbek do badania

10.2. Inne dokumenty

D-M.00.00.00.	Wymagania ogólne
M-13.01.00.	Beton konstrukcyjny

M-20.00.00 PRACE PRZYGOTOWAWCZE

M-20.01.00 PRACE POMIAROWE

M-20.01.01 Wytyczenie geodezyjne drogowego obiektu inżynierskiego

1. WSTĘP

1.1. Przedmiot ST

Przedmiotem niniejszej ogólnej specyfikacji technicznej (ST) są wymagania dotyczące wykonania i odbioru prac związanych z robót związanych z wytyczeniem geodezyjnym przy budowie przepustu na rzece Gęsiej w ciągu ul. Rzecznej w Barwicach.

Zakres robót obejmuje:

- wyznaczenie w terenie ciągu pieszo-rowerowego
- wyznaczenie osi i krawędzi obiektu inżynierskiego
- wyznaczenie osi pali, fundamentów, podpór i konstrukcji oporowych,
- wyznaczenie usytuowania krawężników, elementów odwodnienia, itp.,
- inne prace pomiarowe niezbędne dla wykonania robót zgodnie z Dokumentacją Projektową.

Uwaga:

Należy wykonać podwójne wytyczenie obiektu: wg dokumentacji drogowej i mostowej. W razie wystąpienia niezgodności należy niezwłocznie powiadomić Projektanta celem ich wyeliminowania.

1.2. Określenia podstawowe

Osnowa geodezyjna pozioma - usystematyzowany zbiór punktów, określających jednoznacznie wzajemne położenie.

Osnowa geodezyjna wysokościowa - usystematyzowany zbiór punktów, których wysokość w stosunku do przyjętej powierzchni odniesienia, została określona przy zastosowaniu techniki geodezyjnej

Osnowa realizacyjna - jest to osnowa geodezyjna (pozioma i wysokościowa), przeznaczona do geodezyjnego wytyczenia elementów projektów w terenie oraz geodezyjnej obsługi budowy i montażu urządzeń i konstrukcji. Osnowa ta powinna służyć do pomiarów kontrolnych przemieszczeń i odkształceń, a także w miarę możliwości pomiarów powykonawczych.

Reper - stabilizowany punkt wysokościowej osnowy, dla którego wyznaczono wysokość w przyjętym układzie odniesienia.

Reper roboczy - jest rodzajem reperu zakładanego w celu zagęszczenia osnowy.

Oś podpory - geometryczna linia charakteryzująca podporę, oznaczona w Dokumentacji Projektowej i wytyczona w terenie

Pozostałe określenia podane w niniejszej ST są zgodne z obowiązującymi przepisami i określeniami podanymi w ST DM.00.00.00 "Wymagania ogólne".

2. MATERIAŁY

Ogólne wymagania dotyczące materiałów, ich pozyskiwania i składowania podano w ST D-M.00.00.00 "Wymagania ogólne".

Do wykonania Robót konieczne są następujące materiały: słupki betonowe, rury stalowe, trzpień stalowe, pale drewniane, bądź inne materiały zaakceptowane przez Inspektora.

3. SPRZĘT

Ogólne wymagania dotyczące sprzętu podano w ST D-M.00.00.00 "Wymagania ogólne".

Do wykonania Robót konieczny jest sprzęt geodezyjny wysokiej dokładności taki jak:

- dalmierze,
- niwelatory,
- teodolity,
- miernicze taśmy stalowe lub parciane.

Wszelkie urządzenia pomiarowe powinny posiadać atesty i aktualne świadectwo legalizacyjne wymagane odpowiednimi przepisami i powinny gwarantować uzyskanie wymaganej dokładności pomiaru.

Jakikolwiek sprzęt niegwarantujący zachowania wymagań jakościowych Robót zostanie przez Inspektora zdyskwalifikowany i niedopuszczony do Robót.

4. TRANSPORT

Ogólne wymagania dotyczące transportu podano w ST D-M.00.00.00 "Wymagania ogólne".

Dopuszczalny jest dowolny rodzaj środków transportowych zaakceptowany przez Inspektora, służący do przewozu geodetów, sprzętu geodezyjnego oraz materiałów potrzebnych do realizacji Robót.

5. WYKONANIE ROBÓT

Ogólne zasady wykonywania Robót podano w ST D-M.00.00.00 "Wymagania ogólne".

Przed rozpoczęciem robót objętych niniejszą specyfikacją Wykonawca zobowiązany jest do sporządzenia Programu Zapewnienia Jakości (PZJ), który podlega zatwierdzeniu przez Inspektora.

5.1. Szczegółowe wymagania dotyczące wykonania robót

Prace pomiarowe przy zakładaniu osnowy geodezyjnej oraz odtworzenie (wyznaczenie) osi obiektów i punktów wysokościowych powinny być wykonane zgodnie z PZJ oraz w zgodności z obowiązującymi Instrukcjami Głównego Urzędu Geodezji i Kartografii (GUGiK).

PZJ powinien zawierać:

- projekt organizacji i harmonogram robót objętych niniejsza ST,
- program zapewnienia bezpieczeństwa pracy oraz ochrony zdrowia i środowiska podczas wykonywania robót objętych niniejsza ST,
- Instrukcje Techniczne Głównego Urzędu Geodezji i Kartografii (GUGiK),
- projekt osnowy realizacyjnej – poziomej i pionowej,
- harmonogram przeprowadzenia okresowej kontroli punktów osnowy,
- wykonanie szkiców geodezyjnych.

5.1.1. Osnowa realizacyjna

Wykonawca na podstawie przekazanych danych, zobowiązany jest do wykonania osnowy realizacyjnej odpowiadającej następującym kryteriom:

- punkty osnowy powinny być zlokalizowane w sąsiedztwie obiektu poza Terenem Budowy, tak, aby nie były narażone na zniszczenie w trakcie jej realizacji,
- odległość między punktami powinna być takie, aby umożliwiały szczegółowe wytyczenie obiektu.

Nowe punkty osnowy realizacyjnej należy zastabilizować wieloznakowo tzn. znakiem naziemnym i centrycznie pod nim osadzonym znakiem podziemnym.

Wszystkie punkty osnowy realizacyjnej należy zabezpieczyć przed zniszczeniem w sposób uzgodniony z Inspektorem.

Wszystkie punkty wysokościowe i repery robocze przy obiektach mostowych muszą być nawiązane do reperów państwowych. Wykonawca powinien założyć nowe punkty wysokościowe (słupki betonowe z bolcem), ustalić ich wysokość w stosunku do reperów państwowych i chronić je przez cały czas realizacji budowy. Punkty wysokościowe należy umieszczać poza granicami projektowanego obiektu w miejscach dostępnych, nie ulegających zniszczeniu z dokładnością do 0,5 cm.

5.1.2. Wyznaczanie obiektu inżynierskiego

Roboty dla obiektu inżynierskiego polegają na:

- wyznaczeniu osi i krawędzi obiektu inżynierskiego
- wyznaczeniu osi pali, fundamentów i podpór
- wyznaczeniu osi i rzędnych łożysk,
- wyznaczeniu usytuowania krawężników, elementów odwodnienia, itp.
- Wyznaczenie charakterystycznych punktów murów oporowych.
- Dokładność wyznaczenia osi podłużnej i osi podpór $\pm 1,0$ cm.

Dokładność wyznaczenia rzędnych do $\pm 0,5$ cm w stosunku do rzędnych określonych w dokumentacji projektowej.

6. KONTROLA JAKOŚCI ROBÓT

Ogólne zasady kontroli jakości Robót podano w ST D-M.00.00.00 "Wymagania ogólne".

6.1. Sprawdzenie robót pomiarowych

Sprawdzenie robót pomiarowych powinno być przeprowadzone wg następujących zasad:

- oś obiektu należy sprawdzić na wszystkich załamaniach pionowych i krzywiznach w poziomie oraz co najmniej co 10 m na prostych,
- punkty wysokościowe należy sprawdzić niwelatorem na całej długości budowanego obiektu

Dokładność wykonania dla robót pomiarowych:

- wysokość reperów $\pm 0,5$ cm,
- wysokości elementów projektowanych $\pm 1,0$ cm,
- dokładności pomiarów poziomych $\pm 1,0$ cm/50 m.

Kontrolę jakości prac pomiarowych związanych z zakładaniem punktów pomiarowo-kontrolnych należy prowadzić wg ogólnych zasad określonych w instrukcjach i wytycznych GUGiK.

Wykonawca dostarczy Inspektorowi harmonogram pomiarów kontrolnych osnowy realizacyjnej przeprowadzanych w oparciu o stałe punkty geodezyjne przekazane przez Inspektora.

7. OBMIAR ROBÓT

Kontrakt ryczałtowy – jednostką obmiaru jest wykonana i odebrana protokołem Odbioru Końcowego jednostka określona w ST.

8. ODBIÓR ROBÓT

Ogólne zasady odbioru robót podano w ST D-M.00.00.00 "Wymagania ogólne".

8.1 Szczegółowe zasady odbioru robót

Odbiór robót polega na sprawdzeniu zgodności wyznaczonych elementów z dokumentacją projektową.

Roboty objęte ST odbiera Inspektor na podstawie przedstawionych przez Wykonawcę szkiców, dzienników pomiarowych i protokołów. W przypadku niezgodności, choć jednego elementu robót z wymaganiami, roboty uznaje się za niezgodne z dokumentacją projektową i Wykonawca zobowiązany jest do ich poprawy na własny koszt i przedstawienia do ponownego odbioru.

9. PODSTAWA PŁATNOŚCI

Wynagrodzenie ryczałtowe: zasady płatności podano w umowie pomiędzy Zamawiającym a Wykonawcą.

10. PRZEPISY ZWIĄZANE

Instrukcja techniczna O-1. Ogólne zasady wykonywania prac geodezyjnych, GUGiK, 1979 ze zm. z 1983 r.

Instrukcja techniczna G-3. Geodezyjna obsługa inwestycji, GUGiK, 1980 r.

Instrukcja techniczna G-1. Pozioma osnowa geodezyjna, GUGiK, 1979 r. ze zm. z 1983 r.

Instrukcja techniczna G-2. Wysokościowa osnowa geodezyjna, GUGiK, 1980 r. ze zm. z 1983 r.

Instrukcja techniczna G-4. Pomiary sytuacyjne i wysokościowe, GUGiK, 1979 r. ze zm. z 1983 r.

Wytyczne techniczne G-3.2. Pomiary realizacyjne, GUGiK, 1987 r.

Wytyczne techniczne G-3.1. Osnowy realizacyjne, GUGiK, 1987 r.

Ustawa z dnia 17 maja 1989 r. Prawo geodezyjne i kartograficzne (Dz. U. z 2005 r. Nr 240, poz. 2027 z późn. zm)

Rozporządzenie Ministra Rozwoju Regionalnego i Budownictwa z dnia 2 kwietnia 2001 r. w sprawie geodezyjnej ewidencji sieci uzbrojenia terenu oraz zespołów uzgadniania dokumentacji projektowej (Dz.U. z 2001 r., Nr 38, poz. 455)

D-M-00.00.00. Wymagania ogólne

M-20.51.00 ROZBIÓRKI PODPÓR

M-20.51.50 Rozbiórka ścian betonowych i przepustu

1. WSTĘP

1.1. Przedmiot Specyfikacji Technicznej

Przedmiotem niniejszej Specyfikacji Technicznej są wymagania dotyczące wykonania i odbioru robót związanych z wykonaniem robót rozbiórkowych ścian betonowych i przepustu przy przebudowie przepustu na rzece Gęsiej w ciągu ul. Rzecznej w Barwicach.

1.2. Zakres stosowania ST

Specyfikacja Techniczna jest stosowana jako dokument przetargowy i kontraktowy przy zleceniu i realizacji Robót wymienionych w punkcie 1.1.

1.3. Zakres robót objętych ST

Ustalenia zawarte w niniejszej specyfikacji dotyczą zasad prowadzenia robót rozbiórkowych ścian betonowych oraz rurociągu.

Sposób rozbiórki należy do Wykonawcy. Wykonawca jest zobowiązany do opracowania projektu rozbiórek i szczegółowego harmonogramu na rozbiórki, ze szczególnym uwzględnieniem rozbiórek wymagających ograniczenia ruchu na odcinku drogi.

Na wykonawcy spoczywa obowiązek zabezpieczenia stanowiska pracy i bezpieczeństwa eksploatacji obiektu podczas rozbiórek.

1.4. Określenia podstawowe

Określenia są zgodne ze ST D-M-00.00.00.

1.5. Ogólne wymagania dotyczące robót

Wykonawca przed przystąpieniem do prac rozbiórkowych powinien przedstawić Inspektorowi do zatwierdzenia projekt i technologię oraz szczegółowy harmonogram prac zawierający:

- sposób zabezpieczenia bezpieczeństwa ruchu drogowego w rejonie prowadzonych robót,
- bezpieczeństwo prowadzonych prac rozbiórkowych.

Przy prowadzeniu ruchu po drodze, krawędź wykopu przy rozbieranej ścianie zawsze musi być zabezpieczona. Na niezabezpieczonych krawędziach ustawić należy prefabrykowane bariery ochronne lub inne zabezpieczenia.

Wykonawca jest odpowiedzialny za zapewnienie bezpieczeństwa ludzi, ruchu drogowego oraz konstrukcji obiektu przez cały okres prowadzenia prac rozbiórkowych.

2. MATERIAŁY

Materiały podlegające rozbiórce to: konstrukcje betonowe, żelbetowe.

3. SPRZĘT

Sprzęt używany do wykonania rozbiórek powinien być uzgodniony z Inspektorem.

Roboty rozbiórkowe będą wykonywane ręcznie oraz przy użyciu sprzętu mechanicznego.

Przy mechanicznym wykonywaniu robót Wykonawca powinien dysponować następującym sprzętem:

- sprzężarka
- młoty pneumatyczne wyburzeniowe
- ładowarka.

4. TRANSPORT

Samochody ciężarowe.

5. WYKONANIE ROBÓT

Podczas prowadzenia robót rozbiórkowych należy zwrócić uwagę, by poszczególne elementy rozbierać z zachowaniem bezpieczeństwa ruchu drogowego. Wykonawca zobowiązany jest do opracowania projektu rozbiórek i uzyskania akceptacji projektu przez Inspektora.

6. KONTROLA JAKOŚCI ROBÓT

Należy kontrolować jakość robót rozbiórkowych - głównie należy zwrócić uwagę na zgodne z projektem prowadzenie robót.

7. OBMIAR ROBÓT

- Jednostką miary jest 1m^3 , rozbieranego materiału konstrukcji betonowej, żelbetowej
- dla przepustów rurowych i rurociągów prefabrykowanych żelbetowych - m (metr)

Do płatności przyjmuje się faktyczną ilość rozebranego materiału wg obmiaru, zaakceptowaną przez Inspektora.

8. ODBIÓR ROBÓT

Sprawdzenie faktycznej ilości rozebranego materiału i zgodności z projektem zakresu rozbiórek elementów konstrukcji.

9. PODSTAWA PŁATNOŚCI

Cena jednostkowa uwzględnia:

- zapewnienie niezbędnych czynników produkcji,
- wykonanie i rozbiórka rusztowań, pomostów i zabezpieczeń,
- rozbiórki konstrukcji,
- odwiezienie gruzu poza pas teren budowy wraz z opłatami za składowanie lub utylizację.

10. PRZEPISY ZWIĄZANE

Nie dotyczy.

M-21.00.00 FUNDAMENTY

M-21.15.00 WZMOCNIENIE PODŁOŻA

M-21.15.01 Wzmocnienie podłoża fundamentów bezpośrednich poprzez wymianę gruntu

1. WSTĘP

1.1. Przedmiot ST

Przedmiotem niniejszej specyfikacji technicznej (ST) są wymagania dotyczące wykonania i odbioru robót związanych ze wzmocnieniem podłoża gruntowego przez wymianę gruntu przy przebudowie przepustu na rzece Gęsiej w ciągu ul. Rzecznej w Barwicach.

1.2. Zakres stosowania ST

Specyfikacja techniczna (ST) stanowi podstawę jako dokument przetargowy przy realizacji robót objętych niniejszym kontraktem.

1.3. Zakres robót objętych ST

Ustalenia zawarte w niniejszej specyfikacji dotyczą zasad prowadzenia robót związanych ze wzmocnieniem podłoża gruntowego przez wymianę gruntu słabonośnego na grunt nasypowy.

1.4. Określenia podstawowe

1.4.1. Określenia podstawowe są zgodne z obowiązującymi, odpowiednimi polskimi normami i z definicjami podanymi w D-M-00.00.00 „Wymagania ogólne”.

1.5. Ogólne wymagania dotyczące robót

Ogólne wymagania dotyczące robót podano w D-M-00.00.00 „Wymagania ogólne” pkt. 1.5.

2. MATERIAŁY

2.1. Ogólne wymagania dotyczące materiałów

Ogólne wymagania dotyczące materiałów, ich pozyskiwania i składowania, podano w D-M-00.00.00 „Wymagania ogólne” pkt. 2.

2.2. Rodzaje materiałów

Materiałami zastosowanymi w niniejszym zadaniu do wzmocnienia podłoża pod fundament przepustu są grunt nasypowy wg M-11.01.01.

3. SPRZĘT

3.1. Ogólne wymagania dotyczące sprzętu

Ogólne wymagania dotyczące sprzętu podano w D-M-00.00.00 „Wymagania ogólne” pkt. 3.

4. TRANSPORT

4.1. Ogólne wymagania dotyczące transportu

Ogólne wymagania dotyczące transportu podano w D-M-00.00.00 „Wymagania ogólne” pkt. 4.

5. WYKONANIE ROBÓT

5.1. Ogólne zasady wykonania robót

Ogólne zasady wykonania robót podano w D-M „Wymagania ogólne” pkt. 5.

6. KONTROLA JAKOŚCI ROBÓT

6.1. Ogólne zasady kontroli jakości robót

Ogólne zasady kontroli jakości robót podano w D-M-00.00.00 „Wymagania ogólne” pkt. 6. oraz w instrukcjach producentów wyrobów.

6.2. Kontrola jakości

Kontrola polega na ocenie wizualnej jakości wykonanych robót i ich zgodności z ST.

7. OBMIAR ROBÓT

7.1. Ogólne zasady obmiaru robót

Ogólne zasady obmiaru robót podano w D-M-00.00.00 „Wymagania ogólne” pkt. 7.

7.2. Jednostka obmiaru

Jednostką obmiaru jest:

- m³ gruntu nasypowego,

8. ODBIÓR ROBÓT

Ogólne zasady odbioru robót podano w D-M-00.00.00 „Wymagania ogólne” pkt. 8.

Roboty uznaje się za wykonane zgodnie z dokumentacją projektową, ST i wymaganiami Inspektora, jeżeli wszystkie pomiary i badania z zachowaniem tolerancji wg pkt. 6 dały wyniki pozytywne.

9. PODSTAWA PŁATNOŚCI

9.1. Ogólne ustalenia dotyczące podstawy płatności

Ogólne ustalenia dotyczące podstawy płatności podano w D-M-00.00.00 „Wymagania ogólne” pkt. 9.

9.2. Cena jednostki obmiaru

9.2.2. Cena wykonania 1 m² wzmocnienia podłoża geotkaniną obejmuje:

- roboty pomiarowe i przygotowawcze,
- usunięcie gruntu słabonośnego z transportem na odkład,
- wykonanie podłoża z gruntu nasypowego,
- uporządkowanie terenu,
- przeprowadzenie badań i pomiarów wymaganych w ST.

10. PRZEPISY ZWIĄZANE

Instrukcje producentów materiałów i katalogi firmowe.

Aprobaty techniczne IBDiM.

M-21.53.00 ROBOTY ZIEMNE PRZY FUNDAMENTACH

M-21.53.01 Wykopy otwarte bez zabezpieczeń

1. WSTĘP

1.1. Przedmiot specyfikacji technicznej

Przedmiotem niniejszej ST są wymagania dotyczące wykonania i odbioru robót związanych z wykonaniem robót ziemnych – wykopów przy przebudowie przepustu na rzece Gęsiej w ciągu ul. Rzecznej w Barwicach. Do niniejszego rozdziału mają zastosowanie specyfikacje M-11.01.01

1.2. Zakres stosowania ST

Specyfikacja techniczna jest stosowana jako dokument przetargowy i kontraktowy przy zleceniu i realizacji Robót wymienionych w punkcie 1.1.

1.3. Zakres robót objętych ST

Ustalenia zawarte w niniejszej specyfikacji mają zastosowanie przy wykonywaniu robót ziemnych przy przebudowie przepustu.

1.4. Określenia podstawowe

Określenia podstawowe podano w M-11.01.01.

Pozostałe określenia podane w niniejszej ST są zgodne z obowiązującymi polskimi normami i ST DM-00.00.00. „Wymagania ogólne”.

1.5. Ogólne wymagania dotyczące robót

Wykonawca robót jest odpowiedzialny za jakość oraz za zgodność z Dokumentacją Projektową, ST i poleceniami Inspektora. Ogólne wymagania dotyczące robót podano w ST D-M.00.00.00. "Wymagania ogólne" pkt. 1.5.

2. MATERIAŁY

Ogólne wymagania dotyczące materiałów, ich pozyskiwania i składowania, podano w ST DM-00.00.00. „Wymagania ogólne” pkt 2.

3. SPRZĘT

Wg ST M-11.01.01

4. TRANSPORT

Wg ST M-11.01.01.

Ziemię pochodzącą z wykopów należy przewozić transportem samochodowym na miejsce odkładu wskazane przez Inspektora.

5. WYKONANIE ROBÓT

5.1. Wykopy fundamentowe

5.1.1. Prace wstępne

Przed przystąpieniem do wykonywania robót Wykonawca ma obowiązek sprawdzić zgodność rzędnych terenu z danymi zawartymi w projekcie technicznym. Wszelkie odstępstwa w tym zakresie od dokumentacji powinny być zarejestrowane w dzienniku budowy i potwierdzone przez Inspektora Nadzoru. Obmiaru robót należy dokonywać z uwzględnieniem zapisów w dzienniku budowy.

Wykonawca ma obowiązek dokonywać bieżącej kontroli warunków gruntowych w trakcie wykonywania wykopów i ich porównywania z danymi zawartymi w dokumentacji technicznej.

Niezgodności w zakresie właściwości gruntu urabianego z danymi zawartymi w dokumentacji winny być odnotowane w dzienniku budowy.

Roboty ziemne należy wykonywać na podstawie następujących danych geotechnicznych:

1. Kategoria gruntu wg PN-72/8932-01.
2. Wyniki badania gruntu odnośnie jego uwarstwienia, poziomu wód gruntowych i powierzchniowych, okresowego wahań poziomu wód.
3. Stan powierzchni terenu a w szczególności znaki wysokościowe, repery, plan warstwowy, zadrzewienie itp.
4. Właściwości urabianego gruntu badane na bieżąco w trakcie wykonywania wykopów.

5.1.2. Punkty pomiarowe i wytyczenie obiektu

Przed przystąpieniem do robót ziemnych wykonawca robót powinien przejąć od inwestora punkty stałe i charakterystyczne, tworzące układ odniesienia lokalnych pomiarów sytuacyjnych i wysokościowych. Przejęcie punktów powinno być dokonane protokolarnie w obecności wykonawcy i inwestora z naniesieniem punktów na planie sytuacyjnym i określeniem ich współrzędnych.

Wytyczenie linii obiektu budowlanego i krawędzi wykopu powinno być wykonane na ławach ciesielskich lub podobnych urządzeniach umocowanych trwale poza obszarem wykonywanych robót ziemnych. Wytyczenie zasadniczych linii na ławach powinno być sprawdzone przez Inspektora i potwierdzone protokolarnie.

5.1.3. Wykonywanie wykopów

Wykopy fundamentowe powinny być wykonywane w takim okresie, aby po ich zakończeniu można było przystąpić natychmiast do wykonania przewidzianych w nich robót budowlanych i szybko zlikwidować wykopy przez ich zasypanie.

Ręcznie można wykonywać wykopy do głębokości najwyżej 2,0m.

Wykonywanie wykopów poniżej poziomu wód gruntowych bez zabezpieczenia ściankami szczelnymi oraz odwodnienia wgłębnego jest dopuszczalne tylko do głębokości 1,0 m poniżej poziomu piezometrycznego wód gruntowych.

Wymiary wykopów w planie powinny być dostosowane do wymiarów fundamentów w planie, głębokości wykopów, sposobu ich wykonywania, rodzaju gruntu, oraz sposobu zabezpieczenia ścian wykopów. W szerokości dna wykopu należy uwzględnić wymiary konstrukcji zabezpieczającej oraz swobodną przestrzeń na prace ludzi pomiędzy zabezpieczeniem ściany wykopu, a wykonywanym w wykopie elementem budowli. Przestrzeń ta powinna wynosić nie mniej niż 0,60 m i nie mniej niż 0,80 m w przypadku gdy ściany fundamentu będą izolowane.

Wykopy powinny być wykonywane bez naruszania naturalnej struktury gruntu dna wykopu.

Ostatnie 20 cm gruntu przed projektowanym poziomem dna wykopu powinno być usunięte ręcznie.

W przypadku wykonania wykopu głębszego niż przewiduje projekt, należy doprowadzić do ponownego wypoziomowania dna na koszt Wykonawcy.

W przypadku wykonania robót ziemnych w czasie mrozów lub pozostawienia wykopów na okres zimy w gruntach wysadzinowych i piaskach drobnoziarnistych należy zabezpieczyć podłoże gruntowe przed zamrożeniem lub usunąć przemarznąjącą warstwę gruntu przed wznowieniem robót.

5.1.4. Bezpieczne nachylenie skarp wykopów

Dopuszcza się stosowanie następujących bezpiecznych nachyleń skarp wykopów o wysokości do 4,0 m:

- a) w skałach litych ściany pionowe,
- b) w skałach spękanych i rumoszach zwietrzałych nachylenie 1:1,
- c) w gruntach spoistych (gliny, iły) nachylenie 2:1,
- d) w gruntach małospoistych oraz w rumoszach wietrzelinowych gliniastych nachylenie 1:1,25,
- e) w gruntach sypkich (piaski) nachylenie 1:1,50.

Bezpieczne nachylenie skarp w gruntach spoistych pkt c) i d) dotyczy przypadków, gdy grunty te występują w stanach zwartych i półzwartych. Dla stanów plastycznych tych gruntów bezpieczne pochylenie skarp powinno wynosić:

- w wykopach o głębokości do 2,0 m 1:1,50,
- w wykopach o głębokości do 3,0 m 1:1,75.

W przypadku wykopów ze skarpami o nachyleniu bezpiecznym Wykonawca powinien zastosować następujące zabezpieczenia:

- w pasie terenu przyległym do górnej krawędzi skarpy wykopu na szerokości równej 3-krotnej jego głębokości spadek powinien być taki, aby umożliwił odpływ wody od krawędzi wykopu,
- w gruntach spoistych podnóże skarpy powinno być zabezpieczone przed rozmoczeniem wodami opadowymi przez wykonanie w dnie wykopu, przy skarpie spadku w kierunku środka wykopu.

Stan skarp wykopów Wykonawca powinien sprawdzać po każdym wystąpieniu warunków mogących ten stan naruszyć (np. opady deszczu, mróz itp.).

5.1.5. Umocnienie ścian wykopu

W przypadku, gdy nie zachodzi możliwość wykonania bezpiecznego nachylenia skarp wykopu lub wysokiego poziomu wody oraz spływania skarp, należy zastosować umocnienie – zabezpieczenie ścian wykopu przez wbicie stalowych ścianek szczelnych. wg M-21.53.05. Umocnienia mogą być stosowane do zabezpieczenia ścian wykopów do głębokości 4,0 m w warunkach, gdy w bezpośrednim sąsiedztwie wykopu nie przewiduje się wystąpienia obciążeń spowodowanych środkami transportu, składowaniem materiału itp. W innych przypadkach sposób umocnienia ścian wykopu powinien być indywidualnie zaprojektowany przez Wykonawcę i przedstawiony Inspektorowi do zatwierdzenia.

Stan umocnienia wykopów powinien być sprawdzany okresowo oraz niezwłocznie po wystąpieniu czynników niekorzystnych dla konstrukcji umocnienia, np. intensywnych deszczy, dużych mrozów, oraz przed każdym zejściem pracowników do wykopu. Wszelkie usterki w umocnieniu ścian wykopu powinny być niezwłocznie naprawiane.

Pogłębianie wykopów więcej niż o 0,5 m w gruntach spoistych i o 0,3 m w gruntach pozostałych może odbywać się dopiero po odeskowaniu ścian. Przy głębeniu wykopów w gruntach wodonośnych jest konieczne stosowanie w dnie wykopu ścianek szczelnych, sięgających co najmniej 1,0 m poniżej dna wykopu.

W wykopach o ścianach podpartych lub rozpartych należy przestrzegać, żeby:

- ścinaki wystawały na wysokość 10 do 15 cm ponad teren,
- rozpory miały trwałe zabezpieczenie przed opadnięciem w dół,
- w przypadku przewidywanego ruchu przy wykopie lub w zasięgu pracy żurawi, krawędzie wykopu były zabezpieczone szczelnie balami lub płytami żelbetowymi,
- w wykopie rozpartym o głębokości większej od 1.0 m były wykonane dogodne wyjścia awaryjne.

Stan konstrukcji podporowych i rozporowych należy sprawdzać okresowo, a obowiązkowo niezwłocznie po wystąpieniu czynników niekorzystnych (duże opady atmosferyczne, mróz, szybka odwilż itp.).

5.2. Pompowanie wody z wykopu

Wykopy należy chronić przed dopływem wód powierzchniowych (opadowych) i gruntowych.

Sposób odwodnienia wykopów nie może powodować osłabienia lub zniszczenia naturalnej struktury gruntu. Podczas pompowania wody z wykopów należy stosować się do następujących zaleceń:

1. Niedopuszczalne jest pompowanie wody gruntowej bezpośrednio z dołów fundamentowych w gruntach sypkich drobnoziarnistych i mało spoistych.
2. Niedopuszczalne jest naruszenie struktury mieszanki betonowej przez pompowanie wody bezpośrednio z wykopu w czasie betonowania.
3. Pompowanie wody można prowadzić po wykonaniu na dnie wykopu specjalnego drenażu.
4. Odwodnienie wykopu można wykonać po zainstalowaniu i eksploatacji baterii igłofiltrów zagłębionych min. 2,00 m poniżej dna wykopu. Rozstaw igłofiltrów należy dostosować do wielkości napływu wody (przeciętnie 1,00÷3,00 m).

5.3. Przypadki nie przewidziane w dokumentacji projektowej

Jeżeli na terenie prowadzenia robót ziemnych zostaną stwierdzone, nie przewidziane w dokumentacji technicznej instalacje (cieplna, gazowa, elektryczna itp.), niewypały lub szczególne warunki gruntowe (np. glazy) należy przerwać prace w tym rejonie oraz powiadomić o tym fakcie Inspektora.

5.4. Bezpieczeństwo i higiena pracy przy robotach ziemnych

Za bezpieczeństwo i higienę pracy ludzi zatrudnionych na budowie odpowiada Wykonawca.

Przy wykonywaniu robót ręcznie należy:

- używać narzędzi w dobrym stanie technicznym,
- zapewnić należyte odwodnienie terenu robót,
- wykopy w gruntach wodonośnych wykonywać cienkimi warstwami, a przy zasypywaniu warstwy te odbudować,
- pozostawić pas szerokości 0,5 m wzdłuż krawędzi wykopu wolny od urobku,
- przy rozstawianiu robotników przy pracy zachowywać odległość między nimi minimum 2,0 m,
- środki transportowe ustawiać w odległości co najmniej 2,0 m od krawędzi skarpy,
- rozstawiać środki transportowe tak, aby między nimi było przejście szerokości co najmniej 1,50 m,
- sprawdzić stan skarp nasypów i wykopów po każdych opadach atmosferycznych.

Przy wykonywaniu prac sprzętem mechanicznym należy zachować następujące zasady:

- roboty ziemne przy wykopach należy wykonywać warstwami, nie dopuszczając do nierówności,
- rozstaw pracujących maszyn powinien wykluczać możliwość ich wzajemnego uszkodzenia,

- robotnikom nie wolno przebywać w zasięgu pracy sprzętu.

6. KONTROLA JAKOŚCI ROBÓT

Wg pkt. ST M-11.01.01.

7. OBMIAR ROBÓT

Obmiaru ilościowego dokonuje się w m³ gruntu w stanie rodzimym, po uprzednim sprawdzeniu kubatury wykopu.

8. ODBIÓR ROBÓT

Wg pkt. ST M-11.01.01.

9. PODSTAWA PŁATNOŚCI

Płaci się wg ceny jednostkowej za 1 m³ wykopu.

Cena obejmuje wyznaczenie zarysu wykopu, odspojenie gruntu, wydobycie i złożenie go na odkład, załadowanie i odwiezienie go na uzgodnione z Inspektorem miejsce, wykonanie rowków na dnie wykopu do ujęcia wody, odwodnienie wykopu z wody opadowej i ze sączeń, wydobycie z dna wykopu przypadkowo zsuniętego gruntu oraz usunięcie nadwyżki gruntu nad rzędną dna wykopu powstałej w wyniku spęcznienia, wykonanie badań i pomiarów.

Należy także uwzględnić w cenie odwodnienie wykopu, gdyż ruch wody może powodować rozluźnienie gruntu i wypłukiwanie cementu podczas betonowania fundamentu. Do ceny należy wliczyć także utrzymanie wykopów w "stanie suchym" , ewentualne ciągłe odwodnienie miejsca prowadzenia prac, zainstalowanie urządzenia do odpompowywania wody, odpompowanie wody i utrzymanie tego stanu przez wymagany okres prowadzenia robót.

Cena obejmuje też wykonanie nad wykopem pomostów dla przeprowadzenia ruchu pieszego przez cały okres budowy.

10. PRZEPISY ZWIĄZANE

1. PN-B-02481 Geotechnika. Terminologia, symbole literowe i jednostki miar.
2. PN-B-04452 Grunty budowlane. Badania polowe.
3. PN-B-04481 Grunty budowlane. Badania próbek gruntów.
4. PN-B-04493 Grunty budowlane. Oznaczanie kapilarności biernej.
5. PN-B-06050 Geotechnika. Roboty ziemne. Wymagania ogólne.
6. PN-S-02205 Drogi samochodowe. Roboty ziemne. Wymagania i badania.
7. BN-8931-12 Drogi samochodowe. Oznaczenie wskaźnika zagęszczenia

8. PN-B-10736 Roboty ziemne. Wykopy otwarte dla przewodów wodociągowych i kanalizacyjnych. Warunki techniczne wykonania.

9. PN-D-95017 Surowiec drzewny. Drewno wielkowymiarowe iglaste. Wspólne wymagania i badania
10. PN-D-96000 Tarcica iglasta ogólnego przeznaczenia
11. PN-B-06714/28 Kruszywa mineralne. Badania. Oznaczanie zawartości siarki metodą bromową
12. PN-B-06714/37 Kruszywa mineralne. Badania. Oznaczanie rozpadu krzemianowego.

M-23.00.00 USTROJE NOŚNE**M-23.25.00 USTROJE TUNELOWE****M-23.25.11 Ustrój tunelowo – rurowy z blachy falistej ocynkowanej – wloty ściankowe****1. WSTĘP****1.1. Przedmiot ST**

Przedmiotem niniejszej specyfikacji technicznej (ST) są wymagania dotyczące wykonania i odbioru robót związanych z budową przepustów z blachy falistej pod koroną drogi przy przebudowie przepustu na rzece Gęsiej w ciągu ul. Rzecznej w Barwicach.

1.2. Zakres stosowania ST

Specyfikacja techniczna (ST) jest stosowana jako dokument przetargowy i kontraktowy przy zleceniu i realizacji robót wymienionych w punkcie 1.1.

1.3. Zakres robót objętych ST

Ustalenia zawarte w niniejszej specyfikacji dotyczą zasad prowadzenia robót związanych z budową przepustów pod koroną drogi wykonanych z wykorzystaniem konstrukcji podatnych z metalowych blach falistych.

1.4. Określenia podstawowe

1.4.1. Blacha falista konstrukcyjna – wyprofilowana stalowa lub aluminiowa blacha z otworami na śruby znajdującymi się na jej obwodzie, posiadająca określoną grubość oraz geometrię.

1.4.2. Cynkowanie ogniowe – proces technologiczny polegający na pokrywaniu elementów stalowych poprzez zanurzenie ich w płynnym roztopionym metalu, cynku lub jego stopie, w wyniku czego tworzy się metalowa powłoka ochronna.

1.4.3. Długość fali – odległość pomiędzy dwoma kolejnymi grzbietami fali mierzona wzdłuż stycznej do wierzchołków.

1.4.4. Długość konstrukcji – odległość pomiędzy skrajnymi krawędziami konstrukcji mierzona po dnie wzdłuż osi konstrukcji.

1.4.5. Konstrukcje podatne z blach falistych – konstrukcje wykonane z metalowej blachy falistej:

- rury spiralne nawijane i łączone szwem, których odcinki łączone są za pomocą złączek opaskowych,
- konstrukcje z blach zwanych arkuszami lub płaszczami połączone na śruby, które pod wpływem obciążeń zewnętrznych ulegają dopuszczalnym deformacjom. Konstrukcje te jako obiekty inżynierskie w procesie przenoszenia obciążeń współpracują z otaczającą ją odpowiednio dobraną i wykonaną zasypką.

1.4.6. Klucz konstrukcji – najwyższy punkt w przekroju poprzecznym konstrukcji podatnej.

1.4.7. Pachwina konstrukcji – odcinek ściany konstrukcji znajdujący się pomiędzy linią wyznaczającą rozpiętość konstrukcji, a najniższym punktem konstrukcji o przekrojach zamkniętych.

1.4.8. Rozpiętość konstrukcji z blach falistych – największy wymiar poziomy przekroju poprzecznego konstrukcji mierzony w osiach fali.

1.4.9. Pozostałe określenia są zgodne z obowiązującymi, odpowiednimi polskimi normami i definicjami podanymi w ST D-M-00.00.00 „Wymagania ogólne” pkt 1.4.

1.5. Ogólne wymagania dotyczące robót

Ogólne wymagania dotyczące robót podano w ST D-M-00.00.00 „Wymagania ogólne” pkt 1.5.

2. MATERIAŁY**2.1. Ogólne wymagania dotyczące materiałów**

Ogólne wymagania dotyczące materiałów, ich pozyskiwania i składowania, podano w ST D-M-00.00.00 „Wymagania ogólne” [1] pkt 2.

Należy stosować materiały dopuszczone do stosowania na podstawie Ustawy o wyrobach budowlanych [37].

2.2. Rodzaje materiałów do wykonania przepustów z wykorzystaniem blach falistych

Materiałami stosowanymi przy wykonywaniu przepustów z blachy falistej są:

- kruszywo, żelbet lub stal do wykonania fundamentu,
- arkusze blachy falistej do łączenia na śruby
- rury spiralne nawijane z blachy falistej, łączone szwem,
- elementy stalowe do łączenia arkuszy blachy falistej jak śruby, nakrętki, podkładki,
- złączki opaskowe do łączenia rur spiralnie nawijanych,
- ew. materiały do wykonania elementów zwiększających nośność lub zmniejszających odkształcenia konstrukcji,
- kruszywo lekkie keramzytowe przeznaczone do stosowania w budownictwie drogowym do wykonania zasypki przepustu,
- materiały do wykonania wlotu i wylotu przepustu,

Niniejsza ST obejmuje wykonanie przepustów zarówno z blach połączonych na śruby jak i rur z blach falistych, spiralnie nawijanych i łączonych szwem.

2.3. Materiały do produkcji blach falistych

Do produkcji arkuszy z blach falistych powinna być stosowana stal o granicy plastyczności od 235 do 400 MPa, wg PN-EN 10027-1 [11]. Do produkcji blach falistych może być również stosowany stop aluminium o granicy plastyczności 165 MPa.

Arkusze z blachy falistej charakteryzują się różną grubością blachy, różnymi profilami sfalowania i różnym zakrzywieniem arkuszy, zależnym od wielkości przekroju poprzecznego przepustu oraz od grubości warstwy nasypu nad przepustem.

Gatunek stali, z którego są wykonywane arkusze blachy, powinien być określony przez producenta.

2.4. Elementy połączeniowe

2.4.1. Elementy do łączenia arkuszy z blachy falistej

Rodzaje elementów do łączenia arkuszy blachy falistej powinny być określone w instrukcji montażu producenta przepustów, w zależności od grubości łączonych blach, typu sfalowanej blachy i długości łączonych arkuszy.

Stalowe elementy konstrukcyjne z blachy falistej łączy się ze sobą za pomocą ocynkowanych śrub. Sposób łączenia blach konstrukcyjnych powinien być opracowany indywidualnie przez każdego producenta konstrukcji podatnych. Długość śrub jest uzależniona od grubości łączonych blach oraz od miejsca łączenia w konstrukcji. Śruby, nakrętki i podkładki powinny być integralną częścią konstrukcji i być dostarczane razem z konstrukcją.

Z elementów konstrukcyjnych z blach falistych można konstruować różne typy przekrojów:

- kołowe,
- owalne,
- eliptyczne pionowe i poziome,
- gruszkowe,
- łukowe o różnej wyniosłości,
- ramownicowe i inne.

Przykłady pokazano w załączniku 1.

2.4.2. Elementy do łączenia rur z blach falistych spiralnie nawijanych

W przypadku rur z blach falistych spiralnie nawijanych, połączenie blach szwem obwodowym następuje podczas ich formowania na zimno i polega na wykonaniu podwójnej zakładki brzegów łączonych blach i zespoleniu jej przez prasę. W celu uzyskania projektowanej długości odcinki rur spiralnie nawijanych łączy się ze sobą za pomocą odpowiednich rodzajów łączników stalowych należących do systemu. Łączniki powinny być wykonane ze stali o takich samych parametrach jak rura. Powinny umożliwić uzyskanie ciągłego zespolenia odcinków rury w formie nieprzerwanej linii. Mogą być stosowane łączniki: zaciskane klinowo, skręcane śrubami, fałdowane i skręcane śrubami, fałdowane i skręcane śrubami przez tuleje.

2.5. Zabezpieczenie antykorozyjne konstrukcji podatnych z blach falistych

2.5.1. Warunki ogólne

Konstrukcje z blachy falistej oraz ich elementy łączące powinny być standardowo zabezpieczone zanurzeniową powłoką cynkową lub alucynkową (powłoka stopowa o składzie 55% Al., 1,6% Si, 43,4% Zn) oraz dodatkowo mogą być zabezpieczone powłoką malarską. Konstrukcje ze stalowej blachy falistej mogą być też dodatkowo zabezpieczone powłoką polimerową, tzw. trenchcoating.

Rodzaj zabezpieczenia antykorozyjnego i jego grubość powinny być dobrane na etapie projektu, uwzględniając projektowaną trwałość konstrukcji i agresywność środowiska.

2.5.2. Zabezpieczenie standardowe

Powłoka cynkowa (zarówno na elementach konstrukcyjnych jak i elementach łączących) powinna spełniać wymagania normy PN-EN 1461 [25]. Powłoka alucynkowa powinna spełniać wymagania normy PN-EN 10215 [26] lub PN-EN 10346 [27]. Minimalna średnia grubość powłoki cynkowej i alucynkowej powinna być zgodna z wymaganiami określonymi w tabelicy 1, przy czym dla blach o grubości < 6 mm minimalna średnia grubość tej powłoki może być mniejsza (zgodnie z PN-EN 1461)

Tablica 1. Wymagania dla średniej grubości powłoki cynkowej i alucynkowej

Lp.	Konstrukcja podatna	Typ zabezpieczenia standardowego	Wymagana minimalna średnia grubość w μm
1	Elementy konstrukcyjne z blach falistych	cynkowe zanurzeniowe	min. 85
	Sruby i nakrętki	cynkowe zanurzeniowe	min. 45
2	Rury spiralne nawijane	cynkowe zanurzeniowe	min. 42
	Rury spiralne nawijane	alucynkowe zanurzeniowe	min. 25
3	Łączniki	cynkowe zanurzeniowe	min. 42
4	Łączniki	alucynkowe zanurzeniowe	min. 25

2.5.3. Zabezpieczenie konstrukcji w środowisku agresywnym

Jako środowisko nieagresywne przyjmuje się:

- 1) wodę spełniającą warunki:
 - pH wody od 6,5 do 8,0,
 - twardość wody >20 mg Ca/l,
 - maksymalna prędkość wody $\leq 1,5$ m/s,
- 2) zasypkę spełniającą warunki:
 - kruszywo na zasypkę i podsypkę jest przepuszczalne, wolne od zbyleń, o nierównomiernym uziarnieniu (D5), wolne od części organicznych,
 - pH wynosi od 6,0 do 8,0,
 - wilgotność <17%,
- 3) powietrze o klasie agresywności C1 i C2 wg PN-EN ISO 12944-2 [28].

Jako środowisko agresywne uważa się środowisko nie spełniające w/w ograniczeń.

I. Zabezpieczenie konstrukcji w środowisku o korozyjności C3 i wyższej

W przypadku wbudowania stalowej konstrukcji podatnej w środowisko agresywne (agresywność środowiska równa i powyżej C3 wg PN-EN ISO 12944-2 [28]) należy wykonać dodatkowe obustronne (na całej powierzchni wewnętrznej i zewnętrznej) zabezpieczenia antykorozyjne jej powierzchni, stosując w tym celu farby przeznaczone na powierzchnie ocynkowane ogniowo (system Duplex) i odpowiednich właściwościach w stosunku do środowiska korozyjnego (należy stosować powłoki o trwałości powyżej 15 lat wg PN-EN 12944-2 [28] w stosunku do istniejącego zagrożenia).

Trwałość systemu Duplex jest zwykle większa niż suma okresu ochrony obu powłok i wyraża się równaniem:

$$S_{Du} = 1,2 \div 2,5 (S_{Zn} + S_{powł})$$

gdzie:

- S_{Du} – okres ochronny (trwałości) systemu Duplex,
 S_{Zn} – okres ochronny (trwałości) powłoki cynkowej (alucynkowej) na stali,
 $S_{powł}$ – okres ochronny (trwałości) powłoki malarskiej.

Współczynnik zwiększający należy przyjmować jako 1,5 dla powłoki o grubości 200 μm i 1,75 dla powłoki o grubości 400 μm oraz 2,0 dla warstwy trenchcoatingu (patrz poniżej).

Jako alternatywę dla pokrywania powłoką malarską można zwiększyć grubość powłoki cynkowej, wg wskazówek podanych w PN-EN ISO 14713 [29] lub/i grubość zapasu stali.

Ze względów technologicznych zabezpieczenie powłoką malarską wewnątrz rury spiralnie nawijanej wykonuje się dla średnic powyżej 1000 mm. Dla mniejszych średnic zalecane jest stosowanie polimerowej powłoki ochronnej tzw. trenchcoating, wykonanej zgodnie z PN-EN 10169-1 [30]. Ten rodzaj zabezpieczenia charakteryzuje się podwyższoną odpornością na ścieranie i działanie agresywnych składników środowiska, w stosunku do powłok malarskich. Powłokę tę należy nanosić obustronnie, na uprzednio oczyszczoną chemicznie powierzchnię ocynkowaną, w warunkach wysokiej temperatury i wysokiego ciśnienia, za pomocą odpowiednich pras rolkowych. Proces ten wykonuje się przed karbowaniem i formowaniem blach na rury.

II. Agresywna woda w przepuszczeniu i nieagresywna zasyпка

Powłokę malarską należy nanieść na całą powierzchnię wewnętrzną dna konstrukcji do wysokości 1 m powyżej średniorocznego poziomu wody, przy czym:

- grubość powłoki malarskiej powinna wynosić:
 - minimum 200 μm dla maksymalnej prędkości przepływu wody do 1,5 m/s,

- minimum 400 µm dla maksymalnej prędkości przepływu wody od 1,5 m/s do 4,5 m/s,
 - grubość powłoki trenchcoatingu (nanoszonej jednostronnie na blachy w czasie procesu produkcji) powinna wynosić 250µm dla pełnego zakresu prędkości wody.
- III. Agresywna woda i agresywna zasypka
Powłokę należy nanieść na całą zewnętrzną powierzchnię konstrukcji oraz na całą powierzchnię wewnętrzną dna konstrukcji do wysokości 1 m powyżej średniorocznego poziomu wody, przy czym:
- grubość powłoki malarskiej powinna wynosić:
 - minimum 200 µm dla maksymalnej prędkości przepływu wody do 1,5 m/s,
 - minimum 400 µm dla maksymalnej prędkości przepływu wody od 1,5 m/s do 4,5 m/s.
 - grubość powłoki trenchcoatingu (nanoszonej jednostronnie na blachy w czasie procesu produkcji) powinna wynosić 250µm dla pełnego zakresu prędkości wody.
- IV. Szczególnie trudne (agresywne) warunki
Dla szczególnie trudnych warunków przy maksymalnej prędkości przepływu wody > 4,5 m/s należy projektować konstrukcje oparte na fundamentach lub konstrukcje o przekroju zamkniętym z wypełnieniem dna konstrukcji betonem.
- V. Przepusty zlokalizowane pod drogami, na których stosuje się środki odładzające
Przepusty zlokalizowane pod drogami, na których stosuje się środki odładzające powinny być zabezpieczone obustronnie powłoką malarską lub trenchcoatingiem.

2.6. Materiały do wykonania fundamentów konstrukcji z blach falistych

Konstrukcje podatne o przekroju poprzecznym zamkniętym należy posadawiać na fundamentach kruszywowych.

Konstrukcje o przekroju otwartym należy posadawiać na ławach żelbetowych lub stalowych.

2.6.1. Fundament kruszywowy

2.6.1.1. Wymagania ogólne

Fundament kruszywowy powinien mieć górną powierzchnię wyprofilowaną tak, aby jego kształt odpowiadał kształtowi dna konstrukcji. Wyprofilowany fundament powinien obejmować całość dna konstrukcji i być dostatecznie szeroki, aby umożliwić odpowiednie zagęszczenie materiału, głównie kruszywa w strefie pachwiny konstrukcji.

Na fundamencie kruszywowym należy ułożyć warstwę podsypki piaskowej o grubości od 5 do 15 cm w celu dobrego oparcia wyprofilowanej blachy.

2.6.1.2. Materiały do wykonania fundamentu kruszywowego

Do wykonania fundamentu kruszywowego należy stosować kruszywo spełniające wymagania normy PN-EN 12620 [19]. Uziarnienie kruszywa zależy od wielkości fali konstrukcji. Dla profilu fali 150x50 mm, 200x55 mm maksymalny wymiar kruszywa wynosi 42 mm, dla fal 125x26 mm, 100x20 mm, 68x13 mm maksymalny wymiar kruszywa wynosi 32 mm, a dla profilu fali 380x140 mm -120 mm.

Kruszywo znajdujące się bezpośrednio przy konstrukcji nie powinno zawierać ziaren większych niż 32 mm.

Niezależnie od powyższego rodzaj i uziarnienia, kruszywa powinny być zgodne z instrukcją producenta konstrukcji z blach falistych.

W trudnych warunkach hydrogeologicznych (słaba nośność gruntów, wysoki poziom wód gruntowych) można stosować lekkie kruszywa mineralne.

2.7. Materiał na zasypkę

Do wykonania zasypki należy stosować kruszywo lekkie – keramzyt:

- ziarnistość: 8/10 - 20 mm,
- kształt: okrągły,
- wytrzymałość na miążdzenie: > 0,75 MPa,
- kąt tarcia wewnętrznego: 35-45°,
- nasiąkliwość: do 35%,
- gęstość nasypowa: 246-333 kg/m³ (średnio 290 kg/m³),
- Reakcja na ogień: klasa A1 (niepalny)

2.8. Materiały do umocnienia wlotu i wylotu przepustu

Jako umocnienie wlotu i wylotu mogą być stosowane:

- wieńce,
- obrukowanie skarp,
- umocnienie przez obsianie

lub inne rozwiązania wg dokumentacji projektowej.

2.9.1. Wieńce

Wieńce powinny być stosowane z materiałów określonych przez producenta przepustu. W przypadku braku danych można stosować wieńce żelbetowe wykonane z betonu wg ST M-13.01.00 [3], zbrojonego stalą wg ST M-12.01.00 [2].

2.9.2. Obrukowanie skarp

Do obrukowania skarp można stosować:

- betonową kostkę brukową – wg ST M-20.01.11a [6],
- kamienną kostkę brukową - wg ST M-20.01.11c [7],
- kamień brukowy – wg ST M-20.01.11g [8].

Umocnienie skarp można też wykonać geokratą przestrzenną wg ST M-20.01.11f [9] lub inne rozwiązania wg dokumentacji projektowej.

2.9.3. Umocnienie przez obsianie

Umocnienie przez obsianie można wykonać za pomocą maty przeciwoerozyjnej z humusowaniem i obsianiem trawą wg ST M-20.01.11.e [10].

2.9. Materiały do wykonania odwodnienia zasypki przepustu

Do odwodnienia zasypki należy stosować:

- ekran z membrany,
- dreny rurowe.

2.10.1. Ekran z geomembrany

Ekran powinien być wykonany z geomembrany drenażowej, odpornej na czynniki środowiskowe spowodowane zastosowaniem materiałów, technologii i warunków eksploatacyjnych dopuszczonych w budownictwie mostowym i drogowym.

Geomembrana powinna być wykonana z folii z polietylenu o wysokiej gęstości, o grubości min. 1 mm.

Do ochrony geomembrany należy stosować geowłókninę polipropylenową o masie powierzchniowej 500 g/m².

Właściwości fizyko-mechaniczne geomembrany i geowłókniny powinny być zgodne z deklaracją producenta, odpowiednie dla głębokości, na której ekran będzie zastosowany oraz od poziomu wód piezometrycznych.

2.10.2. Dreny rurowe

Rurki z tworzywa sztucznego powinny być rurkami spiralnie karbowanymi, perforowanymi, o średnicy nie mniejszej niż 100 mm.

Rurki drenarskie powinny mieć powierzchnię bez pęcherzy, niejednorodności i obcych wtrąceń, powinny być obcięte prostopadle do osi, w sposób umożliwiający dokładne ich łączenie. Otwory perforacji nie powinny mieć zadziorów i innych wad powodujących nieprawidłowy przepływ wody, powinny znajdować się między karbami i być równomiernie rozmieszczone.

Wymiary rur powinny być zgodne z deklaracją producenta, z tolerancją podaną w PN-EN ISO 3126 [31].

Sztywność obwodowa rur w nasypie powinna spełniać warunek $SN \geq 8 \text{ kN/m}^2$. Badanie sztywności wg PN-EN ISO 9969 [20].

Rurki perforowane powinny być w obsypce z kruszywa łamanego bazaltowego lub granitowego 8/16 mm wg PN-EN 13242 [19], o zawartości pyłów kategorii f₃, przykrytej geowłókniną separacyjną o wytrzymałości na rozciąganie wg PN-EN ISO 10319 [12], nie mniejszej od 20 kN/m.

Umocnienie wylotu rur drenarskich należy wykonać zgodnie z dokumentacją projektową, np. z kostki brukowej lub kamienia brukowego wg pktu 2.6.2.

3. SPRZĘT

3.1. Ogólne wymagania dotyczące sprzętu

Ogólne wymagania dotyczące sprzętu podano w ST D-M-00.00.00 „Wymagania ogólne” [1] pkt 3.

3.2. Sprzęt do wykonania przepustu

Wykonawca przystępujący do wykonania przepustu z blachy falistej powinien wykazać się możliwością korzystania z następującego sprzętu:

- koparki do wykonywania wykopów,
- żurawi samochodowych,

- sprzętu do montażu przepustów z blach falistych, w zależności od wielkości otworu: klucze nasadowe, klucze dynamometryczne, ramy z krążkami linowymi, wciągarki wielokrążkowe na samochodach do podnoszenia blach, drabiny, rusztowania przenośne, rusztowania na samochodach itp.,
- specjalne urządzenia do montażu konstrukcji z blach falistych,
- sprzęt zagęszczający, zależny od wielkości otworu przepustu i wielkości zasyпки przepustu: ubijaki ręczne, zagęszczarki mechaniczne, płyty wibracyjne, różne typy walców,
- sprzęt do transportu blach,
- sprzęt do wykonania umocnienia wlotów i wylotów wg ST M-20.01.11a [6], ST M-20.01.11c [7], ST M-20.01.11e [10], ST M-20.01.11f [9], ST M-20.01.11g [8].

4. TRANSPORT

4.1. Ogólne wymagania dotyczące transportu

Ogólne wymagania dotyczące transportu podano w ST D-M-00.00.00 „Wymagania ogólne” [1] pkt 4.

4.2. Transport blach falistych i elementów łączących

Arkusze blach falistych można pogrupować w zależności od rodzaju sfalowania i krzywizny arkuszy i układać jeden na drugim oraz transportować po kilkadziesiąt sztuk razem.

Transport blach falistych oraz ich załadowanie i wyładowanie musi być wykonane starannie, tak aby nie uszkodzić fabrycznej powłoki ochronnej blach. Nie wolno uderzać blachami o twarde i ostre przedmioty oraz nie wolno ich ciągnąć po gruncie.

Śruby, nakrętki, podkładki należy przewozić w warunkach zabezpieczających wyroby przed korozją i uszkodzeniami mechanicznymi. W przypadku stosowania do transportu palet, opakowania powinny być zabezpieczone przed przemieszczaniem się, np. za pomocą taśmy stalowej lub folii termokurczliwej.

4.3. Transport innych materiałów

Transport materiałów kamiennych, kruszyw, elementów deskowania, składników betonu, stali zbrojeniowej itp. powinien odpowiadać wymaganiom ST M-13.01.00 i ST M-12.01.00.

Sprzęt do wykonania umocnienia wlotu i wylotu - wg ST M-20.01.11a [6], ST M-20.01.11c [7], ST M-20.01.11e [10], ST M-20.01.11f [9], ST M-20.01.11g [8].

5. WYKONANIE ROBÓT

5.1. Ogólne zasady wykonania robót

Ogólne zasady wykonania robót podano w ST D-M-00.00.00 „Wymagania ogólne” [1] pkt 5.

5.2. Zakres robót

Zakres robót wykonywanych przy wznoszeniu przepustu obejmuje:

- roboty przygotowawcze,
- wykonanie wykopów,
- wykonanie fundamentów,
- montaż przepustu,
- wykonanie zasyпки,
- odwodnienie zasyпки i zabezpieczenie konstrukcji przed wodą opadową,
- ew. zastosowanie elementów zwiększających nośność konstrukcji i zmniejszających jej odkształcenia,
- umocnienie wlotu i wylotu przepustu.

5.3. Roboty przygotowawcze

Roboty przygotowawcze przy budowie przepustu obejmują czynności przewidziane w dokumentacji projektowej, określone w ST, w tym m.in.:

- ścięcie drzew i krzewów znajdujących się na terenie wykopu przed rozpoczęciem robót. Karczowanie pni drzew powinno być dokonane na powierzchni odpowiadającej rzutowi obiektu powiększonego o 3,0 m z każdej strony poza obrys. Doły po karczowaniu poza obrysem budowli powinny być zasypane gruntem tego samego rodzaju co grunt podłoża i zagęszczone,
- odwodnienie terenu budowy z ewentualnym przełożeniem koryta ciekłu do czasu wybudowania przepustu,
- regulacji ciekłu na odcinku posadowienia przepustu.

5.4. Wykop pod przepust

Wykonanie wykopu powinno odpowiadać wymaganiom PN-S-02205 [32].

Metoda wykonania robót powinna być dobrana w zależności od wielkości robót, głębokości wykopu, ukształtowania terenu, rodzaju gruntu oraz posiadanego sprzętu.

Zaleca się wykonywanie wykopu szerokoprzestrzennego ręcznie do głębokości 2 m, a koparką do 4 m.

Przy głębokości wykopu powyżej 4 m należy go wykonywać stopniami (piętarami) z tym, że dla każdego stopnia powinien być urządzony wyjazd dla środków transportowych oraz przewidziane odprowadzenie wody.

Wykonywanie wykopu poniżej poziomu wód gruntowych bez odwodnienia jest dopuszczalne tylko do głębokości 1 m poniżej poziomu piezometrycznego wody gruntowej.

Wymiary wykopu powinny być dostosowane do wymiarów budowli w planie. W szerokości dna należy uwzględnić przestrzeń o szerokości od 0,60 do 0,80 m na pracę ludzi i ew. zabezpieczenie ściany wykopu.

5.5. Wykonanie fundamentu

Konstrukcje otwarte należy posadawiać na fundamencie żelbetowym lub stalowym.

Konstrukcje o przekroju zamkniętym należy posadawiać na fundamencie kruszywowym.

W przypadku posadawiania na słabym podłożu może się okazać koniecznym wzmocnienie podłoża np. geotekstylami.

5.5.1. Fundament żelbetowy

Roboty zbrojarskie należy wykonać zgodnie z dokumentacją projektową wg ST M-12.01.00 [2] pkt.5.

Roboty betoniarskie należy wykonać zgodnie z dokumentacją projektową wg ST M-13.01.00 [3] pkt.5.

Konstrukcję z blachy falistej należy osadzić w gnieździe wykonanym w konstrukcji żelbetowej zgodnie z dokumentacją projektową, np. za pomocą elementów z blachy kształtowej, spełniających wymagania normy PN-EN 10025-1 [16], a następnie należy zabetonować gniazdo.

Długość gniazda powinna być o około 20 cm większa niż projektowana konstrukcja dołem (w celu zapewnienia odpowiedniej przestrzeni dla celów montażowych), szerokość powinna wynosić $18 \div 20$ cm, a głębokość $10 \div 15$ cm.

5.5.2. Fundament stalowy

Fundament stalowy powinien być wykonany zgodnie z dokumentacją projektową w postaci:

a) dwóch krótkich płyt fundamentowych zamocowanych do konstrukcji stalowej

Sposób ten zaleca się stosować na takich ciekach, gdzie niebezpieczeństwo erozji podłoża nie jest czynnikiem decydującym. W przypadku wystąpienia niebezpieczeństwa erozji należy zaprojektować wzmocnienie podłoża dna cieku geosyntetykami lub zastosować wyłożenie dna kamieniami,

b) metalowej blachy falistej jako płyty fundamentowej

Rozwiązanie to powinno być stosowane, gdy istnieje niebezpieczeństwo podmywania fundamentu konstrukcji lub dna cieku. Na wlocie i wylocie obiektu mogą być wykonane dodatkowe pionowe ścianki stalowe zabezpieczające przed ewentualnym podmywaniem.

5.5.3. Fundament kruszywowy

Grubość fundamentu kruszywowego powinna być nie mniejsza niż 30 cm dla konstrukcji podatnych z elementów konstrukcyjnych i 20 cm dla rur spiralnie nawijanych. Kruszywo fundamentu powinno być zagęszczone do min.0,98 wg Proctora.

Górna warstwa podsypki o grubości 5 do 15 cm powinna być luźna, tak aby karby konstrukcji stalowej mogły się w niej swobodnie zagłębić.

Fundament powinien być wyprofilowany tak, aby jego kształt odpowiadał kształtowi dna konstrukcji. Należy zwrócić szczególną uwagę na zagęszczenie kruszywa fundamentu w obszarze pachwiny konstrukcji. Wyprofilowany fundament musi obejmować całość dna konstrukcji i być dostatecznie szeroki, aby umożliwić odpowiednie zagęszczenie materiału – kruszywa w strefie pachwiny konstrukcji.

5.6. Montaż przepustu z blach falistych

Montaż przepustu może być wykonany wyłącznie przez wyszkolony personel techniczny.

Montaż przepustu musi przebiegać ściśle według instrukcji montażu producenta przepustów, a w przypadku jej braku lub niepełnych danych - zgodnie z poniższymi wskazaniem.

Przepust z rur spiralnie nawijanych oraz elementy konstrukcyjne z blach falistych powinny być wykonane całkowicie przez producenta, zgodnie z dokumentacją projektową w ostatecznej postaci, tj. długość całkowita, kształt osi przepustu, wyprofilowanie (skosy) głowicy przepustu. Cięcie, spawanie oraz zabezpieczenia antykorozyjne rur i złączy powinny być w całości wykonane przez producenta.

Niweleta dna przepustu prowadzącego ciek wody powinna być na takiej wysokości względem dna cieku, by wyeliminować możliwość podmywania konstrukcji i ewentualnego wpływu wody na przepust.

5.6.1. Montaż rur spiralnie nawijanych

Montaż rur spiralnie nawijanych polega na połączeniu odcinków rur w jedną całość za pomocą złączy opaskowych. Dostawca rur zobowiązany jest odpowiednio oznakować rury tak, aby uniknąć błędów przy ich łączeniu.

W przypadku przepustów dużych rozmiarów, ich montaż można prowadzić z rusztowań ustawionych we wnętrzu przepustu lub zmontowanych na podwoziu samochodowym. Do prac montażowych na zewnątrz przepustu stosuje się zwykle drabiny.

5.6.2. Montaż konstrukcji z blach falistych

Dla konstrukcji z arkuszy łączonych na śruby, producent dostarczy rysunek montażowy i instrukcję montażu. Należy przestrzegać kolejności i układu elementów podanego przez producenta

Istnieją trzy metody montażu konstrukcji z blach falistych:

- montaż sekwencyjny,
- montaż z wstępną prefabrykacją,
- całkowita prefabrykacja.

5.6.2.1. Montaż sekwencyjny

Montaż sekwencyjny polega na montażu i skręceniu poszczególnych blach konstrukcji poczynając od blach dolnych. Montaż tych blach należy rozpocząć od wylotu konstrukcji i kierować w stronę wlotu tak, aby uzyskać zakładkę na blachach zgodną z kierunkiem przepływu wody. Następnie należy montować blachy boczne i górne, po obu stronach dna konstrukcji tak, aby zachować jej równowagę. Następnie należy zamontować elementy sklepienia. Blachy te należy montować w kierunku odwrotnym – od wlotu do wylotu.

Aby uniknąć rozwierania się ścian bocznych, nie należy montować zbyt wielu elementów bocznych na długości konstrukcji zanim zostanie zamknięty obwód konstrukcji.

5.6.2.2. Montaż z wstępną prefabrykacją

Montaż z wstępną prefabrykacją polega na wstępnym skręceniu kilku blach konstrukcji stalowej (zmontowaniu np. pełnego półpierścienia) i umieszczenie takiego półprefabrykatu w określonym miejscu.

Metoda ta jest zalecana dla konstrukcji o przekrojach łukowych opartych na fundamentach, gdyż znacznie skraca się w ten sposób czas montażu. Można ją także stosować dla konstrukcji o przekrojach zamkniętych. W takich przypadkach podczas układania wcześniej złożonych elementów płyty dennej, na podłożu może wystąpić problem z włożeniem śrub w strefie zakładek obwodowych, które łączą pierścien z pierścieniem od strony podłoża. W celu wyeliminowania problemu należy stosować pręty montażowe, za pomocą których podawane są od spodu śruby, a następnie dokręcane od góry. W takim przypadku należy pozostawić przestrzeń ok. 10 cm pod płytą denną za pomocą ułożenia drewnianych krawędziaków. Pręty montażowe powinny być dostarczone przez producenta konstrukcji.

5.6.2.3. Pełna prefabrykacja

Pełna prefabrykacja polega na złożeniu całej konstrukcji w całość poza miejscem jej ostatecznej lokalizacji. Konstrukcję następnie należy przetransportować za pomocą dźwigu o odpowiednim udźwigu i wysięgu do miejsca wbudowania. Konstrukcja powinna być w trakcie transportu bezpiecznie zamocowana do zawiesi dźwigu.

Tę metodę montażu zaleca się w przypadku konstrukcji montowanej w cieku lub wsuwanej pod stary obiekt oraz gdy wymagany jest szybki montaż.

5.6.3. Dokręcanie śrub

W przypadku rur spiralnie nawijanych, poza dokręceniem śrub na złączce opaskowej nie ma innych złączy śrubowych.

Proces skręcania konstrukcji na śruby ma natomiast istotne znaczenie dla konstrukcji z blach. Należy wstępnie skręcać konstrukcję za pomocą jak najmniejszej ilości śrub, dopóki nie zostanie zamkniętych kilka pierścieni. Po zamknięciu kilku pierścieni można kontynuować uzupełnianie pozostałych śrub. Zaleca się aby nakrętki w dolnej części konstrukcji były usytuowane od strony wewnętrznej, natomiast nakrętki na blachach bocznych i górnych od strony zewnętrznej, co ułatwia zastosowanie zakrętarek mechanicznych. Obłą strona nakrętki powinna stykać się z blachą. Ostateczne dokręcenie śrub powinno odbywać się dopiero po zmontowaniu całej konstrukcji, z wyjątkiem dna, które po wykonaniu konstrukcji jest niedostępne. Dokręcanie śrub powinno rozpocząć się od środka konstrukcji i postępować do końców konstrukcji, kolejno pierścien po pierścieniu. Wszystkie śruby w konstrukcji podatnej z blach falistych muszą być dokręcone momentem dokręcenia o wartości nieprzekraczalnej ze względu na klasę śruby. Moment dokręcenia jest zależny od grubości blach konstrukcji oraz rozpiętości konstrukcji i powinien zostać określony przez producenta. Przekroczenie wartości granicznej momentu dokręcenia może być powodem nieprawidłowej pracy konstrukcji. Zaleca się, aby moment dokręcania śrub wynosił 240 – 360 Nm i musi być zgodny z zaleceniami producenta konstrukcji.

5.7. Układanie zasypki z kruszywa lekkiego

Wbudowywanie i zagęszczenie keramzytu nie może być prowadzone w niekorzystnych warunkach atmosferycznych (np. intensywne opady śniegu).

Keramzyt należy układać warstwami 0,5 - 0,7 m (maks. 1,0 m) i zagęszczać lekkimi płytami wibracyjnymi. Prawidłowo zagęszczona warstwa keramzytu powinna zmniejszyć swoją objętość o 10%, a moduł E2 powinien osiągnąć wartość 35 MPa. Znaczne przekroczenie tej wartości powoduje niszczenie ziaren i niekorzystne zwiększenie ciężaru objętościowego. Uzyskanie wymaganego modułu powinno być sprawdzane na każdej wykonanej warstwie.

Należy zwrócić uwagę na to, aby nie zanieczyścić keramzytu gruntem, ponieważ zwiększy się jego ciężaru objętościowego i zmniejszy skuteczności odciążenia podłoża słabonośnego.

Przy wysypywaniu keramzytu może powstawać niewielkie zapylenie. Zalecane jest stosowanie środków ochronnych na oczy i drogi oddechowe.

5.8. Odwodnienie zasypki i zabezpieczenie konstrukcji przed wodą opadową

W celu zabezpieczenia konstrukcji z blach falistych przed wodą opadową, należy ponad jej kluczem, na zasypce o grubości 15÷20 cm ułożyć ekran z membrany odcinający dopływ wody: ponad koroną konstrukcji na zasypce grubości od 15 do 20 cm należy ułożyć geowłókninę polipropylenową spełniającą wymagania pktu 2.10.1, a na niej geomembranę z HDPE w kształcie tzw. parasola, z dwustronnym spadkiem ok.2%. Geomembrana powinna spełniać wymagania podane w pktcie 2.10.1. W celu ochrony geomembrany, w trakcie układania i zagęszczania zasypki, należy ułożyć na niej geowłókninę jw.

Do zbierania wody z geomembrany należy zastosować dreny z rur drenarskich, spełniających wymagania pktu 2.10.2, ułożone równoległe do konstrukcji. Rurki drenażowe należy układać zgodnie z lokalizacją podaną w dokumentacji projektowej na zagęszczonej zasypce, tak aby zbierały wodę spływającą z ekranu. Pochylenie rurek drenarskich nie powinno być mniejsze niż 3 %.

Rurki z tworzyw sztucznych z gładkimi powierzchniami ich styków, należy łączyć za pomocą złączek, zalecanych przez producenta rurek.

Rurki należy układać w obsypce z kruszywa łamanego 8/16 o grubości około 10 cm, zagęszczonej ubijakiem po obu stronach przewodu. Następnie rurę należy owinać geowłókniną jw.

Jeżeli jest konieczność wykonania umocnienia wylotu rur drenarskich na skarpie, można je wykonać np. przez obrukowanie kostką brukową lub kamieniem brukowym wg pktu 5.10.

5.9. Umocnienie wlotu i wylotu przepustu

Umocnienie wlotów i wylotów można wykonywać wg ST M-20.01.11a [6], ST M-20.01.11c [7], ST M-20.01.11e [10], ST M-20.01.11f [9], ST M-20.01.11g [8]] lub stosując inne rodzaje umocnienia - wg dokumentacji projektowej, ST lub wniosku Wykonawcy zaakceptowanego przez Inspektora.

5.10. Umocnienie wlotu i wylotu cieku poza przepustem

Umocnienie wlotu i wylotu dna i skarp rowu poza przepustem należy wykonać zgodnie z dokumentacją projektową lub ST.

Umocnienie wlotów i wylotów można wykonywać wg ST M-20.01.11a [6], ST M-20.01.11c [7], ST M-20.01.11e [10], ST M-20.01.11f [9], ST M-20.01.11g [8] lub inne rodzaje umocnienia - wg dokumentacji projektowej, ST lub wniosku Wykonawcy zaakceptowanego przez Inspektora.

6. KONTROLA JAKOŚCI ROBÓT

6.1. Ogólne zasady kontroli jakości robót

Ogólne zasady kontroli jakości robót podano w ST D-M-00.00.00 „Wymagania ogólne” [1] pkt 6.

6.2. Badania przed przystąpieniem do robót

Przed przystąpieniem do robót Wykonawca powinien:

- a) uzyskać wymagane dokumenty, dopuszczające wyroby budowlane do obrotu i powszechnego stosowania (certyfikaty zgodności, deklaracje zgodności, deklaracje właściwości użytkowych, krajowe lub europejskie oceny techniczne, atesty ew. badania materiałów wykonane przez dostawców itp.), potwierdzające zgodność materiałów z wymaganiami pktu 2 niniejszej specyfikacji,
- b) przedstawić karty techniczne stosowanych materiałów,
- c) ew. wykonać własne badania właściwości materiałów przeznaczonych do wykonania robót, określone w pktcie 2 lub przez Inspektora.

Wszystkie dokumenty oraz wyniki badań Wykonawca przedstawi Inspektorowi do akceptacji.

6.3. Badania w czasie robót

6.3.1. Kontrola robót przygotowawczych i wykopów

Kontrolę robót przygotowawczych i wykopu pod przepust należy przeprowadzić z uwzględnieniem wymagań określonych w punktach 5.3 i 5.4.

6.3.2. Kontrola wykonania fundamentu

6.3.2.1. Fundament żelbetowy

Roboty zbrojarskie należy kontrolować zgodnie z dokumentacją projektową, wg ST M-12.01.00 [3] pkt 6.

Roboty betoniarskie należy kontrolować zgodnie z dokumentacją projektową, wg ST M-13.01.00 [4] pkt 6, przy czym gabaryty fundamentu oraz poziom posadowienia powinny być zgodne z zaprojektowanymi, z tolerancją ± 1 cm.

Elementy z blachy kształtowej należy kontrolować na podstawie atestów producenta. Powinny być one wykonane z dokładnością do ± 1 mm.

Montaż kształtowników w fundamencie powinien być wykonany z dokładnością do 1 mm, chyba że producent przepustu deklaruje inaczej.

6.3.2.2. Fundament stalowy

Blachy fundamentu powinny być kontrolowane na zgodność z dokumentacją projektową, na podstawie atestów producenta. Dokładność wykonania blach wynosi ± 1 mm.

6.3.2.3. Fundament kruszywowy

W czasie wykonywania fundamentu pod przepust należy zbadać:

- zgodność wykonywanych robót z dokumentacją projektową,
- prawidłowość wyprofilowania kształtu fundamentu w dostosowaniu do kształtu spodu przepustu,
- grubość fundamentu – nie powinna różnić się od projektowanej o więcej niż ± 1 cm,
- zagęszczenie wg BN-77/8931-12 [34] – powinno wynosić min. 0,98 wg Proctora,
- grubość warstwy podsypki – nie powinna różnić się od projektowanej o więcej niż ± 1 cm,
- stan podsypki - górna warstwa podsypki o grubości 5 do 15 cm powinna być luźna, tak aby karby konstrukcji stalowej mogły się w niej swobodnie zagłębić.

6.3.3. Kontrola montażu przepustu

6.3.3.1. Kontrola kształtu konstrukcji

Bezpośrednio po zamontowaniu pierwszego pełnego pierścienia należy dokonać wstępnej kontroli kształtu konstrukcji, aby upewnić się czy wymiary odpowiadają założeniom projektowym. Po całkowitym skręceniu konstrukcji i przed przystąpieniem do jej zasypywania należy pomierzyć jej rozpiętość i wysokość. Dopuszcza się tolerancje wymiarów 2% w stosunku do założeń projektowych. Należy również dokonać kontroli prawidłowości zlokalizowania konstrukcji w planie oraz spadku podłużnym.

6.3.3.2. Kontrola dokręcania śrub

Kontroli poddaje się 5% ogólnej ilości śrub. Minimum 95% sprawdzanych śrub musi spełniać wymogi dotyczące wielkości momentu dokręcenia określonego w pktcie 5, moment dokręcenia pozostałych nie powinien być mniejszy niż 200 Nm. Wielkość momentu dokręcenia śrub należy sprawdzać przy pomocy klucza dynamometrycznego. Kontrolę przeprowadza się na losowo wybranych śrubach, zlokalizowanych równomiernie wokół konstrukcji. Szczególną uwagę należy przywiązywać do śrub zlokalizowanych na płaszczyznach górnych i bocznych.

W trakcie układania i zagęszczania zasypki istnieje niebezpieczeństwo poluzowania się śrub. Z tego względu należy wykonać kontrolę momentu dokręcenia śrub po zakryciu konstrukcji pierwszą warstwą zasypki, co wiąże się z koniecznością wykonania odkrywki, jeżeli istnieje podejrzenie, że nie dość bezpiecznie wykonano zagęszczenie zasypki.

6.3.4. Kontrola wykonania zasypki

Kontrola zasypki obejmuje:

6.3.4.1. Jakość materiału zasypki

Jakość materiału zasypki należy kontrolować na zgodność z pktm 2.8:

- a) skład granulometryczny i wskaźnik różnoziarnistości na zgodność z pktm 2.8 - wg PN-EN 933-1 [35] i PN-B-04481[33],
- b) zawartość części organicznych należy sprawdzać metodą chemiczną (I.W. Tiurina) przez utlenienie za pomocą dwuchromianu potasu - zawartość części organicznych w gruncie do zasypek nie powinna przekraczać 2%
- c) współczynnik filtracji dopuszcza się ustalać na podstawie uziarnienia gruntu oraz jego porowatości (zaleca się korzystanie z danych empirycznych albo obliczanie ze wzorów Slichtera lub Bayera), a w przypadkach wątpliwych - metodami laboratoryjnymi wg instrukcji ITB nr 339 „Badanie szczelności izolacji mineralnych składowisk odpadów” [8] - współczynnik filtracji dla gruntów niespoistych powinien wynosić $k_{10} \geq 6$ m/dobę,
- d) wilgotność naturalną wg PN-B-04481 [33],
- e) wilgotność optymalną należy oznaczać na podstawie próby normalnej metodą I wg PN-/B-04481 [33],
- f) odchylenia od wilgotności optymalnej w trakcie zagęszczania zasypki nie powinny przekraczać $\pm 2\%$.

6.3.4.2. Grubość układanych warstw

Należy kontrolować:

- grubości warstw zasypki – nie powinny różnić się od podanych w pktcie 5.7 o więcej niż 5 cm,
- zasięg zasypki – nie powinien różnić się od podanego w pktcie 5.7 o więcej niż 20 cm,
- grubość zasypki ponad konstrukcją – nie powinna różnić się od podanego w pktcie 5.7 o więcej niż 10 cm.

6.3.4.3. Zagęszczenie warstw zasypki

Wskaźnik zagęszczenia zasypki należy badać metodą Proctora co najmniej w 3 punktach dla każdej warstwy. Miejsca badań powinny być umiejscowione w połowie długości konstrukcji, w odległości 0,1 m i 1,0 m od jej ścianki, a z każdego z otworów badawczych należy pobrać po 2 próbki.

6.3.4.4. Kontrola kształtu konstrukcji w czasie układania i zagęszczania zasypki

W trakcie zagęszczania zasypki należy prowadzić pomiary wielkości deformacji pionowych i poziomych po ułożeniu i zagęszczeniu każdej warstwy zasypki. Dopuszczalne odchyłki wymiarowe nie powinny przekraczać 2% rozpiętości konstrukcji.

Poziome odkształcenia można kontrolować za pomocą pionów zawieszonych w kluczu konstrukcji. Ilość pionów zależy od rozpiętości i długości konstrukcji: dla konstrukcji rozpiętości od 6,0 m do 8,0 m stosuje się jeden pion w przekroju poprzecznym, natomiast dla konstrukcji o rozpiętości powyżej 8,0 m należy stosować 3 piony.

W zależności od długości konstrukcji należy sytuować piony w następujących rozstawach:

- dla $L \leq 20$ m $1/3L < b < 1/2 L$
- dla $L > 20$ m $b = 8,0$ m

gdzie „b” - rozstaw pionów w kierunku podłużnym.

6.3.4.5. Kontrola powłoki ochronnej przepustu

Należy kontrolować stan powierzchni przepustu i powłoki antykorozyjnej w ciągu całego procesu zasypywania przepustu. Powłoka nie powinna wykazywać uszkodzeń.

6.3.5. Kontrola wykonania odwodnienia zasypki przepustu

a) Kontrola geomembrany i geowłókniny

Geomembrana i geowłóknina powinny być bez przebić, dziur, rozdarć, zmarszczeń, sfałdowań i innych uszkodzeń.

b) Kontrola rurek drenarskich,

Każdą dostawę rurek należy zbadać wrywkowo w zakresie cech zewnętrznych, określonych w pktcie 2.10.2, wybierając w sposób losowy 6% zwojów, wg wskazań Inspektora, z którym należy pobrać odcinki rurek do badań. Sprawdzenie wykonania szczelin wlotowych należy przeprowadzić od wewnątrz, po rozcięciu odcinka rurki o długości 1 m.

Złączki rurek z tworzywa sztucznego należy badać w zakresie cech zewnętrznych (gładkość powierzchni, brak pęcherzy), a w przypadkach wątpliwych i spornych - na zerwanie obciążnikiem o masie 26 kg z wysokości 0,5 m.

c) Ułożenie geowłókniny i geomembrany

Geowłóknina i geomembrana powinny być rozłożone równomiernie, nie powinno być fałd ani załamań. Jeżeli tak zaleca producent, powinny być mocowane do podłoża.

d) Kontrola ułożenia drenażu rurowego

Należy kontrolować:

- zgodność wykonania rurociągu z dokumentacją projektową (lokalizacja, wymiary) - odchylenie od projektowanego spadku nie powinno przekraczać 0,5%, rzędne rurociągu badane co 5 m nie powinny odbiegać od projektowanych o 1,0 cm,
- wielkość warstwy filtracyjnej wokół wylotu rury – wymiary nie powinny różnić się od projektowanych o więcej niż 1 cm w każdym kierunku,
- szczelność owinięcia rury geowłókniną,
- wykonanie umocnienia wylotu rur drenarskich na zgodność z pkttem 5.8.

6.4. Kontrola umocnienia elementami betonowymi

Jeżeli zastosowano rodzaj umocnienia wg pkt.2.9.2. lub 2.9.3. kontrolę umocnienia wlotów i wylotów należy wykonywać wg ST: M-20.01.11a [6], M-20.01.11c [7], M-20.01.11e [10], M-20.01.11f [9], M-20.01.11g [8].

7. OBMIAR ROBÓT

7.1. Ogólne zasady obmiaru robót

Ogólne zasady obmiaru robót podano w ST D-M-00.00.00 „Wymagania ogólne” [1] pkt 7.

7.2. Jednostka obmiarowa

Jednostką obmiarową jest m (metr) wykonanego przepustu.

8. ODBIÓR ROBÓT

8.1. Ogólne zasady odbioru robót

Ogólne zasady odbioru robót podano w ST D-M-00.00.00 „Wymagania ogólne” [1] pkt 8.

Roboty objęte niniejszą specyfikacją podlegają odbiorowi robót zanikających i ulegających zakryciu, który jest dokonywany na podstawie wyników pomiarów, badań i oceny wizualnej.

Jeżeli wszystkie badania przewidziane w pkt 6 dały wynik pozytywny, wykonane roboty należy uznać za wykonane zgodnie z wymaganiami ST. Jeżeli choć jedno badanie dało wynik ujemny, wykonane roboty należy uznać za niezgodne z wymaganiami. W tym wypadku Wykonawca jest zobowiązany doprowadzić roboty do zgodności z ST i przedstawić je do ponownego odbioru.

9. PODSTAWA PŁATNOŚCI

9.1. Ogólne ustalenia dotyczące podstawy płatności

Ogólne ustalenia dotyczące podstawy płatności podano w ST D-M-00.00.00 „Wymagania ogólne” [1] pkt 9.

9.2. Cena jednostki obmiarowej

Cena wykonania 1 m przepustu obejmuje:

- prace pomiarowe i roboty przygotowawcze,
- wykonanie wykopu zgodnie z ustaleniami dokumentacji projektowej wraz z odwodnieniem,
- dostarczenie materiałów, w tym gotowych rur lub blach falistych zabezpieczonych antykorozyjnie,
- wykonanie fundamentów i ich pielęgnację,
- montaż przepustu z blach falistych, z ew. przeniesieniem go jeśli montaż był wykonany poza miejscem ostatecznej lokalizacji przepustu,
- wykonanie zasypki z kruszywa lekkiego – keramzytu,
- uporządkowanie terenu,
- przeprowadzenie badań i pomiarów wymaganych w specyfikacji technicznej.

10. PRZEPISY ZWIĄZANE

10.1. Specyfikacje techniczne (ST)

1.	D-M-00.00.00	Wymagania ogólne
2.	D-04.05.00÷04.05.04	Podbudowy i ulepszone podłoże z gruntów lub kruszyw stabilizowanych spoiwami hydraulicznymi
3.	M-12.01.00	Stal zbrojeniowa
4.	M-13.01.00	Beton konstrukcyjny
5.	M-13.02.00	Beton niekonstrukcyjny w obiekcie mostowym
6.	M-20.01.11a	Umocnienie stożków przyczółków betonową kostką brukową
7.	M-20.01.11.c	Umocnienie stożków przyczółków płytami i kostką granitową
8.	M-20.01.11g	Umocnienie stożków przyczółków brukowcem
9.	M-20.01.11f	Umocnienie stożków przyczółków geokratą z taśm z polietylenu wysokiej gęstości (HDPE) z humusowaniem i hydroobsiwem
10.	M-20.01.11e	Umocnienie stożków przyczółków i skarp matą przeciwozyjną z obsianiem trawą

10.2. Normy

11.	PN-EN 10027-1	Systemy oznaczania stali - Część 1: Znaki stali
12.	PN-EN ISO 10319	Geotekstylia - Badanie wytrzymałości na rozciąganie metodą szerokich próbek
13.	PN-EN ISO 9864	Geosyntetyki – Metoda badań do wyznaczania masy powierzchniowej geotekstyliów i wyrobów pokrewnych
14.	PN-EN 13249	Geotekstylia i wyroby pokrewne - Właściwości wymagane w odniesieniu do wyrobów stosowanych do budowy dróg i innych powierzchni obciążonych ruchem (z wyłączeniem dróg kolejowych i nawierzchni asfaltowych)

- | | | |
|-----|---------------------|--|
| 15. | PN-EN 12224 | Geotekstylia i wyroby pokrewne - Wyznaczanie odporności na warunki klimatyczne |
| 16. | PN-EN 10025-1 | Wyroby walcowane na gorąco ze stali konstrukcyjnych – Część 1: Ogólne warunki techniczne dostawy |
| 17. | PN-EN 1338 | Betonowe kostki brukowe - Wymagania i metody badań |
| 18. | PN-EN 1008:2004 | Woda zarobowa do betonów - Specyfikacja pobierania próbek, badanie i ocena przydatności wody zarobowej do betonu, w tym wody odzyskanej z procesów produkcji betonu |
| 19. | PN-EN 13242+A1:2010 | Kruszywa do niezwiązanych i związanych hydraulicznie materiałów stosowanych w obiektach budowlanych i budownictwie drogowym |
| 20. | PN-EN 13139 | Kruszywa do zaprawy |
| 21. | PN-EN 197-1 | Cement - Część 1: Skład, wymagania i kryteria zgodności dotyczące cementu powszechnego użytku |
| 22. | PN-EN 13383-1 | Kamień do robót hydrotechnicznych - Część 1: Wymagania |
| 23. | PN-EN 13383-2 | Kamień do robót hydrotechnicznych - Część 2. Metody badań |
| 24. | PN-EN 1926 | Metody badań kamienia naturalnego -- Oznaczanie jednoosiowej wytrzymałości na ściskanie |
| 25. | PN-EN ISO 1461 | Powłoki cynkowe nanoszone na wyroby stalowe i żeliwne metodą zanurzeniową -- Wymagania i metody badań |
| 26. | PN-EN 10215 | Stal - Taśma i blacha powlekane ogniowo w sposób ciągły stopem aluminium-cynk (AZ) - Warunki techniczne dostawy |
| 27. | PN-EN 10346 | Wyroby płaskie stalowe powlekane ogniowo w sposób ciągły do obróbki plastycznej na zimno - Warunki techniczne dostawy |
| 28. | PN-EN ISO 12944-2 | Farby i lakiery - Ochrona przed korozją konstrukcji stalowych za pomocą ochronnych systemów malarskich - Część 2: Klasyfikacja środowisk |
| 29. | PN-EN ISO 14713-1 | Powłoki cynkowe -- Wytyczne i zalecenia dotyczące ochrony przed korozją konstrukcji ze stopów żelaza -- Część 1: Zasady ogólne dotyczące projektowania i odporności korozyjnej |
| 30. | PN-EN 10169-1 | Wyroby płaskie stalowe z powłoką organiczną naniesioną w sposób ciągły - Postanowienia ogólne (definicje, materiały, tolerancje, metody badań) |
| 31. | PN-EN ISO 3126 | Systemy przewodów rurowych z tworzyw sztucznych - Elementy z tworzyw sztucznych - Sprawdzanie wymiarów |
| 32. | PN-S-02205 | Drogi samochodowe - Roboty ziemne - Wymagania i badania |
| 33. | PN-B-04481 | Grunty budowlane - Badania próbek gruntu |
| 34. | BN-77/8931-12 | Oznaczanie wskaźnika zagęszczenia gruntu |
| 35. | PN-EN 933-1 | Badania geometrycznych właściwości kruszyw - Część 1: Oznaczanie składu ziarnowego - Metoda przesiewania |

10.3. Inne materiały

36. GG2-87:1998 Geotextile Junction Strength, GRI Test Method
37. Obwieszczenie Marszałka Sejmu Rzeczypospolitej Polskiej z dnia 8 września 2016 r. w sprawie ogłoszenia jednolitego tekstu ustawy o wyrobach budowlanych (Dz.U. 2016 poz. 1570 z późn. zm.)
38. Instrukcja ITB nr 339, 1996 r. „Badanie szczelności izolacji mineralnych składowisk odpadów”

11. ZAŁĄCZNIKI

PRZYKŁADOWE ROZWIĄZANIA STOSOWANE PRZY WYKONYWANIU MOSTÓW Z BLACHY FALISTEJ

- Zał. 1. Możliwe kształty mostów z blachy falistej
- Zał. 2. Przykłady różnych profiliów sfalowania blach falistych
- Zał. 3. Zakrzywiony kształt arkuszy blachy falistej
- Zał. 4. Przykłady śrub do łączenia arkuszy blach falistych
- Zał. 5. Przykład mostu łukowego na fundamentach betonowych
- Zał. 6. Przykład połączenia śrubami blach falistych
- Zał. 7. Przykład transportu odcinka zmontowanego mostu z blach falistych za pomocą dźwigu
- Zał. 8. Przykład wykonania pierwszej warstwy zasypki po zmontowaniu mostu z blachy falistej
- Zał. 9. Zalecane sposoby wykonania zasypki mostu o przekroju otwartym (łukowym).

Załącznik 1

Możliwe kształty mostów z blachy falistej

C - kołowy, E - eliptyczny, R - kroplisty, RA - kroplisto-łukowy, T - wyniosły, TR - kroplisto-wyniosły, TC - kroplisto-kołowy, A - łukowy, LPA - łukowy z dociążeniem, HPA - łukowy wyniosły z dociążeniem, HPE - eliptyczny z dociążeniem

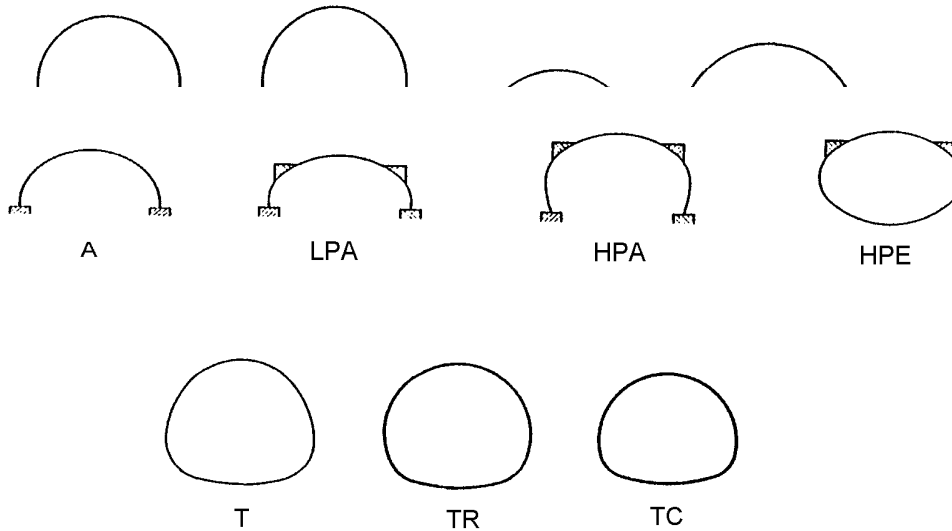

Załącznik 2

Przykłady różnych profilió sfalowania blach falistych (każdy typ blachy ma różną odległość wierzchołków fal i inną ich wysokość), wymiary w mm

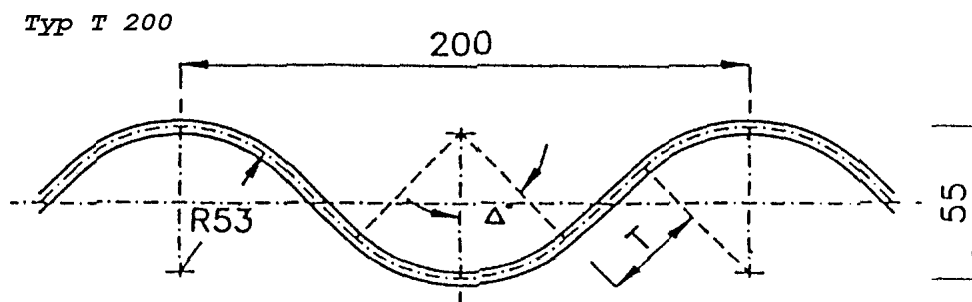

Typ T 150

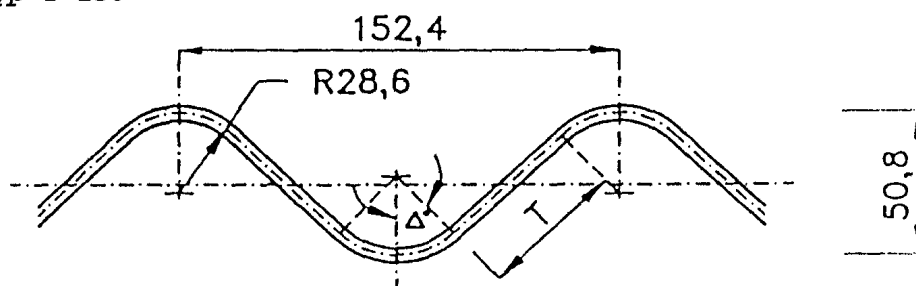

Typ T 100

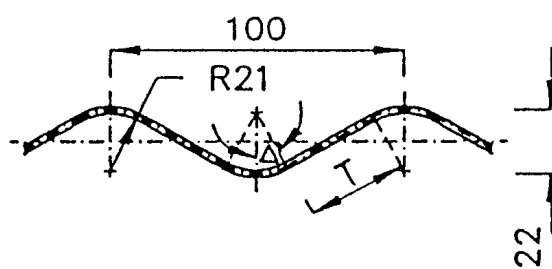

Typ T 70

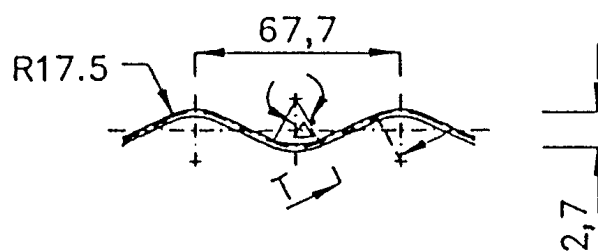

Załącznik 3

Zakrzywiony kształt arkuszy blachy falistej - jednego z produkowanych typoszeregów arkuszy (inne typoszeregi arkuszy mają inne wymiary długości arkuszy, inny kształt zakrzywienia blachy i inne odległości otworów na śruby połączeniowe)

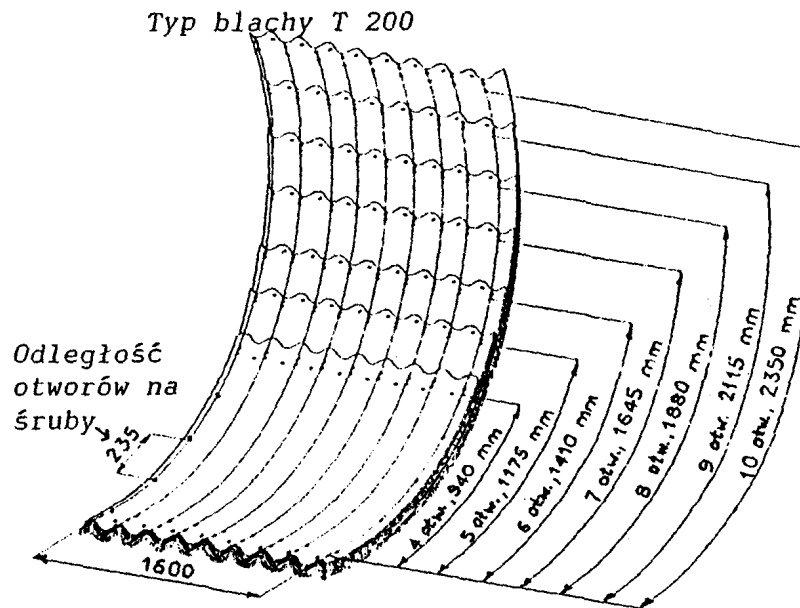

Załącznik 4

Przykłady śrub do łączenia arkuszy blach falistych wg [25]

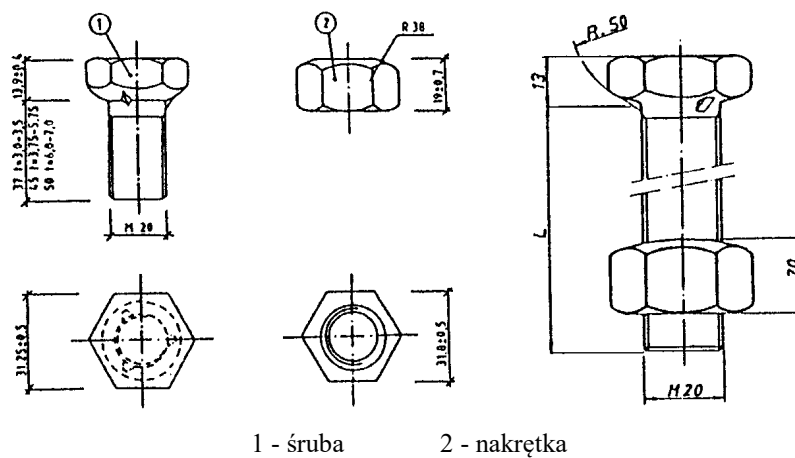

Załącznik 5

Przykład mostu łukowego na fundamentach betonowych, wg [25]

a) widok ogólny, b) ustawienie blachy falistej w obciążeniu metalowej zakotwiczonej w fundamencie betonowym, c) ustawienie blachy falistej na podkładce metalowej, w rowku wyżłobionym w fundamencie betonowym

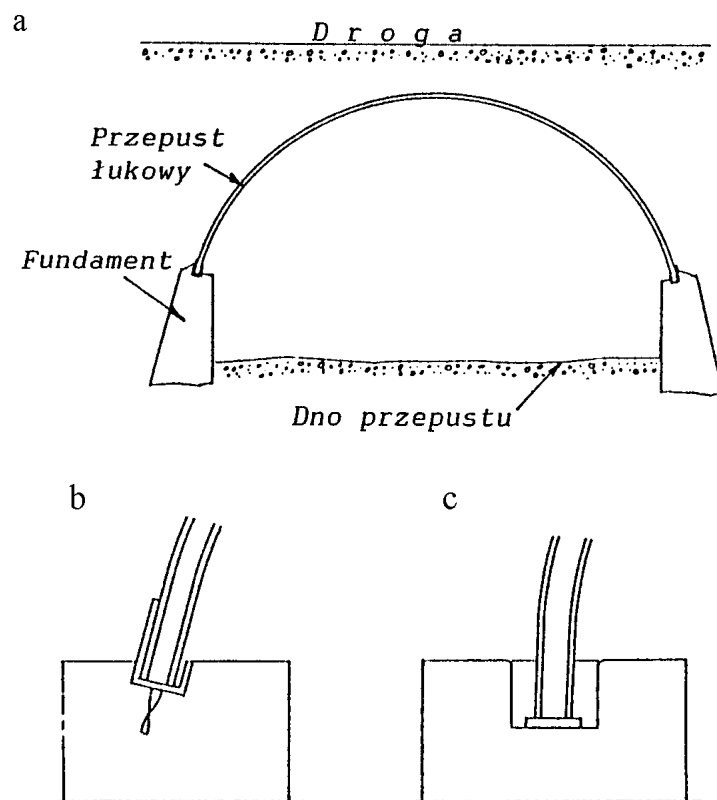

Załącznik 6

Przykład połączenia śrubami blach falistych

1 - śruba M 20

2 - nakrętka M 20

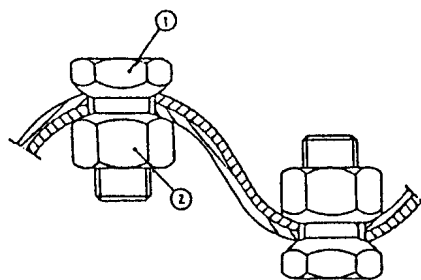

Załącznik 7

Przykład transportu odcinka zmontowanego mostu z blach falistych za pomocą dźwigu

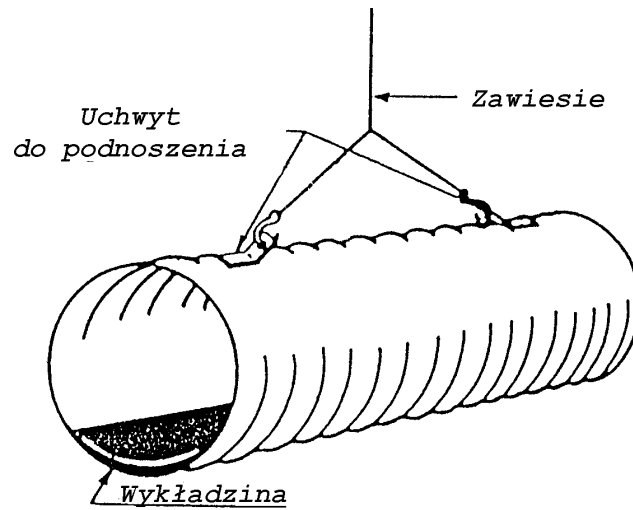

Załącznik 8

Przykład wykonania pierwszej warstwy zasypki po zmontowaniu mostu z blachy falistej

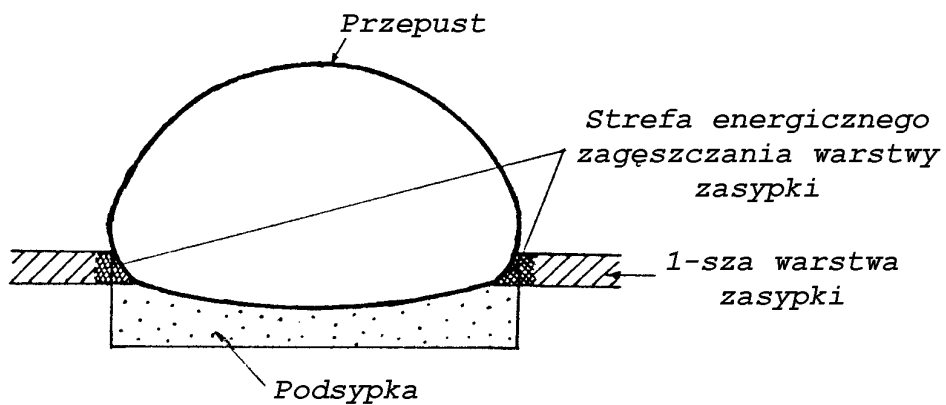

Załącznik 9

Zalecane sposoby wykonania zasypki mostu o przekroju otwartym (łukowym)

- a) przepust bez ścian czołowych - zasypkę rozpoczyna się w środku długości mostu,
- b) most ze ściankami czołowymi - zasypkę rozpoczyna się z obydwu końców (przy ściankach czołowych),
- c) widok od czoła mostu.

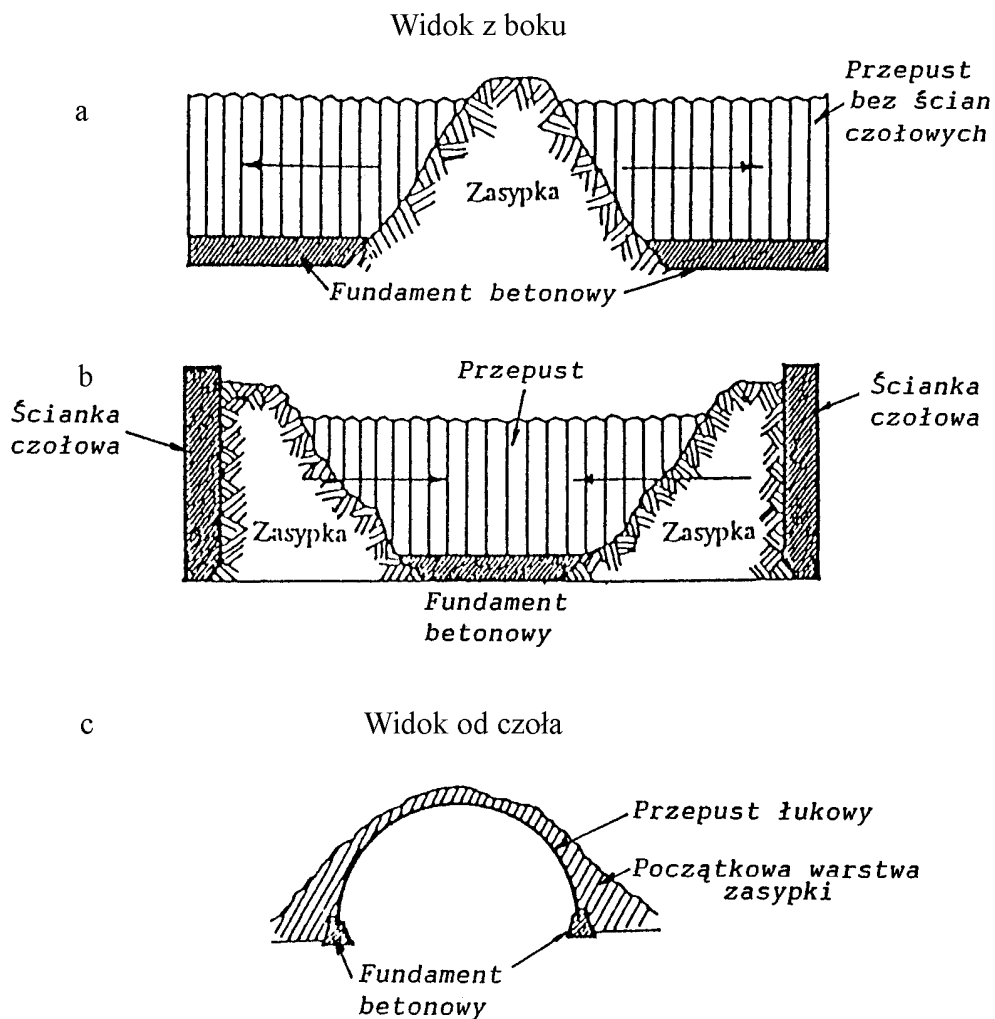

M-23.25.11.22 Beton ścian czołowych kl. C30/37 w deskowaniu

1. WSTĘP

1.1. Przedmiot specyfikacji technicznej (ST)

Przedmiotem niniejszej ST są wymagania dotyczące wykonania i odbioru żelbetowych ścian czołowych przy przebudowie przepustu na rzece Gęsiej w ciągu ul. Rzecznej w Barwicach.

1.2. Zakres stosowania ST

Specyfikacja techniczna jest stosowana jako dokument przetargowy i kontraktowy przy zlecaniu i realizacji Robót wymienionych w punkcie 1.1.

1.3. Zakres robót objętych ST

Ustalenia zawarte w niniejszej specyfikacji mają zastosowanie przy wykonywaniu i odbiorze robót przy betonowaniu ww. elementów z betonu klasy C30/37.

1.4. Określenia podstawowe

Określenia podane w niniejszej ST są zgodne z obowiązującymi polskimi normami.

1.5. Ogólne wymagania dotyczące robót

Wykonawca Robót jest odpowiedzialny za jakość ich wykonania oraz za zgodność z Dokumentacją Projektową, ST, normami i poleceniami Inspektora.

Pozostałe uwagi jak w M-13.01.00, M-13.02.00 i M-12.01.00.

2. MATERIAŁY

Jak w ST M-13.01.00, M-13.02.01 i M-12.01.02.

3. SPRZĘT

Jak w ST M-13.01.00, M-13.02.01 i M-12.01.02.

4. TRANSPORT

Jak w ST M-13.01.00, M-13.02.01 i M-12.01.02.

5. WYKONANIE ROBÓT

Jak w ST M-13.01.00, M-13.02.01 i M-12.01.02. oraz wg punktów poniższych.

5.1. Tolerancje wykonania

- długość fundamentu ± 2 cm,
- oś podłużna w planie ± 2 cm,
- wymiary w planie ± 2 cm,
- grubość ścianki $\pm 0,5$ cm,
- rzędne ± 1 cm,
- płaszczyzny i krawędzi – odchylenie od pionu ± 1 cm,

5.2. Otulenie zbrojenia

Otulenie zbrojenia, licząc od powierzchni pręta zbrojeniowego do powierzchni eksponowanej betonu powinna wynosić:

- 5 cm - zbrojenie główne,
- 4 cm – strzemiona.

5.3. Betonowanie elementów

Bezpośrednio przed betonowaniem elementów powierzchnia deskowania powinna być ona oczyszczona przez przedmuchiwanie sprężonym powietrzem. Nie mogą znajdować się żadne luźne frakcje lub zanieczyszczenia. Zbrojenie

powinno być odebrane przez Inspektora, a zezwolenie na betonowanie wpisane do dziennika budowy. Przy odbiorze należy zwrócić szczególną uwagę na stabilność i odpowiednią wytrzymałość deskowania, właściwe ułożenie i powiązanie zbrojenia, zgodne z projektem otulenia prętów. Końcówki drutów wiązałkowych muszą być odgięte do środka ściany. Pręty zbrojeniowe powinny być łączone zgodnie z normą z zachowaniem odpowiedniej długości zakładów i przestrzegania zasady nie łączenia prętów w jednym przekroju. Przed betonowaniem należy sprawdzić rzędne elementów deskowania i ich stabilne zamocowanie zapewniające zachowanie rzędnej i położenia w czasie betonowania.

Układany beton należy zawibrować wibratorami wglębnymi.

Zwraca się uwagę na dokładne wygładzenie górnej powierzchni betonu. Powierzchnię świeżego betonu należy wygładzić przez zacieranie. Powierzchnia betonu nie może mieć lokalnych nierówności przekraczających 2 mm wysokości i 5 mm zagłębienia, pod warunkiem, że nierówności te nie mają ostrych krawędzi.

Warunki dotyczące składników mieszanki betonowej, jej wytwarzania, betonowania oraz badań podane są w części dotyczącej wykonywania mieszanek betonowych i konstrukcji żelbetowych niniejszych specyfikacji.

Pod ścianki należy wykonać podłoże z betonu o grubości ok. 20 cm.

6. KONTROLA JAKOŚCI ROBÓT

Jak w ST M-13.01.00, M-13.02.01 i M-12.01.02.

7. OBMIAR ROBÓT

7.1. Ogólne zasady obmiaru robót

Ogólne zasady obmiaru robót podano w punkcie ST M-13.01.00, M-13.02.01 i M-12.01.02.

7.2. Jednostka obmiaru

Jednostką obmiaru jest 1 m³ betonu ścian i 1 kg stali zbrojeniowej wg projektu. Płaci się za wykonaną i wbudowaną w ścianki ilość betonu i stali. Recepta na wykonanie mieszanki powinna być zgodna z PN i zatwierdzona przez Inspektora.

8. ODBIÓR ROBÓT

Na podstawie wyników badań wg pkt. 6 należy sporządzić protokoły odbioru robót.

Jeżeli wszystkie badania dały wyniki dodatnie, wykonane roboty należy uznać za zgodne z wymaganiami. Jeżeli choć jedno badanie dało wynik ujemny, wykonane roboty należy uznać za niezgodne z wymaganiami norm i kontraktu. W takiej sytuacji wykonawca obowiązany jest doprowadzić roboty do zgodności z normą i przedstawić je do ponownego odbioru.

9. PODSTAWA PŁATNOŚCI

Płaci się za ilość m³ betonu konstrukcyjnego wbudowanego w element ścianki. Podłoże z betonu C12/15 ujęte jest w cenie betonu konstrukcyjnego.

Cena obejmuje:

- przygotowanie i oczyszczenie podłoża,
 - odwodnienie terenu robót,
 - wykonanie podłoża z betonu (z „chudego betonu”)
 - wykonanie deskowania,
 - przygotowanie mieszanki betonowej,
 - ułożenie mieszanki betonowej wraz z zagęszczeniem,
 - pielęgnacja betonu,
 - rozebranie deskowania,
 - wykonanie niezbędnych pomiarów i badań,
 - wykonanie hydroizolacji i powłok ochronnych na ścianach,
- pozostałe uwagi jak w ST M-13.01.00

Cena jednostkowa uwzględnia dostarczenie niezbędnych czynników produkcji, oczyszczenie deskowania (wykonanie zbrojenia jest płatne oddzielnie), wykonanie potrzebnych deskowań, ułożenie mieszanki betonowej z zagęszczeniem i pielęgnacją, rozbiórką deskowania, oczyszczenia stanowiska pracy i usunięcie - będących własnością Wykonawcy - materiałów rozbiórkowych poza pas drogowy.

10. PRZEPISY ZWIĄZANE

Wg ST M-13.01.00, M-13.02.01 i M-12.01.02.

M-28.00.00 WYPOSAŻENIE

M-28.03.00 BALUSTRADY

M-28.03.01 Balustrady na obiektach mostowych

1. WSTĘP

1.1. Przedmiot ST

Przedmiotem niniejszej specyfikacji technicznej (ST) są wymagania dotyczące wykonania i odbioru robót budowlanych, związanych z montażem stalowych balustrad mostowych przy przebudowie przepustu na rzece Gęsiej w ciągu ul. Rzecznej w Barwicach.

1.2. Zakres stosowania ST

Specyfikacja techniczna (ST) stanowi dokument przetargowy i kontraktowy przy zleceniu i realizacji robót na obiektach inżynierskich.

1.3. Zakres robót objętych ST

Ustalenia zawarte w niniejszej specyfikacji dotyczą zasad prowadzenia robót związanych z wykonaniem i odbiorem montażu typowych balustrad stalowych z płaskowników na ustrojach niosących obiektów inżynierskich.

1.4. Określenia podstawowe

Określenia podstawowe są zgodne z obowiązującymi, odpowiednimi polskimi normami i z definicjami podanymi w ST D-M-00.00.00 „Wymagania ogólne” [1] pkt 1.4.

1.5. Ogólne wymagania dotyczące robót

Ogólne wymagania dotyczące robót podano w ST D-M-00.00.00 „Wymagania ogólne” [1], pkt 1.5.

2. MATERIAŁY

2.1. Ogólne wymagania dotyczące materiałów

Ogólne wymagania dotyczące materiałów, ich pozyskiwania i składowania, podano w ST D-M-00.00.00 „Wymagania ogólne” [1] pkt 2.

2.2. Konstrukcja balustrady

Przedmiotem niniejszej ST jest typowa balustrada z płaskowników wykonana wg Katalogu detali mostowych, GDDKiA, Warszawa 2002, 2004 [16].

Wysokość balustrady powinna być zgodna z dokumentacją projektową i powinna wynosić:

- 1100 mm - przy chodnikach dla pieszych,
- 1200 mm - przy ścieżkach rowerowych,
- 1300 mm - nad liniami kolejowymi z ruchem pieszych na obiekcie.

2.3. Materiały do wykonania balustrady

Materiały do wykonania robót powinny być zgodne z ustaleniami dokumentacji projektowej i ST.

2.3.1. Profile do wykonania balustrady

Zgodnie z Katalogiem [16], profile do wykonania balustrady to:

- poręcz: płaskownik 100×12 mm,
- słupki: płaskownik 100×12 mm (wysokość zależna od wysokości balustrady),
- szczeblinki: płaskownik 50×10×958 mm,
- element poziomy: płaskownik 50×10 mm,
- elementy dylatacyjne: blachy o wymiarach dostosowanych do przesunięcia.

Profile powinny być wykonane ze stali St3S wg PN-S-10052:1982 [4] lub równoważnej wg PN-EN 10025-2 [3]. Wszystkie ostre krawędzie stalowe powinny być zaokrąglone promieniem 2 mm.

2.3.2. Zakotwienia

Słupki balustrady mogą być kotwione we wnękach chodnika lub mocowane za pomocą kotew stalowych. Elementy zakotwień powinny być zgodne z dokumentacją projektową. W przypadku zastosowania rozwiązań konstrukcyjnych wg Katalogu [16], zakotwienie słupka składa się z elementów podanych w punktach 2.3.2.1 i 2.3.2.2.

2.3.2.1. Zakotwienie słupka we wnęce chodnika

Elementy zakotwienia:

- a) element dociskowy: płaskownik 50×10×130 mm ze stali St3S wg PN-S-10052:1982 [4] lub równoważnej wg PN-EN 10025-2 [3], przyspawany obustronnie do słupka,
- b) zaprawa niskoskurczowa do wykonania zalewki: zaprawa przygotowana w wytwórni i dostarczana na budowę w postaci proszku, gotowa do użycia po rozmieszaniu z wodą w odpowiedniej proporcji. Zastosowana zaprawa powinna być przez producenta przewidziana do stosowania na zalewki o grubości zgodnej z dokumentacją projektową.

Jeżeli dokumentacja projektowa nie podaje inaczej, do wykonania podlewki można stosować zaprawę spełniającą wymagania podane w tablicy 1.

Tablica 1. Wymagania dotyczące zaprawy na podlewkę

Lp.	Właściwości	Jednostka	Wymagania	Metoda badań wg
1	Wytrzymałość na zginanie po 28 dniach	MPa	≥ 9	PN-EN 196-1
2	Wytrzymałość na ściskanie po 28 dniach	MPa	≥ 45	PN-EN 12190 (PN-EN 196-1)
3	Wytrzymałość na odrywanie od podłoża betonowego metodą „pull-off”	MPa	$\geq 2,5$	Procedura IBDiM Nr PB/TM-1/6 (PN-EN 1542)
4	Skurcz po okresie twardnienia 56 dni	mm/m	$\leq 0,80$	PN-EN 12617-4
5	- Mrozoodporność po 200 cyklach zamrażania i odmrażania w wodzie: -- ubytek masy -- spadek wytrzymałości na zginanie -- spadek wytrzymałości na ściskanie	%	≤ 5 ≤ 20 ≤ 20	Procedura IBDiM Nr PB/TM-1/12
6	Wytrzymałość na odrywanie od podłoża metodą „pull-off” po 200 cyklach zamrażania i odmrażania w wodzie	MPa	$\geq 2,0$	Procedura IBDiM Nr PB/TM-1/6 (PN-EN 1542)
7	Absorpcja kapilarna	kg/(m ² ·h ^{0,5})	$\leq 0,5$	PN-EN 1062-3

c) rurka odsączająca z PVC 20x1,5 mm,

d) warstwa przesączająca z grysu bazaltowego 4÷8 mm otoczonego kompozycją epoksydową.

Należy stosować kruszywo jednofrakcyjne, ze skał magmowych, czyste (płukane), suche (o wilgotności < 4%) o uziarnieniu 4÷8 mm, marki 20 wg PN-B-06712:1986 [9].

Jeżeli producent drenu nie podaje inaczej, można stosować dwuskładnikową żywicę epoksydową, modyfikowaną, o podstawowych właściwościach podanych w tablicy 2.

Tablica 2. Wymagania dla żywicy epoksydowej

Lp.	Właściwość	Jednostka	Wymagania	Metoda badań wg
1	Wygląd zewnętrzny	-	wg *)	ocena organoleptyczna
2	Wytrzymałość na rozciąganie	MPa	$\geq 5,5$	PN-EN ISO 527-2:1998 [10]
3	Wydłużenie	%	≥ 30	PN-EN ISO 527-2:1998 [10]
4	Twardość wg Shore'a D	-	60 ÷ 80	DIN 53 505:2000 [11]

*) Żywica powinna być barwy określonej przez producenta. Po upływie czasu utwardzania, po dotknięciu powierzchni próbki nie powinno się stwierdzić na palcach widocznych śladów żywicy.

e) spirala \varnothing 10 ze stali St3SX-b wg PN-H-93215:1982 [5] (średnica 250 mm, skok 50 mm, wysokość 225 mm).

2.3.2.2. Zakotwienie za pomocą kotew stalowych

Elementy zakotwienia:

a) Kotew:

- blacha 12x14x160 mm ze stali St3S wg PN-S-10052:1982 [4] lub równoważnej wg PN-EN 10025-2:2007 [3],
- pręty \varnothing 12 mm ze stali A-II lub A-IIIN wg PN-H-93215:1982 [5].

b) zalewka z zaprawy niskoskurczowej o właściwościach wg tablicy 1.

2.3.3. Zabezpieczenie antykorozyjne

Wszystkie elementy stalowe balustrad powinny być przez producenta zabezpieczone antykorozyjnie przez ocynkowanie ogniowe zgodnie z PN-EN ISO 1461:2000 [2]. Jeżeli dokumentacja projektowa tak zakłada, elementy balustrad powinny być dodatkowo pokryte powłokami malarskimi. Na powierzchni ocynkowane ogniowo należy stosować jeden z systemów podanych w tablicy 3.

Tablica 3. Powłoki malarskie stosowane na zabezpieczeniu z ocynkowania ogniowego

Nr systemu	Powłoka gruntowa	Powłoka międzywarstwowa	Powłoka nawierzchniowa	Grubość całkowita suchych powłok (μm)
C1	PVC	PVC	PVC	160 ÷ 400
C2	AY	AY	AY	160 ÷ 400
C3	EP	EP	PUR AY PS	160 ÷ 320

gdzie:

EP - farby epoksydowe,

PUR - farby poliuretanowe,

AY - farby akrylowe alifatyczne,

PS - farby hybrydowe polisiloksanowe.

3. SPRZĘT

3.1. Ogólne wymagania dotyczące sprzętu

Ogólne wymagania dotyczące sprzętu podano w ST D-M-00.00.00 „Wymagania ogólne” [1], pkt 3.

3.2. Sprzęt do wykonania robót

Balustrady należy montować ręcznie.

Do wykonania robót Wykonawca powinien dysponować lekkim sprzętem - spawarką, sprzętem do prostowania elementów balustrady, sprzętem do malowania ręcznego lub natryskowego. Do przygotowania zaprawy niskoskurczowej należy stosować mieszadło wolnoobrotowe.

4. TRANSPORT

4.1. Ogólne wymagania dotyczące transportu

Ogólne wymagania dotyczące transportu podano w ST D-M-00.00.00 „Wymagania ogólne” [1], pkt 4.

4.2. Transport segmentów balustrady

Transport segmentów balustrady może się odbywać dowolnymi środkami transportu z zachowaniem ogólnych warunków bezpiecznego transportu stalowych elementów konstrukcyjnych. Podzestawy balustrady na czas transportu należy stężyć np. za pomocą prętów \varnothing 10 mm przyspawanych spoinami punktowymi.

Elementy nie powinny wystawać poza gabaryt środka transportu. W czasie transportu należy zwracać uwagę, aby nie została uszkodzona powłoka antykorozyjna. Stalowe elementy pokryte powłoką gruntującą powinny być przechowywane w odpowiednich warunkach. Elementy zagruntowane, ale bez międzywarstwy powinny być chronione przed wpływami temperatury. W trakcie transportu elementy te powinny być zabezpieczone gumowymi lub filcowymi podkładkami przed obtarciami. Zagruntowane elementy powinny być składowane na drewnianych, betonowych lub stalowych paletach z 30 cm prześwitem nad ziemią. Zagruntowane elementy mogą być transportowane tylko po całkowitym wyschnięciu farby.

5. WYKONANIE ROBÓT

5.1. Ogólne zasady wykonywania robót

Ogólne zasady wykonywania robót podano w ST D-M-00.00.00 „Wymagania ogólne” [1], pkt 5.

5.2. Zasady wykonywania robót

Sposób wykonania robót powinien być zgodny z dokumentacją projektową i ST. Podstawowe czynności przy wykonywaniu robót obejmują:

- roboty przygotowawcze,
- montaż balustrady,
- roboty wykończeniowe.

5.3. Roboty przygotowawcze

Przed przystąpieniem do robót należy, na podstawie dokumentacji projektowej lub wskazań Inspektora:

- ustalić materiały niezbędne do wykonania robót,
- określić kolejność, sposób i termin wykonania robót.

5.4. Montaż balustrady

5.4.1. Montaż balustrad ze słupkami mocowanymi we wnękach

Kolejność montażu balustrad ze słupkami mocowanymi we wnękach obejmuje czynności:

- 1) w płycie chodnika (przed jej betonowaniem) należy uformować wnęki pod słupki balustrady. Wymiary wnęk powinny być zgodne z dokumentacją projektową. W trakcie formowania wnęki należy wokół niej zamontować i zastabilizować spiralę (tak, aby nie przesunęła się w trakcie betonowania chodnika) oraz osadzić rurkę odsączającą,
- 2) należy ustawić słupki podzestawów balustrady we wnękach i wyregulować balustradę wysokościowo. Słupki, w swojej dolnej części muszą być zaopatrzone w, przyspawane do nich, stalowe elementy dociskowe. Słupki muszą być osadzone na głębokość nie mniejszą niż 18 cm,
- 3) wokół słupka balustrady należy wykonać warstwę przesączającą, na wysokość około 3,5 cm,
- 4) resztę wnęki należy wypełnić zaprawą niskoskurczową i uformować ją u góry wnęki tak, aby odpływ wody odbywał się na zewnątrz.

Nawierzchnię epoksydową na chodniku należy wykonać po stwardnieniu zaprawy niskoskurczowej.

5.4.2. Montaż balustrad ze słupkami mocowanymi za pomocą kotew

Kolejność montażu balustrad ze słupkami mocowanymi za pomocą kotew obejmuje czynności:

- 1) w płycie chodnika, przed jej zabetonowaniem, należy osadzić blachy z kotwami i tak zastabilizować, aby nie przesunęły się w czasie betonowania. Blachy powinny być osadzone 35 mm poniżej poziomu chodnika,
- 2) należy ustawić słupki i wyregulować je wysokościowo, ewentualnie stosując kliny wyrównawcze,
- 3) przyspawać słupki do blach z kotwami,
- 4) uzupełnić powłoki antykorozyjne uszkodzone w trakcie spawania,
- 5) wnęki na słupki balustrady należy wypełnić zaprawą niskoskurczową.

Nawierzchnię epoksydową na chodniku należy wykonać po stwardnieniu zaprawy niskoskurczowej.

5.4.3. Zabezpieczenie antykorozyjne

5.4.3.1. Ocynkowanie ogniowe

Zabezpieczenie antykorozyjne w postaci ocynkowania ogniowego elementów stalowych zgodnie z wymogami normy PN-EN ISO 1461:2000 [2], zostanie wykonane w wytwórni. Na placu budowy, przed przystąpieniem do spawania należy usunąć powłokę cynku z obszaru spawania. Po zespawaniu wszystkich elementów należy w miejscu spawów uzupełnić ubytki ochrony antykorozyjnej przez ręczne nałożenie kilku warstw farby cynkowej, aż do uzyskania o 30 µm więcej niż grubość pierwotnej powłoki. Należy również uzupełnić ubytki powłoki cynkowej powstałe w czasie transportu i montażu, zgodnie z zaleceniami Inspektora.

5.4.3.2. Malowanie

Jeżeli dokumentacja projektowa tak podaje, elementy balustrady należy dodatkowo pokryć powłokami malarskimi. Powłoki cynkowe zanurzeniowe nie wymagają uszczelniania przed malowaniem, powinny być jednak stosowane specjalne systemy malarskie, które mają dobrą przyczepność do tego typu powierzchni (wg tablicy 3).

Czynności związane z malowaniem obejmują:

- a) Przygotowanie powierzchni ocynkowanej ogniowo do nakładania farb

Miejsca uszkodzeń powłok metalowych należy zabezpieczać farbami, które są zawiesiną zmikronizowanego cynku w żywicy węglowodorowej (powyżej 99,5% wag. cynku w suchej powłoce).

Zapewnienie trwałości powłok malarskich na powierzchniach ocynkowanych ogniowo można uzyskać:

- 1) malując powierzchnię w wytwórni po usunięciu zanieczyszczeń powstałych w czasie jej wytwarzania, należy nanieść wtedy warstwę gruntu natychmiast po ocynkowaniu, grubość powłoki $50 \div 80 \mu\text{m}$,
- 2) dokładnie przygotowując powierzchnię cynku przed malowaniem i nanosząc powłoki malarskie na czystą uszorstnioną powierzchnię.

– Metody przygotowania powierzchni cynku przed malowaniem obejmują:

- 1) mycie wodą pod ciśnieniem (max. 10 MPa, ewentualnie z dodatkiem NaOH lub amoniaku do lekko alkalicznej wartości pH i spłukiwanie wodą),
- 2) mycie rozpuszczalnikami organicznymi,
- 3) delikatne omiatanie powierzchni cynku strumieniem odpowiednio wyselekcjonowanego ścierniwa,
- 4) zastosowanie cienkiej, dobranej przez producenta farb powłoki wiążącej.

Jeżeli producent farb, ani ST nie przewidują inaczej, jako metodę przygotowania powierzchni zaleca się metodę umycia powierzchni wodą pod ciśnieniem i delikatne omiecenie ścierniwem $0,4 \div 0,6 \text{ mm}$ z przewagą drobnych frakcji pod kątem nie większym niż 60°C . Należy zwracać uwagę, aby nie uszkodzić przy tym powłoki cynkowej. Ponieważ na przygotowanej w ten sposób powierzchni tworzą się szybko tlenki cynku, należy przeprowadzać te prace w dobrych warunkach pogodowych (temperatura powyżej 10°C i wilgotność poniżej 70%) i możliwie szybko (koniecznie tego samego dnia) nanosić powłoki malarskie.

b) Warunki nakładania farb

Podczas schnięcia i utwardzania powłok malarskich należy zapewnić warunki otoczenia zgodnie z kartami technicznymi produktu. Podczas wykonywania każdej kolejnej powłoki konieczne jest:

- 1) przestrzeganie czasu nałożenia kolejnej powłoki zgodnie z zaleceniami producenta farb,
- 2) sprawdzenie czy poprzednia powłoka w procesach międzyoperacyjnych nie uległa zabrudzeniu i ewentualne usunięcie zabrudzenia.

Jeżeli przerwa w nanoszeniu powłok była dłuższa niż zalecana w karcie technicznej danej farby lub dłuższa niż 1 miesiąc dla powłok epoksydowych (jeśli producent nie zaleca inaczej), powierzchnię przed nakładaniem kolejnej warstwy należy uszorstnić poprzez omiecenie drobnym ścierniwem (frakcji $0,4 \div 0,8 \text{ mm}$ z przewagą frakcji drobnej; kąt czyszczenia nie większy niż 60°). Nie dopuszcza się uaktywniania powierzchni substancjami chemicznymi zagrażającymi środowisku (np. rozpuszczalnikami zawierającymi węglowodory aromatyczne).

Jeśli dokumentacja projektowa, ani ST nie podają inaczej, w wytwórni powinny zostać naniesione wszystkie powłoki zabezpieczenia antykorozyjnego z wyjątkiem powłoki ostatniej, której naniesienie jest przeniesione na budowę. Wykonawca powinien zaopatrzyć się w dostateczną ilość farby nawierzchniowej, aby z tej samej szarży farby można było dokonywać poprawek na budowie.

c) Nakładanie kolejnych powłok

Kolejne powłoki malarskie należy wykonywać następująco:

- 1) warstwę gruntującą należy nakładać na odpowiednio przygotowaną ocynkowaną powierzchnię – suchą, pozbawioną produktów korozji, soli, tłuszczu i kurzu. Zaleca się nakładać farbę natryskiem bezpowietrznym lub powietrznym. Spoiny i krawędzie powinny być dokładnie pokryte farbą gruntującą, a przy krawędziach, przeznaczonych do późniejszego spawania należy pozostawić nie pomalowane pasy szerokości 50 mm. Pasy te powinny w czasie transportu być chronione przy zastosowaniu: - spawalnego primera, który zapewni tymczasową ochronę na okres przynajmniej 12 miesięcy. Środek ten powinien być kompatybilny z innymi stosowanymi primerami, lub pasy należy chronić przy pomocy:
 - primera natryskiwano (grubość warstwy około 20 mikronów, usuwanego przed spawaniem,
 - papieru.
- 2) drugą warstwę (międzywarstwę) można nakładać po upływie czasu zalecanym przez producenta, w zależności od temperatury otoczenia, wilgotności powietrza i rodzaju farby (zwykle w temp. 20°C wynosi on 2 godz.). Przed ułożeniem drugiej warstwy farby należy przeprowadzić ewentualne, zalecane przez producenta farb przygotowanie powierzchni np. przez ponowne umycie konstrukcji ewentualnie zszorstkowanie mechaniczne. Powierzchnia powinna być sucha, pozbawiona tłuszczu, kurzu i soli. Farbę należy nakładać natryskiem bezpowietrznym. Temperatura farby w trakcie nakładania powinna wynosić co najmniej 15°C . Warstwę nawierzchniową można nakładać po upływie czasu podanego przez producenta systemu (w temp. 20°C wynosi on zwykle 8 godz.).
- 3) po przetransportowaniu konstrukcji, rozładowaniu i zmontowaniu powierzchnie stalowe pokryte międzywarstwą powinny zostać umyte i pokryte warstwą nawierzchniową. Jeżeli upłynął dopuszczalny, przez producenta farb, okres między nałożeniem międzywarstwy i warstwy nawierzchniowej, międzywarstwę należy poddać obróbce zaleconej przez producenta systemu malowania. Przed naniesieniem warstwy nawierzchniowej Inspektor powinien odebrać wcześniej ułożone warstwy i zlecić ewentualne, konieczne naprawy. Uszkodzenia,

niedomalowania i złącza należy uzupełnić tym samym, jak w wytwórni, systemem powłokowym. Warunki aplikacji, jak i sezonowanie farb muszą być zgodne z wymaganiami producenta. Jeśli międzywarstwa nie wymaga naprawy powierzchni należy przygotować do nakładania warstwy nawierzchniowej:

- całą powierzchnię należy umyć wodą, aby usunąć zabrudzenia, zatłuszczenia i zanieczyszczenia jonowe (najlepiej ciepłą wodą z dodatkiem biodegradowalnego detergentu, a następnie spłukać czystą wodą),
- przygotować powierzchnie do malowania zgodnie z wymaganiami zawartymi w karcie farb (uszerstnienie powierzchni, itd.).

Warstwę nawierzchniową należy nakładać na suchą powierzchnię, pozbawioną zanieczyszczeń, wolną od tłuszczu i kurzu. Zaleca się stosowanie natrysku bezpowietrznego. Czas schnięcia farby w temp. 20°C wynosi około 3 ÷ 8 godz., czas pełnego utwardzenia powłoki 7 dni.

Na budowie malowanie należy zakończyć na godzinę (w temp. 20°C) przed zachodem słońca. Umożliwi to wyschnięcie powłoki przed osadzeniem się wieczornej rosy. Powłoka, w określonym przez producenta, okresie utwardzania musi być zabezpieczona przed nadmierną wilgocią.

5.5. Roboty wykończeniowe

Roboty wykończeniowe powinny być zgodne z dokumentacją projektową. Do robót wykończeniowych należą prace związane z dostosowaniem wykonanych robót do warunków budowy obiektu i roboty porządkujące.

6. KONTROLA JAKOŚCI ROBÓT

6.1. Ogólne zasady kontroli jakości robót

Ogólne zasady kontroli jakości robót podano w ST D-M-00.00.00 [1] „Wymagania ogólne”, pkt 6.

6.2. Badania przed przystąpieniem do robót

Przed przystąpieniem do robót Wykonawca powinien:

- uzyskać wymagane dokumenty, dopuszczające wyroby budowlane do obrotu i powszechnego stosowania (certyfikaty zgodności, deklaracje zgodności, aprobaty techniczne, ew. badania materiałów wykonane przez dostawców itp.), potwierdzające zgodność materiałów z wymaganiami pktu 2 niniejszej specyfikacji,
- ew. wykonać własne badania właściwości materiałów przeznaczonych do wykonania robót, określone w pktcie 2 lub przez Inspektora,
- sprawdzić cechy zewnętrzne elementów balustrady (sprawdzenie wyglądu zewnętrznego elementów balustrady należy przeprowadzić na podstawie oględzin przez ocenę uszkodzeń na powierzchni poszczególnych elementów oraz kompletności balustrady).

Wszystkie dokumenty oraz wyniki badań Wykonawca przedstawi Inspektorowi do akceptacji.

6.3. Kontrola materiałów

6.3.1. Kontrola konstrukcji stalowej balustrady

Materiały należy sprawdzać na podstawie atestów producenta, potwierdzających ich zgodność z wymaganiami ST.

6.3.2. Kontrola materiałów malarskich

Przed przystąpieniem do wbudowywania materiału, Wykonawca przedstawi przy każdej dostawie deklarację zgodności lub certyfikat zgodności materiału z Polską Normą lub aprobatą techniczną. Materiały, na podstawie powyższych dokumentów, powinny spełniać wymagania podane w pktcie 2 niniejszej ST. Materiały nie spełniające wymogów należy wyeliminować. Przed wbudowaniem materiału Wykonawca musi przedstawić Inspektorowi karty techniczne poszczególnych materiałów. Przed rozpoczęciem malowania należy doświadczalnie ustalić parametry malowania. Wykonawca powinien przeprowadzić próbne malowanie powierzchni za pomocą wybranego systemu farb i przedstawić Inspektorowi do akceptacji. Wykonawca ma obowiązek kontrolować lepkość materiału malarskiego każdego pojemnika.

6.4. Kontrola montażu balustrady

Jeżeli dokumentacja projektowa, ani ST nie podają inaczej, można przyjąć następujące dopuszczalne odchyłki montażu balustrad:

- odchylenie słupka od pionu $\pm 0,5\%$,
- odchyłka w odległości ustawienia słupka od krawędzi jezdni $\pm 0,5$ cm,
- odchyłka od prostoliniowości wykonanej balustrady 0,5%.

Należy skontrolować styk słupka z powierzchnią betonu chodnika - powinien być szczelny, a zaprawa niskoskurczowa tak uformowana, aby odpływ wody był na zewnątrz.

6.5. Kontrola zabezpieczenia antykorozyjnego balustrady

6.5.1. Kontrola ocynkowania ogniowego

Wykonanie ocynkowania ogniowego należy sprawdzić zgodnie z PN-EN ISO 1461:2000[2].

6.5.2. Kontrola malowania

6.5.2.1. Kontrola przygotowania powierzchni do malowania

a) Wizualna ocena stanu powierzchni

Wizualną oceną stanu powierzchni obejmuje sprawdzenie suchości, braku zapyleń i zanieczyszczeń olejami i smarami.

b) Kontrola odłuszczenia

Powierzchnia badana zgodnie z ISO/DIS 8502-7 [6] powinna wykazywać brak zatłuszczenia.

c) Badanie skuteczności odpylenia

Stopień zapylenia badany zgodnie z PN-EN ISO 8502-3:2000 [7] powinien być nie wyższy niż 3.

d) Kontrola zanieczyszczeń jonowych (w przypadkach wątpliwych)

Poziom zanieczyszczeń jonowych badany zgodnie z PN-EN ISO 8502-9:2002 [12] powinien wynosić poniżej 15 mS/m.

6.5.2.2. Kontrola nakładania powłok malarskich

Kontrola nakładania powłok malarskich winna przebiegać pod kątem sprawności użytego sprzętu i techniki nakładania materiału malarskiego oraz przestrzegania zaleceń dotyczących warunków pogodowych i zabezpieczenia świeżo wykonanych powłok oraz przestrzegania czasu schnięcia i aklimatyzacji powłok.

Rozpoczynając nanoszenie powłok, a także przy wszystkich zmianach sprzętu i materiałów należy na bieżąco kontrolować grubość nakładanej warstwy mierząc jej grubość na mokro grzebieniem malarskim zgodnie z PN-EN ISO 2808:2000 [13] metoda 7B.

Należy kontrolować tzw. „wyrabianie”, czyli pogrubienie powłoki wykonywane po wyschnięciu naniesionej powłoki na krawędziach, szczelinach, spoinach. Do „wyrabiania” należy stosować farbę w innym kolorze niż kolor danej powłoki.

6.5.2.3. Sprawdzenia jakości wykonanych powłok

Wykonawca wykaże, że poszczególne powłoki malarskie zostały wykonane zgodnie z przedmiotowymi normami, dokumentacją projektową i ST:

- po zagruntowaniu,
- po wykonaniu międzywarstwy, przed wysyłką z warsztatu,
- po wykonaniu warstwy nawierzchniowej.

Ocenę jakości powłok malarskich przeprowadza się kontrolując:

- wygląd zewnętrzny powłoki (ocena niedomalowań, zacieków, wtrąceń, zmarszczeń, cofania się wymalowania, kraterowania igłowego, kraterowania z pękającymi pęcherzami, spękań, skórki pomarańczowej, suchego natrysku, podnoszenia, zgodności koloru z projektowanym),
- grubość powłok,
- przyczepność powłok,
- twardość powłoki.

a) Sprawdzenie wyglądu zewnętrznego powłoki

Oceny wyglądu dokonuje się nieuzbrojonym okiem przy świetle dziennym lub sztucznym o mocy 100 W z odległości 0,5 ÷ 1,0 m od powierzchni. Za miejsce obserwacji przyjmuje się obszar w kształcie kwadratu o boku 10 cm (lub odpowiednio mniejszym w przypadku szczeblińek), dobrze widoczny z odległości 0,5 ÷ 1,0 m. Należy przyjąć 5 miejsc obserwacji.

Powłoki pośrednie nie powinny wykazywać wad niedopuszczalnych, tzn.:

- grubych zacieków w formie firanek z występującymi na nich spęcherzeniami powłoki,
- grubych zacieków kończących się kroplami farby,
- skórki pomarańczowej i kraterów wynikających z podnoszenia się pokrycia,
- kraterów przebijających powłokę do podłoża,
- dużych spęcherzeń,
- zmarszczeń, spękań wgłębnych,
- spękań deseniowych.

– Wystąpienie choćby jednej z wymienionych wad dyskwalifikuje powłokę na danym fragmencie powierzchni. Dla powłoki nawierzchniowej wymagana jest klasa II wyglądu powłoki na minimum 70% miejsc obserwacji oraz klasa III na maksymalnie 30% miejsc obserwacji (wg tablicy 4).

- Tablica 4. Klasy jakości powłok malarskich

– Wady powłoki	– Klasa II	– Klasa III
– Zmiana koloru i odcienia	– Kolor zgodny z kartą kolorów; nieznaczna zmiana odcienia na zaciekach	– Kolor zgodny z kartą kolorów; nieznaczne różnice w odcieniu
– Zanieczyszczenia mechaniczne	– Pojedyncze zanieczyszczenia wmalowane w powłokę lub osadzone w warstwie nawierzchniowej	– Zanieczyszczenia w formie pojedynczych zgrupowań, których pow. nie przekracza 1 cm ²
– Zacieki	– Nieznaczne zacieki uwidaczniające się jedynie zmianą odcienia powłoki	– Małe, płaskie niekończące się kroplami farby
– Uklucia igłą, kraterzy	– Pojedyncze uklucia igłą	– Dość liczne uklucia igłą, pojedyncze kraterzy
– Zmarszczenia, spęcherzenia, skórka pomarańczowa, spękania powierzchniowe	– Bardzo nieznaczne drobne zmarszczenia, niedopuszczalne spękania, skórka pomarańczowa i spęcherzenia	– Drobne zmarszczenia, nieznaczna skórka pomarańczowa, niedopuszczalne spękania i spęcherzenia

b) Sprawdzenie grubości powłoki

– Pomiar należy przeprowadzić zgodnie z PN-EN ISO 2808:2000 [13]. Wyniki pomiarów przy prawidłowej grubości zestawu powinny spełniać wymóg, aby 90% wyników pomiarów wykazywało nie niższą od wartości nominalnej, a najwyżej 10% pomiarów może mieć wartość co najmniej 0,9 wartości nominalnej. Maksymalna grubość nie może być większa od dwukrotnej grubości nominalnej, lecz nie większa niż 600µm. Liczbę punktów pomiarowych należy określić zgodnie z PN-EN ISO 2808:2000 [13].

c) Sprawdzenie przyczepności powłoki

Przyczepność powłok badana metodą odrywową (pull-off) wg PN-EN ISO 4624:2004 [14] powinna wynosić nie mniej niż 5MPa. Po dokonaniu pomiaru każdą z wymienionych metod należy uzupełnić zniszczoną powłokę malarską tym samym systemem lakierowym, który stosowano uprzednio przy malowaniu. Należy przyjąć 5 punktów pomiarowych.

d) Twardość powłoki

– Twardość powłoki badana wg PN-ISO 15184 [15] powinna >1H.

7. OBMIAR ROBÓT

7.1. Ogólne zasady obmiaru robót

Ogólne zasady obmiaru robót podano w ST D-M-00.00.00 „Wymagania ogólne” [1], pkt 7.

7.2. Jednostka obmiarowa

Jednostką obmiaru jest m (metr) zamontowanej balustrady.

8. ODBIÓR ROBÓT

8.1. Ogólne zasady odbioru robót

Ogólne zasady odbioru robót podano w ST D-M-00.00.00 „Wymagania ogólne” [1], pkt 8.

Odbiór robót jest dokonywany na podstawie wyników pomiarów, badań i oceny wizualnej. Jeżeli wszystkie badania przewidziane w pkt 6 dały wynik pozytywny, wykonane roboty należy uznać za wykonane zgodnie z wymaganiami ST. Jeżeli choć jedno badanie dało wynik ujemny, wykonane roboty należy uznać za niezgodne z wymaganiami. W tym wypadku Wykonawca jest zobowiązany doprowadzić roboty do zgodności i przedstawić je do ponownego odbioru.

8.2. Odbiór robót ulegających zakryciu

Odbiorowi robót ulegających zakryciu podlegają:

- zamontowanie kotew,
- wykonanie zabezpieczenia antykorozyjnego przez ocynkowania ogniowe oraz warstw malarskich: gruntowej i międzywarstwy.

Odbiór tych robót powinien być zgodny z wymaganiami pktu 8.2 ST D-M-00.00.00 „Wymagania ogólne” [1] oraz niniejszej ST.

9. PODSTAWA PŁATNOŚCI

9.1. Ogólne ustalenia dotyczące podstawy płatności

Ogólne ustalenia dotyczące podstawy płatności podano w ST D-M-00.00.00 „Wymagania ogólne” [1], pkt 9.

9.2. Cena jednostki obmiarowej

Cena jednostki obmiarowej obejmuje:

- roboty przygotowawcze i pomiarowe,
- oznakowanie miejsca robót,
- zakup, transport i składowanie materiałów,
- zakup i dostarczenie pozostałych czynników produkcji,
- wykonanie i zabrojenie wnek na słupki z zamontowaniem rurki odpływowej i warstwy odsączającej lub montaż kotwy stalowej w betonie chodnika,
- montaż słupków balustrady do kotew lub osadzenie słupków we wnękach,
- wyregulowanie wysokościowe i w planie balustrady,
- wykonanie dylatacji balustrady,
- wykonanie uszczelnień podstaw słupków,
- zabezpieczenie antykorozyjne balustrady przez ocynkowanie ogniowe i ewentualnie przez pokrycie farbami,
- wykonanie badań kontrolnych wg pktu 6,
- oczyszczenie terenu robót.

Cena uwzględnia również zakłady, odpady i ubytki materiałowe oraz oczyszczenie miejsca pracy.

9.3. Sposób rozliczenia robót tymczasowych i prac towarzyszących

Cena wykonania robót określonych niniejszą ST obejmuje również:

- roboty tymczasowe, które są potrzebne do wykonania robót podstawowych, ale nie są przekazywane Zamawiającemu i są usuwane po wykonaniu robót podstawowych,
- prace towarzyszące, które są niezbędne do wykonania robót podstawowych, niezaliczane do robót tymczasowych.

10. PRZEPISY ZWIĄZANE

10.1. Specyfikacje techniczne (ST)

1. D-M-00.00.00 Wymagania ogólne

10.2. Normy

2. PN-EN ISO 1461:2000 Powłoki cynkowe nanoszone na stal metodą zanurzeniową (cynkowanie jednostkowe). Wymagania i badania
3. PN-EN 10025-2:2007 Wyroby walcowane na gorąco ze stali konstrukcyjnych. Część 2: Warunki techniczne dostawy stali konstrukcyjnych niestopowych
4. PN-S-10052:1982 Obiekty mostowe. Konstrukcje stalowe. Projektowanie
5. PN-H-93215:1982 Walcówka i pręty stalowe do zbrojenia betonu
6. ISO/DIS 8502-7 Przygotowanie podłoży stalowych przed nakładaniem farb i podobnych produktów. Badania służące do oceny czystości powierzchni. Część 7: Możliwe do stosowania w warunkach terenowych analityczne metody oznaczania olejów i smarów
7. PN-EN ISO 8502-3:2000 Przygotowanie podłoży stalowych przed nakładaniem farb i podobnych produktów. Badania służące do oceny czystości powierzchni. Ocena pozostałości kurzu na powierzchniach stalowych przygotowanych do malowania (metoda z taśmą samoprzylepną)
8. PN-B-04500:1985 Zaprawy budowlane. Badania cech fizycznych i wytrzymałościowych
- PN-B-06712:1986 Kruszywa mineralne do betonu (zastąpiona przez PN-EN 12620:2004)
10. PN-EN ISO 527-2:1998 Tworzywa sztuczne. Oznaczanie właściwości

- mechanicznych przy statycznym rozciąganiu. Warunki badań tworzyw sztucznych przeznaczonych do prasowania, wtrysku i wytłaczania
11. DIN 53505:2000 Prüfung von Kautschuk und Elastomeren – Härteprüfung nach Shore A und Shore D (Badania gumy i elastomerów. Badanie twardości metodą Shore A i D)
 12. PN-EN ISO 8502-9:2002 Przygotowanie podłoży stalowych przed nakładaniem farb i podobnych produktów. Badania służące do oceny czystości powierzchni. Część 9: Terenowa metoda konduktometrycznego oznaczania soli rozpuszczalnych w wodzie
 13. PN-EN ISO 2808:2000 Farby i lakiery. Oznaczanie grubości powłoki
 14. PN-EN ISO 4624:2004 Farby i lakiery. Próba odrywania do oceny przyczepności
 15. PN-ISO 15184:2001 Farby i lakiery. Sprawdzenie twardości metodą ołówkową

10.2. Inne dokumenty

16. Katalog detali mostowych, GDDKiA, Warszawa, 2002/2004
17. Procedura badawcza IBDiM nr PB-TM-X3
18. Procedura badawcza IBDiM nr TWm-31/97
19. Procedura badawcza IBDiM Nr SO-3

11. ZAŁĄCZNIK PRZYKŁAD BALUSTRADY Z PŁASKOWNIKÓW (wg [16]) (wymiary w mm)

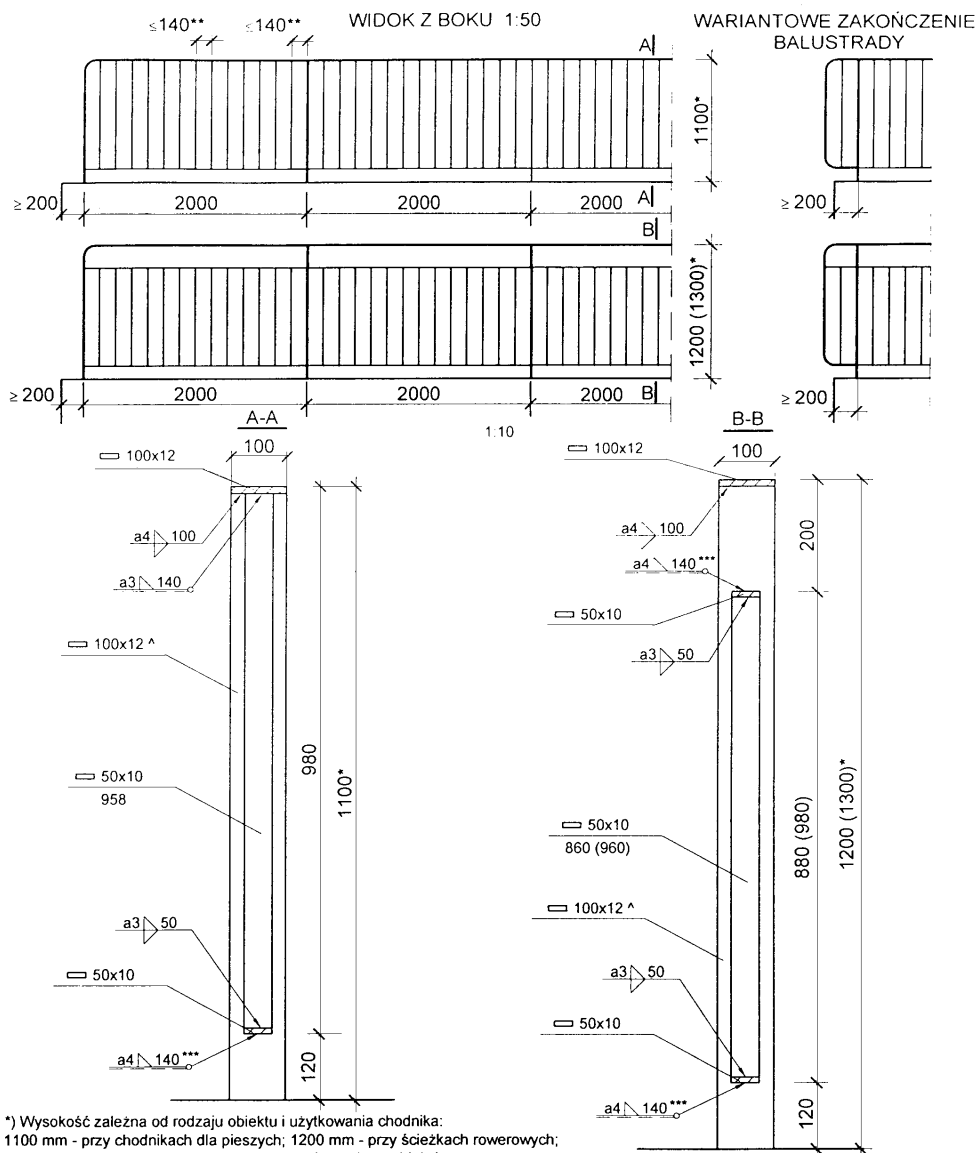

Przykłady zamocowania słupków balustrady do płyt chodnika przy cienkowarstwowej nawierzchni z żywic epoksydowych

Zamocowanie we wnękach płyt chodnika

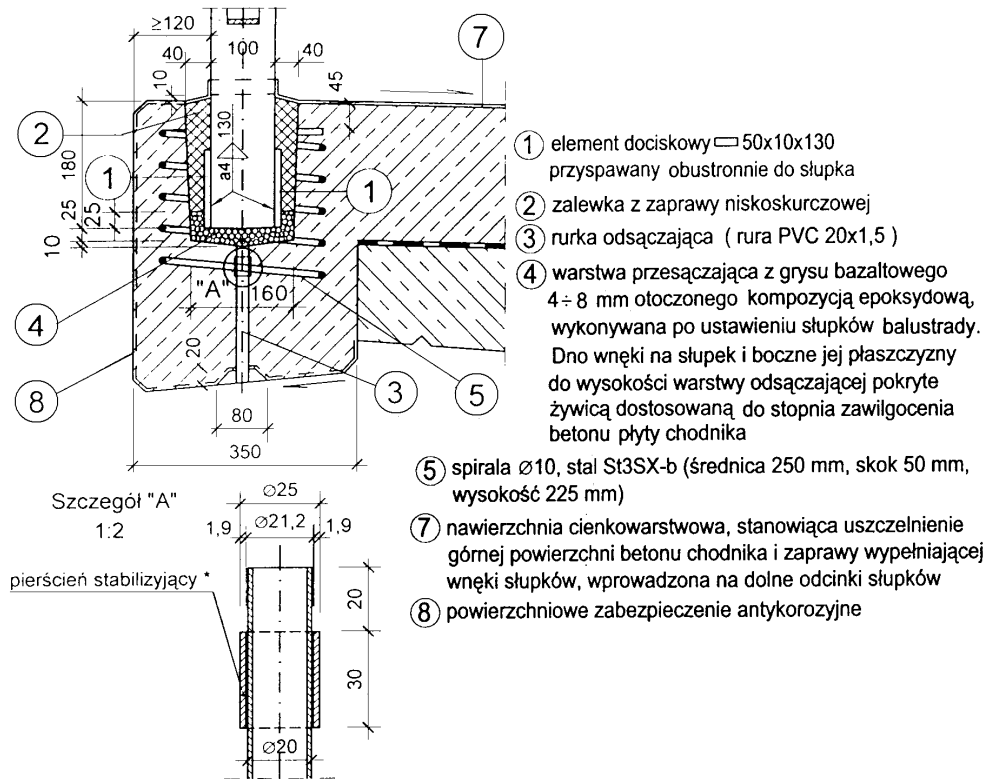

Zamocowanie do blach zakotwionych w płycie chodnika

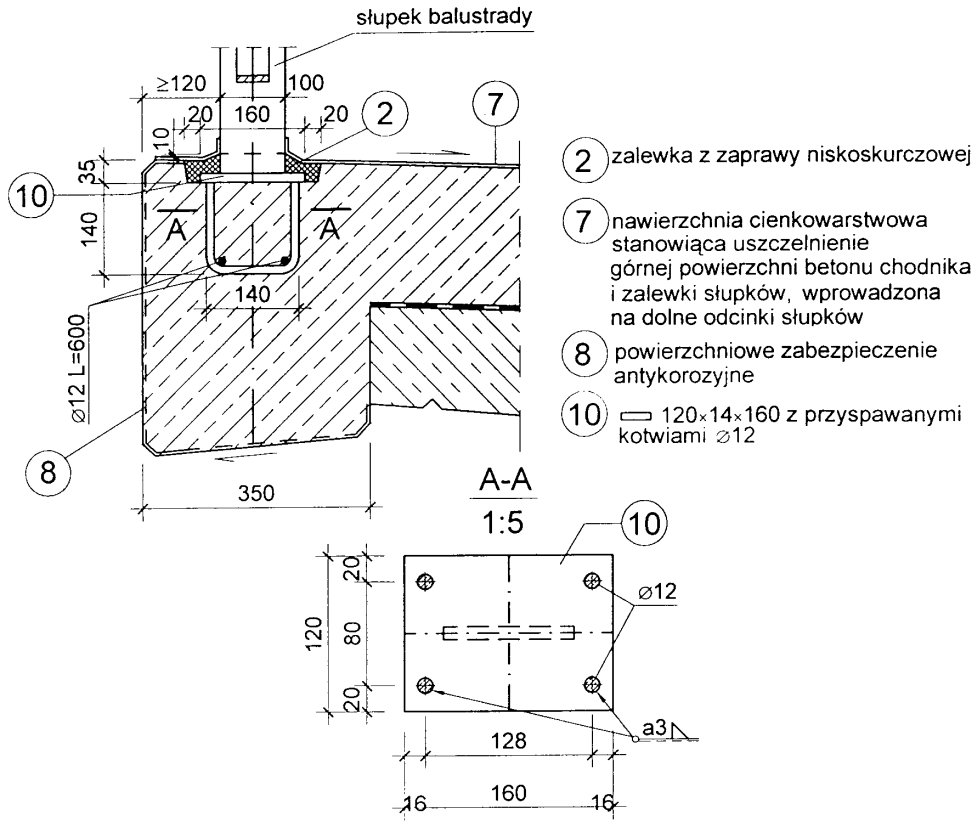

M-29.00.00 ROBOTY PRZYOBIEKTOWE

M-29.03.00 ROBOTY ZIEMNE W REJONIE PRZYCZÓŁKA

M-29.03.01 Zasyпка przyczółka (analogia)

1. WSTĘP

1.1. Przedmiot specyfikacji technicznej

Przedmiotem niniejszej ST są wymagania dotyczące wykonania i odbioru zasypania gruntem nasypowym tymczasowego kanału obiegowego przy przebudowie przepustu na rzece Gęsiej w ciągu ul. Rzecznej w Barwicach.

1.2. Zakres stosowania ST

Specyfikacja techniczna jest stosowana, jako dokument przetargowy i kontraktowy przy zleceniu i realizacji Robót wymienionych w punkcie 1.1.

1.3. Określenia podstawowe

Podstawowe określenia według ST M-11.01.04.

1.4. Ogólne wymagania dotyczące robót

Ogólne wymagania dotyczące robót według ST M-11.01.04.

Roboty powinny być wykonane zgodnie z projektem i specyfikacją techniczną.

2. MATERIAŁY

Jako materiał zasypowy można stosować grunt dowieziony, który będzie spełniał wymogi dla gruntu zasypowego wg ST M-23.25.05. Jeżeli grunt z wykopów nie będzie spełniał wymogów usunąć należy go poza teren budowy, a do zasypania budowli dostarczyć grunt spełniający wymogi dla budowy nasypów drogowych wg ST M-11.01.04. Materiały te przed wbudowaniem muszą być zaakceptowane przez Inspektora.

3. SPRZĘT

Sprzęt do robót ziemnych wg ST M-11.01.04.

Rozgarnięcie gruntu należy wykonać mechanicznie z zastosowaniem spycharek i ręcznie. Zagęszczenie warstw gruntu należy wykonywać wibratorami płytowymi.

Sprzęt używany do zasypywania wykopów musi być zaakceptowany przez Inspektora.

4. TRANSPORT

Załadunek, transport, rozładunek i składowanie materiałów do zasypywania wykopów powinny odbywać się tak, aby zachować ich dobry stan techniczny. Pozostałe wymogi według ST M-11.01.04.

5. WYKONANIE ROBÓT

5.1. Ogólne warunki wykonania robót

Ogólne wymagania dotyczące wykonania robót podano w ST D-M-00.00.00. "Wymagania ogólne" pkt. 5.

5.2. Zasypywanie wykopów

Zasypywanie wykopów powinno być przeprowadzone bezpośrednio po wykonaniu w nich projektowanych elementów obiektu, izolacji i określonych robót. Zasypywanie należy prowadzić zgodnie z ustaloną kolejnością robót, na podstawie harmonogramu opracowanego przez Wykonawcę i zaakceptowanego przez Inspektora.

Przed rozpoczęciem zasypania wykopów ich dno powinno być oczyszczone z zanieczyszczeń obcych, a w przypadku potrzeby odwodnione. Do zasypywania powinien być użyty grunt niespoisty, niezamarznięty i bez jakichkolwiek zanieczyszczeń (np. torfu, darniny, korzeni, odpadków budowlanych lub innych materiałów).

Usypywanie nasypów powinno być przeprowadzone po wykonaniu izolacji bitumicznej powierzchni oraz warstwy ochronnej i drenażowej stykających się z gruntem.

5.3. Zagęszczanie gruntu nasypowego

Każda warstwa gruntu w nasypie powinna być zagęszczana mechanicznie. Grubość zagęszczanych warstw winna wynosić:

a) przy zagęszczaniu lekkimi walcami - max 0,2 m,

b) przy zagęszczaniu walcami wibracyjnymi, wibratorami lub ubijakami mechanicznymi - max 0,4 m, W okolicach urządzeń lub warstw odwadniających grunt powinien być zagęszczany ręcznie.

Zagęszczanie gruntu powinno odbywać się przy jednoczesnej, stałej kontroli laboratoryjnej, a wskaźnik zagęszczenia powinien być zgodny z projektem i specyfikacją.

Wilgotność gruntu zagęszczanego w danej warstwie winna być zbliżona do wilgotności optymalnej. W przypadku wilgotności mniejszej niż 0,8 optymalnej grunt należy polewać wodą, a w przypadku wilgotności większej niż 1,25 optymalnej grunt należy przesuszyć.

Przy zagęszczaniu gruntów nasypowych, dla uzyskania równomiernego wskaźnika należy :

- rozścielać grunt warstwami poziomymi o równej grubości, sposobem ręcznym lub lekkim sprzętem mechanicznym,
- warstwę nasypanego gruntu zagęszczać na całej szerokości, przy jednakowej liczbie przejść sprzętu zagęszczającego,
- prowadzić zagęszczanie od krawędzi ku środkowi nasypu.

Wskaźnik zagęszczenia powinien być $I_s \geq 1,02$ dla całej wysokości nasypu, a dla górnej warstwy nasypu o grubości 0,2 m powinien wynosić $I_s \geq 1,03$.

5.4. Dopuszczalne odchyłki

Dopuszczalne odchyłki od ustaleń projektu nie powinny być większe niż : ± 2 cm - dla rzędnych dna wykopu.

6. KONTROLA JAKOŚCI ROBÓT

wg ST M-11.01.01

7. OBMIAR ROBÓT

7.1. Ogólne zasady obmiaru robót

Ogólne zasady obmiaru robót podano w ST D-M-00.00.00. „Wymagania ogólne” pkt. 7.

7.2. Jednostka obmiaru

Ilość zasypki określa się w m^3 przestrzeni wypełnienia z uwzględnieniem zmian sprawdzonych w naturze.

8. ODBIÓR ROBÓT

wg ST M-11.01.01

9. PODSTAWA PŁATNOŚCI

9.1. Ogólne ustalenia dotyczące podstawy płatności

Ogólne ustalenia dotyczące podstawy płatności podano w ST D-M-00.00.00. „Wymagania ogólne” pkt. 9.

9.2. Cena jednostki obmiaru

Przyjęte ilości m^3 zasypki będą płatne wg jednostkowej ceny, która obejmuje dostarczenie, przygotowanie i wbudowanie w stanie optymalnej wilgotności zaakceptowanego przez Inspektora materiału z jego zagęszczeniem i uformowaniem przewidzianego w projekcie kształtu zewnętrznego zasypki, a także uporządkowanie terenu wokół mostu.

10. PRZEPISY ZWIĄZANE

wg ST M-11.01.04

M-29.09.00 KONSTRUKCJE GABIONOWE

M-29.09.01 Konstrukcje gabionowe - modułowe

1. WSTĘP

1.1. Przedmiot Specyfikacji Technicznej

Przedmiotem niniejszej Specyfikacji Technicznej są wymagania dotyczące wykonania i odbioru robót związanych z budową skrzydeł o konstrukcji modułowej z koszy gabionowych oraz umocnienia dna rzeki materacami gabionowymi o grubości 20 cm przy przebudowie przepustu na rzece Gęsiej w ciągu ul. Rzeczej w Barwicach.

1.2 Zakres stosowania ST

Specyfikacja techniczna jest stosowana jako dokument przetargowy i kontraktowy przy zleceniu i realizacji Robót wymienionych w punkcie 1.1.

1.3. Zakres robót objętych ST

Ustalenia zawarte w niniejszej specyfikacji dotyczą zasad prowadzenia robót związanych z wykonaniem i odbiorem gabionów w budownictwie mostowym, służących do budowy ścian oporowych (skrzydeł) z koszy gabionowych oraz umocnienia dna rzeki materacami gabionowymi.

1.4. Określenia podstawowe

1.4.1. Gabion – konstrukcja oporowa wykonana zwykle z prostopadłościennych koszy siatkowych z drutu, wypełnionych materiałem balastowym (najczęściej – kamiennym). (Innymi nazwami gabionów są: kaszyce siatkowe, kosze siatkowe, skrzynie siatkowe, kosze szańcowe).

1.4.2. Kaszyca – konstrukcja oporowa, zmontowana zwykle z elementów żelbetowych, drewnianych lub stalowych, tworzących „skrzynie”, wypełniane kamieniem, tłuczniem, pospółką itp.

1.4.3. Konstrukcja oporowa – konstrukcja przeznaczona do przejmowania i przekazywania w podłoże bocznego parcia gruntu (np. mury oporowe ceglane, kamienne, ściany oporowe betonowe i żelbetowe, palisady z pali, ściany szczelinowe, kotwy gruntowe, grunt zbrojony, kaszyce, gabiony, konstrukcje quasi-skrzyniowe, itp.).

1.4.4. Gabion skrzynkowy – kosz z siatki stalowej kształtu prostopadłościennego lub trapezowego, jedno- lub wielokomorowy, wypełniony materiałem balastowym.

1.4.5. Materac gabionowy – płaski kosz z siatki stalowej o kształcie prostopadłościennym z przegrodami, wysokości zwykle do 0,30 m, wypełniony materiałem balastowym.

1.4.6. Worek gabionowy – gabion kształtu walcowego z siatki stalowej, wypełniony materiałem balastowym.

1.4.7. Gabion prefabrykowany – gotowy element konstrukcyjny w postaci kosza z siatki stalowej, wypełniony balastem kamiennym.

1.4.8. Zakotwienie ściany oporowej z gabionów w nasypie – siatka z prętów stalowych lub geosiatka jednokierunkowa.

1.4.9. Pozostałe określenia podstawowe są zgodne z obowiązującymi, odpowiednimi, polskimi normami i z definicjami podanymi w ST D-M-00.00.00 „Wymagania ogólne” [1] pkt 1.4.

1.5. Ogólne wymagania dotyczące robót

Ogólne wymagania dotyczące robót podano w ST D-M-00.00.00 „Wymagania ogólne” [1] pkt 1.5.

2. MATERIAŁY

2.1. Ogólne wymagania dotyczące materiałów

Ogólne wymagania dotyczące materiałów, ich pozyskiwania i składowania, podano w ST D-M-00.00.00 „Wymagania ogólne” [1] pkt 2.

2.2. Materiały do wykonania robót

2.2.1. Zgodność materiałów z dokumentacją projektową i aprobatą techniczną

Materiały do wykonania robót powinny być zgodne z ustaleniami dokumentacji projektowej lub ST oraz z aprobatą techniczną uprawnionej jednostki.

2.2.2. Materiały do wykonania konstrukcji z koszy gabionowych

Elementy do wykonania konstrukcji z koszy gabionowych określone są przez typ gabionu podany w dokumentacji projektowej, nawiązujący do ustaleń producenta gabionów. Do elementów tych należą:

- kosze gabionowe z siatki,
- ew. geowłóknina do wyścielania ścian gabionów,
- materiał balastowy do wypełniania koszy gabionowych,
- elementy do łączenia ścian koszy przy ich montażu,
- inne materiały pomocnicze.

2.2.3. Kosze gabionowe

2.2.3.1. Siatka

Siatka koszy gabionowych może mieć różny kształt, zależny od decyzji producenta. Istnieją na rynku dwa podstawowe rodzaje siatek:

- zgrzewane z drutu o średnicy np. 2,50 ÷ 6,00 mm o oczkach kwadratowych lub prostokątnych,
- podwójnie skręcane z drutu, o kształcie oczek sześciokątnych (rys. 2), o wymiarach np. 80 x 100 mm.

Drut siatek jest zabezpieczony antykorozyjnie, cynkiem w ilości np. 230 g/m² lub stopem cynku i aluminium (bezinalem, galfanem) lub innym materiałem ochronnym oraz może być dodatkowo powleczony powłoką z PVC lub innego tworzywa grubości ok. 0,5 mm.

We wszystkich rodzajach siatek końce drutów mogą wystawać nie więcej jak 2 mm poza obrys drutów brzegowych.

2.2.3.2. Gabiony skrzynkowe (modułowe) prostopadłościennie i trapezowe

Kosze gabionowe prostopadłościennie są wykonane z siatki stalowej i powstają przez łączenie części siatki, po dowieszeniu ich na budowę, w stanie złożonym.

Gabiony są jedno- lub wielokomorowe z przegrodami (ścianami działowymi) dodatkowo wzmacniającymi konstrukcję kosza gabionu i ułatwiające jego montaż (rys. 1, rys. 5).

W niektórych przypadkach odstępuje się od kształtu prostopadłościennego gabionu wykonując na zamówienie kosze trapezowe z jedną lub dwiema powierzchniami czołowymi nachylonymi pod różnymi kątami w stosunku do poziomu. Takie kosze przydatne są szczególnie przy budowie wysokich ścian pochylonych o płaskiej (niestopniowanej) jednej lub dwóch płaszczyznach czołowych.

Wymiary koszy gabionowych wynoszą zwykle (patrz zał. 2):

- długość od 1,5 do 4,0 m,
- szerokość od 0,5 do 2,0 m,
- wysokość od 0,5 do 1,0 m (wyjątkowo od 0,3 m).

2.2.3.3. Materace gabionowe płaskie

Materace gabionowe mają kształty płaskich prostopadłościannów o długości kilku metrów, szerokości 2÷3 m oraz wysokości zwykle od 0,30 m i są dostarczane z siatek o różnych wielkościach oczek. Są podzielone wewnątrz przegrodami umieszczonymi zwykle w odstępach 1 m od siebie (patrz rys. 6÷8).

Materace wykonywane są z siatek z drutu zgrzewanego o oczkach prostokątnych i kwadratowych lub podwójnie skręcane z drutu o oczkach sześciokątnych. Materace wykonywane są z cieńszego drutu niż gabiony skrzynkowe, pozwalając zwiększyć ich elastyczność przy układaniu na nierównych podłożach (np. zboczach).

W zależności od potrzeb, istnieją materace przepuszczalne (z pustką między kamieniami) oraz częściowo nieprzepuszczalne i całkowicie nieprzepuszczalne (patrz rys. 11).

2.2.3.4. Worki gabionowe

Worki gabionowe, w postaci walców (kiszek) siatkowych (rys. 10) wykonane są zwykle z siatki heksagonalnej o średnicy drutu np. 2,7 mm, 3,0 mm, zabezpieczonym antykorozyjnie i zwykle z powłoką z tworzywa sztucznego. Długość worka wynosi zwykle 2,0 m, a jego średnica 0,65 ÷ 0,95 m (zał. 2 pkt 4).

Walce gabionowe można stosować jako:

- materiał układany pod spodem ściany z koszy gabionowych, wyrównując podłoże i rozkładając na nie obciążenie ściany,
- wypełnienie ubytków erozyjnych na zboczach i skarpach,
- uzupełnianie nietypowych konstrukcji z koszy gabionowych przez wypełnienie w nich pustych przestrzeni i szczelin,
- szybkie zamykanie pęknięć i wypełnianie wymię przy awariach,
- ochronę wałów przez rozmycie przez wodę powodziową, tamowanie wyrw w wałach, awaryjne podwyższanie wałów przeciwpowodziowych.

Worki gabionowe służą do wypełnienia ich materiałem kamiennym, po czym skręca się jego końce i zabezpiecza drutem względnie drutuje się jego otwartą część środkową.

2.2.3.5. Gabiony prefabrykowane

Gabiony prefabrykowane stanowią gotowy element konstrukcyjny dostarczany na budowę w postaci kosza wypełnionego balastem kamiennym. Wykonane są zwykle z siatki stalowej o podwójnym splocie drutów z oczkami sześciokątnymi i o podwyższonych parametrach mechanicznych w stosunku do gabionów standardowych (większa średnica drutów i specjalne wzmocnienia wewnątrz kosza). Każdy kosz prefabrykowany jest wyposażony w ucho montażowe, pozwalające na wielokrotne podnoszenie i przemieszczanie gabionu.

Kamień użyty do wypełnienia gabionów jest zagęszczony dynamicznie, pozwalając na wielokrotne przemieszczanie gabionu bez obaw o wystąpienie deformacji.

Gabiony prefabrykowane można stosować przede wszystkim w budowlach tymczasowych, przy drogach przebudowywanych bez wyłączenia z ruchu, przy ograniczonym dostępie do miejsca posadowienia (np. dostęp tylko z korony skarpy), umocnieniach skarp realizowanych pod wodą itp.

Zwykle kosze gabionu prefabrykowanego mają długość $1 \div 2$ m, szerokość 1 m, wysokość $0,5 \div 1$ m.

2.2.3.6. Przygotowanie gabionów do transportu i ich przechowywanie

Wszystkie rodzaje gabionów (oprócz worków gabionowych i gabionów prefabrykowanych) mają fabryczne połączenie pojedynczych paneli z siatek lub krat na wybranych krawędziach, za pomocą łączników właściwych dla producenta, tworząc otwarty szereg przestrzeni skrzynkowych, składających się na wzór harmonijki, ułatwiającej transport w formie płaskiej.

Całość konstrukcji gabionu jest składana, pakowana i dostarczana w postaci płaskich paczek ułożonych na palecie. Panele podstawy i wieka kosza są czasem dostarczane luzem, razem z łącznikami, pozwalającymi połączyć na budowie podstawę i wieko kosza wzdłuż jednej krawędzi.

Elementy metalowe gabionów powinny być przechowywane w sposób zabezpieczający je przed uszkodzeniami mechanicznymi, w pomieszczeniach suchych, z dala od materiałów działających korodująco.

2.2.4. Geotkanina

Geotkanina stosowana jest:

- za tylną ścianą koszy gabionowych, tworzących ścianę oporową oraz pod materacami gabionowymi, w celu niedopuszczenia do zamulenia kamiennego materiału balastowego przez grunt znajdujący się za ścianą (rys. 12),
- w celu wzmocnienia konstrukcji oporowej od strony naziomu (parcia gruntu).

Geotkanina powinna charakteryzować się wytrzymałością na rozciąganie ≥ 120 kN/m.

Materiał musi posiadać aprobatę techniczną uprawnionej jednostki.

Warunki składowania nie powinny wpływać na właściwości materiału. Podczas przechowywania należy chronić materiał przed zawilgoceniem, zabrudzeniem, jak również przed długotrwałym (np. kilkutygodniowym) działaniem promieni słonecznych. Materiały należy przechowywać wyłącznie w rolkach opakowanych fabrycznie, ułożonych poziomo na wyrównanym podłożu. Opakowania nie należy zdejmować aż do momentu wbudowania.

Przy składowaniu geowłókniny należy przestrzegać zaleceń producenta.

2.2.5. Materiał balastowy

Materiał balastowy do wypełniania gabionów może być:

- kamieniem dużych wymiarów, ze skał twardych, nie zwiertzałych, o dużym ciężarze właściwym, o średnicy co najmniej równej mniejszemu wymiarowi oczka siatki i maksymalnym wymiarze ok. 200 mm,
- kamieniem drobnym, np. otoczakami rzecznyymi, rozdrobnioną skałą, gruzem ceglany, betonowym, żwirem piaskiem itp., pod warunkiem wyścielenia ścian gabionu geowłókniną lub ułożeniem przy ścianach zewnętrznych kamienia grubego i wypełnienia drobnymi elementami części środkowej (rys. 4),
- ziemią roślinną (gruntem urodzajnym), zapełniającą całe gabiony (np. materace gabionowe) po wyścieleniu ich geowłókniną lub części gabionów po odseparowaniu geowłókniną ziemi urodzajnej od balastu kamiennego (rys. 13b).

Zaleca się aby materiał kamienny drobny i ziemię roślinną uzyskiwać na miejscu budowy lub w jego sąsiedztwie w celu obniżenia kosztów realizacji inwestycji.

2.2.6. Elementy do łączenia ścian koszy

Do łączenia, składanych na budowie, gabionów pojedynczych i sąsiednich należy stosować elementy określone w dokumentacji projektowej lub instrukcji producenta, np.:

- drut wiązałkowy średnicy 2,5 mm, pokryty cynkiem np. 460 g/m^2 , bezinalem 240 g/m^2 lub cynkiem 240 g/m^2 z 0,45 mm powłoką z PVC,
- spirale średnicy $10 \div 25$ mm do łączenia siatek z drutu stalowego średnicy $2 \div 4$ mm, zabezpieczone cynkiem w ilości 460 g/m^2 lub bezinalem 350 g/m^2 ze szpilką (prętem łączącym) średnicy np. $3 \div 4$ mm ze stali nierdzewnej (rys. 5b),

- spinacze (pierścienie zaciskowe) z drutu stalowego średnicy 3÷4 mm pokryte bezinałem lub z drutu ze stali nierdzewnej (rys. 5b),
- klipsy zaciskowe, wykonane z zimnowalcowanej blachy ze stali nierdzewnej.

Do wzmocnienia konstrukcji składanego gabionu i zminimalizowania deformacji lica kosza, stosuje się:

- ściągę wewnętrzną splataną, umieszczaną na 1/3 i 2/3 wysokości ściany,
- haki (ściągę) stężające średnicy co najmniej jak drut w siatce, o długości dostosowanej do wymiarów kosza.

Elementy metalowe należy składować w sposób izolowany od podłoża gruntowego, zabezpieczone od wilgoci, chronione przed korozją, zanieczyszczeniem i uszkodzeniem. Materiały dostarczane w opakowaniach fabrycznych powinny być składowane w taki sposób, aby nie uległy mechanicznemu uszkodzeniu.

2.2.7. Elementy do zakotwienia ściany z gabionów w nasypie

Do zakotwienia ściany oporowej z gabionów w nasypie stosować należy siatki zbrojące stalowe ze stali A-III lub wyższej, żebrowane o średnicy od 6 do 12 mm. Siatki składają się z prętów podłużnych oddalonych od siebie o 250 mm i prętów poprzecznych w rozstawie 300 mm. Siatka zabezpieczona jest przed korozją za pomocą cynku o masie powłoki 600 g/m². Siatka pozioma powinna być włożona pomiędzy warstwy koszy gabionowych oraz połączona z nim w sposób trwały i nieodkształcalny drutem wiązałkowym lub spiralami jak kosze gabionowe wg pkt. 2.2.6.

Do zakotwienia ściany oporowej z gabionów w nasypie można też stosować jednokierunkowe geosiatki o sztywnych węzłach np. typu TT firmy TENAX. Geosiatki jednokierunkowe powinny mieć wytrzymałość na rozciąganie min. 100 kN/m. Geosiatka ułożona poziomo powinna być włożona pomiędzy warstwy koszy gabionowych oraz połączona z nim w sposób trwały i nieodkształcalny drutem wiązałkowym lub spiralami jak kosze gabionowe wg pkt. 2.2.6.

2.2.8. Inne materiały

Inne materiały stosowane przy budowie konstrukcji z gabionów powinny być zgodne z ustaleniem dokumentacji projektowej i producenta barier. Do nich należą np. ziemia urodzajna i materiał roślinny w przypadku potrzeby zazielenienia budowanej konstrukcji.

Ziemia urodzajna nie może być zagruzowana, przerośnięta korzeniami, zasolona lub zanieczyszczona chemicznie. Powinna być zdjęta przed rozpoczęciem robót budowlanych i zmagazynowana w pryzmach nie przekraczających 2 m wysokości.

Materiał roślinny może być sadzonkami krzewów, kwiatów lub nasionami np. traw, zaaprobowanych przez Inspektora.

Jako ścian oporowych z modułowych koszy gabionowych stosuje się grunt niespoisty o następujących parametrach:

- kat tarcia wewnętrznego min. $\phi = 34^\circ$,
- spójność $c = 0$ kPa,
- ciężar objętościowy 19 kN/m³,
- wskaźnik różnorodności $C_u \geq 4$.

3. SPRZĘT

3.1. Ogólne wymagania dotyczące sprzętu

Ogólne wymagania dotyczące sprzętu podano w ST D-M-00.00.00 „Wymagania ogólne”[1], pkt 3.

3.2. Sprzęt stosowany do wykonania robót

Przy wykonywaniu robót Wykonawca, w zależności od potrzeb, powinien wykazać się możliwością korzystania ze sprzętu dostosowanego do przyjętej metody robót, jak:

- a) do przygotowania terenu robót:
 - koparka, równiarka, spycharka,
 - ew. sprzęt zagęszczający nasypy, np. zagęszczarki płytowe, ubijaki ręczne i mechaniczne, małe walce,
- b) do napełniania gabionów materiałem balastowym:
 - koparka,
 - ładowarka,
- c) do montowania konstrukcji z gabionów:
 - lekki sprzęt dźwigowy do rozładunku dostarczonych gabionów w stanie złożonym (rozładunek może być też wykonywany ręcznie),
 - żurawie samochodowe lub inny sprzęt przystosowany do podnoszenia gabionów z balastem i montowania z nich konstrukcji gabionowej,
- d) inny sprzęt:

- sprzęt transportowy,
- pistolety do pneumatycznego zaginania spinaczy i zszywek przy montowaniu gabionów i łączeniu ich między sobą,
- drobny sprzęt pomocniczy.

Sprzęt powinien odpowiadać wymaganiom określonym w dokumentacji projektowej, ST, instrukcjach producentów lub propozycji Wykonawcy i powinien być zaakceptowany przez Inspektora a.

4. TRANSPORT

4.1. Ogólne wymagania dotyczące transportu

Ogólne wymagania dotyczące transportu podano w ST D-M-00.00.00 „Wymagania ogólne” [1] pkt 4.

4.2. Transport materiałów

Materiały sypkie (np. drobny materiał balastowy) można przewozić dowolnymi środkami transportu, w warunkach zabezpieczających je przed zanieczyszczeniem, zmieszaniem z innymi materiałami i nadmiernym zawilgoceniem.

Gabiony przewozi się na budowę w postaci płaskich paczek ułożonych na palecie, dowolnym środkiem transportu, np. samochodami ciężarowymi. Paczki powinny być ułożone poziomo, nie więcej niż w 3 warstwach.

Geowłókninę i inne geosyntetyki należy zabezpieczyć przed nadmiernym zawilgoceniem, ogrzaniem, naświetleniem, chemikaliami, tłuszczami i przedmiotami mogącymi je przebić lub rozciąć.

Elementy metalowe dostarczane luzem, w wiązkach lub w opakowaniach można przewozić w warunkach zabezpieczających je przed przemieszczeniem i uszkodzeniem (zwłaszcza powłok metalizacyjnych). Elementy transportowane luzem należy układać równolegle do kierunku jazdy, ściśle jeden obok drugiego, w jednakowej liczbie warstw. Wysokość ładunku nie powinna przekraczać wysokości burt środka transportowego.

Materiał kamienny (balastowy gruby) można przewozić dowolnymi środkami transportu w warunkach zabezpieczających przed zanieczyszczeniem, zmieszaniem z innymi kruszywami i nadmiernym zawilgoceniem.

5. WYKONANIE ROBÓT

5.1. Ogólne zasady wykonania robót

Ogólne zasady wykonania robót podano w ST D-M-00.00.00 „Wymagania ogólne” [1] pkt 5.

5.2. Zasady wykonywania robót

Sposób wykonania robót powinien być zgodny z dokumentacją projektową i ST. W przypadku braku wystarczających danych można korzystać z ustaleń podanych w niniejszej specyfikacji oraz z informacji podanych w załącznikach.

Podstawowe czynności przy wykonywaniu robót obejmują:

1. roboty przygotowawcze,
2. rozłożenie dostarczonych gabionów,
3. wypełnienie gabionów materiałem balastowym,
4. montaż konstrukcji gabionowej,
5. roboty wykończeniowe.

5.3. Roboty przygotowawcze

Przed przystąpieniem do robót należy, na podstawie dokumentacji projektowej, ST lub wskazań Inspektora a:

- ustalić lokalizację terenu robót,
- przeprowadzić obliczenia i pomiary geodezyjne niezbędne do szczegółowego wytyczenia robót oraz ustalenia danych wysokościowych,
- usunąć przeszkody, np. drzewa, krzaki, obiekty, elementy dróg, ogrodzeń itd.,
- przygotować podłoże w miejscu ustawiania konstrukcji gabionowej z ewentualnymi robotami ziemnymi, wyrównaniem podłoża, zagęszczeniem, odwiezieniem nadmiaru gruntu itp.

Zaleca się korzystanie z ustaleń D-01.00.00 [2] w zakresie niezbędnym do wykonania robót przygotowawczych oraz z ustaleń ST D-02.00.00 [3] przy występowaniu robót ziemnych.

5.4. Rozłożenie dostarczonych gabionów

Gabiony dostarczone na budowę (złożone na płask) wymagają rozłożenia do kształtu prostopadłościennego, albo na placu budowy lub bezpośrednio w miejscu konstruowania budowli gabionowej.

Dostarczony w postaci „harmonijki” na palecie gabion rozkłada się i przymocowuje krawędzie za pomocą elementów do łączenia, określonych w pktcie 2.2.6. Powierzchnia wieka i podstawy są czasem dostarczane osobno, wymagając również połączenia z resztą kosza.

Łączenie ścian kosza gabionowego wykonuje się, zgodnie z instrukcją producenta, za pomocą jednego lub większej liczby łączników, np.:

- spirali wkręconej w łączone siatki tak, aby w każdym oczku druty były co najmniej raz objęte spiralą; w spiralę wkłada się pręt łączący (szpilkę) z jednym końcem zagiętym w kształcie haka (rys. 5b),
- spinaczy (pierścieni zaciskowych) lub klipsów zaciskowych, zaciskanych na drutach stykających się oczek łączonych elementów (rys. 5b); przy łączeniu najlepiej używać pistoletów do automatycznego zaginania spinaczy i zszywek,
- drutu wiązałkowego.

Po połączeniu ścian kosza i wewnętrznych przegród (ścian działowych) w trwałą konstrukcję prostopadłościenną lub trapezową należy, w przypadku przewidywania instrukcji producenta, wykonać ściągę wewnętrzną zapobiegającą deformacji lica kosza gabionowego (rys. 5c). Ściągą mogą być:

- gotowymi elementami dostarczonymi przez producenta w postaci splecionej linki z drutu stalowego,
- hakami (ściągami) stężającymi, o długości dostosowanej do wymiarów kosza,
- ściągami wykonanymi na budowie z drutu wiązałkowego.

Ściągę ze splecionej linki lub drutu wiązałkowego mocuje się do ścian zewnętrznych kosza, tak aby obejmowały ok. 6 oczek siatki. Ściągę umieszcza się w koszu gabionowym zwykle na:

- 1/3 i 2/3 ściany wysokości 1 m,
- połowie ściany wysokości 0,5 m.

Ściągę można mocować przed jak i w czasie wypełniania gabionu materiałem balastowym.

5.5. Wypełnienie gabionów materiałem balastowym

Materiał balastowy do wypełnienia gabionów powinien być zgodny z ustaleniem dokumentacji projektowej lub instrukcji producenta gabionów oraz odpowiadający wymaganiom pktu 2.2.5.

Jeśli konstrukcja gabionowa wymaga stosowania kamieni dużych wymiarów, to powinny mieć one średnicę równą co najmniej mniejszemu wymiarowi oczka siatki, np. kamień naturalny lub łamany o wymiarach 80÷200 mm. Wszystkie kamienie wypełniające gabion powinny być ciasno upakowane, aby zminimalizować wolne przestrzenie; kamienie od strony lica bezwzględnie powinny być układane ręcznie.

Przy braku wystarczającej ilości kamienia dużych wymiarów wypełnia się nim przede wszystkim gabiony:

- licowe, tj. widoczne kosze zewnętrzne konstrukcji,
- narażone na falowanie wody (w takim przypadku wszystkie kosze w konstrukcji powinny być wypełnione dużymi kamieniami),
- o konstrukcji specjalnej, np. worki gabionowe, gabiony prefabrykowane itp.

Kosze niewidoczne w konstrukcji gabionowej można wypełniać tańszym, dostępnym na budowie lub w jej pobliżu materiałem balastowym, po wyłożeniu gabionu geowłókniną, odpowiadającą wymaganiom pktu 2.2.4. Drobnym materiałem balastowym może w tym przypadku być: otrockami rzecznyymi, rozdrobnioną skałą, gruzem ceglany, gruzem betonowym, żwirem, piaskiem itp.

Kosze widoczne w konstrukcji gabionowej można też wypełniać dwoma rodzajami materiałów, z zewnątrz kamieniem grubym, w środku tańszym materiałem drobnym, przy czym gruby materiał powinien stanowić warstwę od strony licowej 250 mm, od strony tylnej 200 mm, od spodu 150 mm (rys. 4).

W przypadkach ustalonych w dokumentacji projektowej do wypełnienia koszy można stosować ziemię roślinną, po wyłożeniu kosza geowłókniną, w celu późniejszego zazielenienia konstrukcji, np.:

- w materacach gabionowych,
- w koszach gabionowych tworzących mur oporowy (rys. 13b).

W przypadkach przewidzianych w dokumentacji projektowej, gdy należy odizolować płynącą wodę od podłoża gruntowego, stosuje się materace gabionowe częściowo lub całkowicie nieprzepuszczalne, złożone z kamienia grubego, w którym pustki wypełnia się asfaltem (rys. 11).

Zaleca się, aby w możliwie największym stopniu wypełniać gabiony materiałem balastowym w sposób zmechanizowany, przy użyciu np. koparek, ładowarek itp.

Kosz gabionowy powinien być wypełniony materiałem balastowym z pewnym nadmiarem, aby wieko po zamknięciu opierało się na tym materiale. Wieko powinno być powiązane drutem wiązałkowym wzdłuż wszystkich krawędzi oraz krawędzi wewnętrznych przegród.

5.6. Montaż konstrukcji gabionowej

Konstrukcja gabionowa powinna być zgodna z dokumentacją projektową, w zakresie kształtu, wymiarów i funkcji budowlanej.

W przypadku potrzeby wykonania dodatkowych robót wyrównawczych podłoża, np. ułożenia w wyrwach worków gabionowych wzgl. fundamentu betonowego lub żwirowego, roboty te powinny odpowiadać wymaganiom dokumentacji projektowej.

Na wyrównanym podłożu należy ustawiać lub układać pojedyncze kosze gabionowe, formując z nich wymaganą konstrukcję. W zależności od masy kosza ułożenie jego należy dokonywać ręcznie lub żurawiem samochodowym. Kolejne warstwy koszy powinny być połączone wzdłuż wszystkich poziomych krawędzi z tyłu i z przodu kosza za pomocą ciągłego drutu wiązałkowego lub w inny sposób ustalony przez producenta gabionów (np. zaciskanymi pierścieniami, w co drugim oczku siatki). Dopuszcza się wypełnianie koszy materiałem balastowym również w czasie formowania konstrukcji gabionowej (rys. 5d).

Przy układaniu materacy gabionowych (np. na skarpach) można przykrywać je, albo wiekiem, zwykle dostarczonym osobno, albo siatką z rolki, co jest korzystniejsze w przypadku większych powierzchni (rys. 7 i 8). Przy układaniu materacy na łukach lub zakrzywionych skarpach zaleca się przycinanie lub robienie zakładów (rys. 9) z paneli i ponowne połączenie ich ze sobą za pomocą drutu wiązałkowego lub zaciskanych pierścieni.

Wykonywanie nasypu z gruntu zbrojonego wymaga zastosowania koszy gabionowych z wydłużonym dnem (rys. 12a). Ścianę czołową stanowią ułożone nad sobą kosze gabionowe, a siatką zbrojącą nasyp jest element przedłużający dno kosza. Za tylną ścianą kosza powinna być ułożona geowłóknina uszczelniająca materiał kamienny kosza przed zanieczyszczeniem gruntem nasypu (rys. 12 b i c).

Jeśli dokumentacja projektowa lub ST przewiduje zastosowanie gabionów prefabrykowanych, to powinny one odpowiadać wymaganiom pktu 2.2.3.5. Gabiony prefabrykowane dostarczane są na plac budowy w postaci kompletnie zmontowanych koszy, wypełnionych materiałem kamiennym. Do montażu konstrukcji wystarcza dźwig i narzędzia do łączenia koszy między sobą. Przy robotach tymczasowych, gabiony prefabrykowane można demontować i odzyskane gabiony można ponownie użyć w innych konstrukcjach.

Jeżeli dokumentacja projektowa przewiduje zazielenienie konstrukcji gabionowej, należy wykonać przewidywane do tego celu roboty, np. wypełniając ziemią urodzajną odpowiednie fragmenty koszy (rys. 13) i sadząc materiał roślinny odpowiadający wymaganiom pktu 2.7.

5.7. Roboty wykończeniowe

Roboty wykończeniowe powinny być zgodne z dokumentacją projektową i ST. Do robót wykończeniowych należą prace związane z dostosowaniem wykonanych robót do istniejących warunków terenowych, takie jak:

- odtworzenie przeszkód czasowo usuniętych, np. parkanów, ogrodzeń, nawierzchni, chodników, krawężników itp.,
- niezbędne uzupełnienia zniszczonej w czasie robót roślinności, tj. zatrawienia, krzewów, ew. drzew,
- roboty porządkujące otoczenie terenu robót.

6. KONTROLA JAKOŚCI ROBÓT

6.1. Ogólne zasady kontroli jakości robót

Ogólne zasady kontroli jakości robót podano w ST D-M-00.00.00 „Wymagania ogólne” [1] pkt 6.

6.2. Badania przed przystąpieniem do robót

Przed przystąpieniem do robót Wykonawca powinien:

- uzyskać wymagane dokumenty, dopuszczające wyroby budowlane do obrotu i powszechnego stosowania (aprobaty techniczne, certyfikaty zgodności, deklaracje zgodności, ew. badania materiałów wykonane przez dostawców itp.),
- ew. wykonać własne badania właściwości materiałów przeznaczonych do wykonania robót,
- sprawdzić cechy zewnętrzne gotowych materiałów z tworzyw i prefabrykowanych.

Wszystkie dokumenty oraz wyniki badań Wykonawca przedstawia Inspektorowi do akceptacji.

6.3. Badania w czasie robót

Częstotliwość oraz zakres badań i pomiarów, które należy wykonać w czasie robót podaje tablica 1.

Tablica 1. Częstotliwość oraz zakres badań i pomiarów w czasie robót

Lp.	Wyszczególnienie robót	Częstotliwość badań	Wartości dopuszczalne
1	Lokalizacja i zgodność granic terenu robót z dokumentacją projektową	1 raz	Wg pktu 5 i dokumentacji projektowej
2	Roboty przygotowawcze	Ocena ciągła	Wg pktu 5.3
3	Rozłożenie dostarczonych gabionów	Ocena ciągła	Wg pktu 5.4
4	Wypełnienie gabionów materiałem balastowym	Ocena ciągła	Wg pktu 5.5
5	Montaż konstrukcji gabionowej	Ocena ciągła	Wg pktu 5.6

6	Wykonanie robót wykończeniowych	Ocena ciągła	Wg pktu 5.7
---	---------------------------------	--------------	-------------

7. OBMIAR ROBÓT

7.1. Ogólne zasady obmiaru robót

Ogólne zasady obmiaru robót podano w ST D-M-00.00.00 „Wymagania ogólne” [1] pkt 7.

7.2. Jednostka obmiarowa

Jednostką obmiarową jest:

- m^3 (metr sześcienny) konstrukcji gabionowej modułowej, o określonej wysokości i konstrukcji,
- m^2 (metr kwadratowy) siatki kotwiącej w nasypie ścianę oporową z gabionów,
- m^2 (metr kwadratowy) ułożonych materacy gabionowych, o określonej wysokości i konstrukcji.

8. ODBIÓR ROBÓT

8.1. Ogólne zasady odbioru robót

Ogólne zasady odbioru robót podano w ST D-M-00.00.00 „Wymagania ogólne” [1] pkt 8.

Roboty uznaje się za wykonane zgodnie z dokumentacją projektową, ST i wymaganiami Inspektora, jeżeli wszystkie pomiary i badania z zachowaniem tolerancji wg pkt 6 dały wyniki pozytywne.

8.2. Odbiór robót zanikających i ulegających zakryciu

Odbiorowi robót zanikających i ulegających zakryciu podlegają:

- przygotowanie podłoża pod konstrukcję gabionową.

Odbiór tych robót powinien być zgodny z wymaganiami pktu 8.2 D-M-00.00.00 „Wymagania ogólne” [1] oraz niniejszej ST.

9. PODSTAWA PŁATNOŚCI

9.1. Ogólne ustalenia dotyczące podstawy płatności

Ogólne ustalenia dotyczące podstawy płatności podano w ST D-M-00.00.00 „Wymagania ogólne” [1] pkt 9.

9.2. Cena jednostki obmiarowej

Cena wykonania jednostki obmiarowej obejmuje:

- prace pomiarowe i roboty przygotowawcze,
- oznakowanie robót,
- przygotowanie podłoża,
- dostarczenie materiałów i sprzętu,
- rozłożenie dostarczonych gabionów, wypełnienie gabionów materiałem balastowym i montaż konstrukcji gabionowej w sposób odpowiadający wymaganiom dokumentacji projektowej, specyfikacji technicznej i instrukcji montażowej producenta,
- zakotwienie ściany oporowej z gabionów w nasypie za pomocą siatki stalowej lub geosiatki,
- przeprowadzenie pomiarów i badań wymaganych w specyfikacji technicznej,
- odwiezienie sprzętu.

Koszt geotkaniny nie stanowi oddzielnej pozycji kosztów, należy ten koszt wliczyć do kosztu wykonania konstrukcji z koszy lub materacy gabionowych.

9.3. Sposób rozliczenia robót tymczasowych i prac towarzyszących

Cena wykonania robót określonych niniejszą ST obejmuje:

- roboty tymczasowe, które są potrzebne do wykonania robót podstawowych, ale nie są przekazywane Zamawiającemu i są usuwane po wykonaniu robót podstawowych,
- prace towarzyszące, które są niezbędne do wykonania robót podstawowych, niezaliczane do robót tymczasowych, jak geodezyjne wytyczenie robót itd.

10. PRZEPISY ZWIĄZANE

10.1. Specyfikacje techniczne (ST)

1. D-M-00.00.00 Wymagania ogólne
2. D-01.00.00 Roboty przygotowawcze
3. D-02.00.00 Roboty ziemne

10.2. Inne dokumenty

4. Materiały informacyjne producentów gabionów

11. ZAŁĄCZNIKI

ZAŁĄCZNIK 1

ZASTOSOWANIE GABIONÓW W DROGOWNICTWIE

(wg: A. Jarominiak – „Lekkie konstrukcje oporowe”, WKiŁ, Warszawa 1999 oraz informacji producentów)

1.1. Konstrukcja kosza gabionu

Gabion wykonany jest z koszy siatkowych np. prostopadłościennych (rys. 1), wypełnionych najczęściej kamiennym materiałem balastowym. Kosze z balastem są dużymi, podatnymi i przepuszczalnymi blokami, z których można składać wiele rodzajów budowli.

Gabiony oblicza się jak monolityczne ściany oporowe. Sprawdza się, czy nie wystąpią w nich naprężenia rozciągające, będzie zachowana stateczność na obrót i przesunięcie oraz równowaga ogólna konstrukcji oporowej.

Gabiony zawdzięczają popularność przede wszystkim odporności na zniszczenie mechaniczne i przez korozję. W efekcie są trwałe. Siatka gabionów często ma oczka sześcioboczne, jest wykonana z miękkich (wyżarzonych) drutów, połączonych przez podwójne skręcenia. Dlatego w przypadku pęknięcia drutu uszkodzenie siatki nie rozprzestrzenia się i w bardzo małym stopniu wpływa na stan całego gabionu (rys. 2). Zabezpieczenie przed korozją zapewnia powłoka drutu wykonana z grubej warstwy cynku lub ze specjalnej odmiany polichloru winylu o grubości $0,4 \div 0,6$ mm. Powłoka z PCW umożliwia stosowanie gabionów w środowisku zanieczyszczonym. Gabiony są składane z prostokątnych płaskich elementów siatkowych obramowanych prętem zbrojeniowym o średnicy większej niż średnica drutu siatki. Obramowania mają na celu wzmocnienie kosza i ułatwienie jego montażu. Kosz jest podzielony na komory umieszczonymi w nich przeponami (przegrodami). Ich zadaniem jest wzmocnienie konstrukcji i ułatwienie montażu kosza oraz ułatwienie budowy konstrukcji z koszy gabionowych. Przepony są stosowane zawsze, gdy kosze będą poddane ustawicznym obciążeniom przez fale, wodę płynącą z dużą prędkością itp. (rys. 1).

Gabiony są przewożone jako elementy spakowane w wiązki lub płaskie paczki. W tej postaci zajmują mało przestrzeni przez co ich transport jest łatwy i niedrogi.

1.2. Montaż na budowie

Montaż na budowie polega na złożeniu kosza i połączeniu jego elementów wzdłuż narożników oraz zainstalowaniu pionowych przepon, które są łączone z bocznymi ścianami kosza (rys. 5a). Po ustawieniu warstwy pustych koszy na miejscu budowy konstrukcji, łączy się je razem wzdłuż wszystkich przyległych krawędzi, zarówno poziomych jak i pionowych. Połączenia elementów kosza i koszy w zespoły konstrukcyjne mogą być wykonane przez ręczne obwiązywanie ich krawędzi drutem lub szybciej – stalowymi spinaczami zaciskowymi „zszywarką” lub szpilką wkładaną w zsunięte spirale ścian (rys. 5b).

W przypadku budowy z koszy gabionowych konstrukcji wyższych niż 3 m należy dodatkowo wzmocniać kosze ściągami np. z drutu $\varnothing 3 \div 5$ mm. Pętlą z tego drutu łączy się przeciwległe ściany kosza w połowie szerokości każdej komory, w połowie wysokości kosza (rys. 5c). Nieprzestrzeganie tej zasady powoduje wybrzuszenia dolnych koszy, co wygląda nieestetycznie, ułatwia ich uszkodzenia i podważa zaufanie do bezpieczeństwa konstrukcji kaszycowej. Kosze o pojemności do 4 m^3 mogą być podnoszone z zaczepieniem zawiesi bezpośrednio za siatkę.

1.3. Wypełnienie koszy balastem

Zaleca się wypełnianie koszy balastem, będącym materiałem twardym, o dużym ciężarze właściwym. Na ogół są to otoczaki rzeczne lub rozdrobniona skała. Wymiary ziarn materiału wypełniającego powinny być nieznacznie

większe niż otwory siatki. Wskazane uzyskanie w wypełnieniu minimalnego procentu pustek. Ciężar wypełnionego kosza siatkowego wynosi od 1,6 do 2 t/m³, a porowatość – 30 ÷ 40%.

Inny sposób wypełnienia koszy polega na wyłożeniu ich geotekstyliami i zasypaniu drobnym materiałem kamiennym lub gruntem. W przypadku niedostępności geotekstyliów umieszcza się przy ścianach koszy kamienie, a wewnątrz wypełnia piaskiem lub gruzem itp. (rys. 4). Wypełnianie koszy zwykle wykonuje się koparką.

1.4. Zalety konstrukcji z gabionów

Zaletami konstrukcji z gabionów są:

- podatność na deformacje,
- trwałość,
- wytrzymałość,
- przepuszczalność (nie powodują retencji wody za budowlą),
- ekologiczność,
- pochłanianie hałasu (np. przy wykonywaniu ekranów akustycznych – rys. 14),
- łatwość kształtowania konstrukcji z koszy (nadają się zarówno do dużych jak i małych budowli),
- możliwość budowy w każdej porze roku, budowę można przerwać w dowolnym czasie,
- odporność na wysadziny (można je uszczelnić mastyksem lub asfaltem – rys. 11) oraz duży zakres zastosowań.

Podatność jest dużą zaletą koszy siatkowych. Dlatego siatka umożliwia dostosowanie się koszy, bez pęknięć, do nierównomiernych osiadań podłoża. Jest to ważne zwłaszcza w przypadku oparcia gabionu na niestabilnym gruncie, albo budowy w rejonie rozmywania brzegu przez fale lub nurt ciekłu.

Wytrzymałość i przy tym elastyczność siatki, umożliwia stosowanie koszy do przenoszenia parcia gruntu i obciążeń płynącą wodą. Efektywność przeciwstawiania się przez gabiony obciążeniom zwiększa się z upływem czasu, ponieważ następuje konsolidacja tych konstrukcji wskutek gromadzenia się w ich pustkach pyłu i gruntu oraz rozwoju na nich roślinności.

Trwałość. Długość życia użytkowego koszy z siatki wynosi w normalnym środowisku co najmniej 80 lat, a w środowisku agresywnym – 40 lat.

Przepuszczalność. Kosze gabionów silnie przepuszczają wodę (nie powstaje za nimi parcie hydrostatyczne) i przy tym zatrzymują cząstki gruntu. Dlatego konstrukcje oporowe budowane z koszy są bardzo korzystne w przypadku stabilizacji nawodnionych zboczy i zapobiegania osuwiskom.

Ekologiczność. Kosze gabionowe umożliwiają rozwój roślinności, przez co zachowują naturalny charakter środowiska, harmonizując z otoczeniem i ozdabiając naturalny krajobraz.

Poza wymienionym, zaletami konstrukcji z gabionów są również:

- tanie wykonawstwo (często wystarcza 4 ludzi + koparka),
- łatwa budowa konstrukcji (nie wymaga wykwalifikowanej robocizny),
- materiał do wypełnienia koszy można zwykle uzyskać na budowie lub w jej sąsiedztwie,
- przygotowanie podłoża konstrukcji polega tylko na umiarkowanym wyrównaniu terenu; nie ma potrzeby wykonania kosztownego odwodnienia (kosze są przepuszczalne),
- konstrukcje z koszy siatkowych nie wymagają kosztownego utrzymania; łatwo je naprawić po uszkodzeniu przypadkowym lub przez wandalów.

1.5. Materace gabionowe do umocnienia skarp

Do umocnienia skarp oraz obudowy brzegów i dna cieków opracowano materace gabionowe. Charakteryzują się dużym stosunkiem powierzchni do grubości. Szerokość materaca zwykle wynosi 2 ÷ 3 m, długość 3 ÷ 6 m, grubość np. 15, 23 i 30 cm. Wykonane są z takich samych siatek jak kosze i wypełniane takimi jak one materiałami (rys. 6 ÷ 9).

Materace gabionowe umacniające brzegi są posadawiane na siatkowych workach gabionowych, np. długości 2 i 3 m, średnicy 0,65 i 0,95 m. Worki wykonuje się z siatki i wypełnia kamieniami (rys. 10).

Materace mogą być stosowane również jako półprzepuszczalne lub nieprzepuszczalne. Pustki pomiędzy kamieniami wypełniane są częściowo lub całkowicie asfaltem. Pod materacem gabionowym można stosować też cienkie nieprzepuszczalne membrany z siatki zatopionej w asfalcie, które również można stosować samodzielnie na skarpach (rys. 11d).

1.6. Gabiony do budowy nasypów z gruntu zbrojonego

Gabiony są z powodzeniem wykorzystywane do budowy nasypów z gruntu zbrojonego (rys. 12a). Skarpa nasypu jest obudowana pojedynczą warstwą koszy. Przedłużeniem dna każdego kosza jest siatka stanowiąca zbrojenie nasypu. Kosze obudowujące zbocze mają zwykle wysokość (h) 1,0 m, szerokość 1,0 m, długość (B) 2,0 m. Siatka zbrojąca nasyp ma długość (L) 3 ÷ 6 m. Obudowa zbocza może mieć powierzchnię czołową płaską (rys. 12b) lub schodkową (rys. 12c), podobną do zwykłych ścian z koszy siatkowych. Kosze mogą być wypełnione kamieniami lub, po wyłożeniu geotekstyliami, gruntem. Gdy materiałem wypełniającym są kamienie, to zewnętrzną powierzchnię obudowy można zazielenić roślinami pnącymi, a w przypadku obudowy schodkowej – pokryć schodki glebą i posiać na nich kwiaty lub inne rośliny. W ten sposób uzyskuje się w krótkim czasie zasłonięcie konstrukcji roślinami (rys. 13).

1.7. Zakres zastosowań gabionów

Gabiony mają duży zakres zastosowań. W budownictwie hydrotechnicznym są używane do umocnień i ochrony brzegów przed erozją, do wykonania jazów, nabrzeży oraz tam podłużnych i poprzecznych. Są z nich budowane konstrukcje oporowe (do wysokości 8 m), umocnienia skarp nasypów drogowych i kolejowych, wloty i wyloty przepustów (rys. 3), tymczasowe podpory obiektów mostowych i konstrukcje przeciwdziałające osuwiskom. Siatki są stosowane do zabezpieczenia szlaków transportowych przed obrywami skał.

Worki (walce) gabionowe stosuje się do posadowienia gabionów przy umocnieniu skarp (zboczy), przy szybkim zamykaniu pęknięć i wypełnianiu wymię przy awariach, przy wypełnianiu pustych przestrzeni i szczelin w nietypowych rodzajach konstrukcji z koszy gabionowych, do tamowania wyrw w wałach powodziowych, przy ochronie wałów przed rozmyciem i awaryjnym podwyższaniu wałów przeciwpowodziowych.

1.8. Trwałość gabionów

Trwałość konstrukcji gabionowej zależy od: poprawności dokumentacji projektowej (odpowiednia ochrona przed utratą stateczności lub podmyciem), poprawności wykonania budowli (odpowiednie łączenie koszy i napełnianie ich balastem), trwałości siatek stalowych i kamienia wypełniającego kosze.

Zagadnienie trwałości siatek, a zwłaszcza odporności na korozję, zostało rozpracowane na drodze badań laboratoryjnych oraz obserwacji budowli gabionowych (najstarsza została wykonana w 1884 r. i istnieje do dziś). Druć stalowy chroniony jest przed korozją grubą warstwą cynku nakładaną galwanicznie. Im grubsza warstwa powłoki galwanicznej tym większa odporność na korozję, gdyż ocynkowanie ulega ciągłemu utlenianiu. Dodatkową ochroną przed utlenianiem cynku może być powłoka ze specjalnie dobranego PCW.

Ocenia się, że w warunkach normalnych odporność na korozję drutu grubo ocynkowanego (ok. 260 g/m²) i dodatkowo pokrytego PCW wynosi ok. 100 lat. Od kilku lat zamiast galwanizacji cynkiem stosuje się także pokrycie galfanem, który jest stopem cynku, ok. 5% aluminium i niewielkiej ilości metali rzadkich powodujących jednorodność tego stopu. Ocenia się, że trwałość powłoki z galfanu jest 2÷3 razy większa od trwałości powłoki cynkowej o tej samej grubości.

ZAŁĄCZNIK 2

PRZYKŁADOWE WYMIARY GABIONÓW SKRZYNKOWYCH DOSTĘPNYCH NA RYNKU (wg informacji producentów gabionów)

Lp.	Rodzaj gabionu	Wymiary w m			Liczba przegród (szt.)
		L długość	W szerokość	H wysokość	
1	Gabiony szerokości 1 m, jednokomorowe	2	1	0,5	0
		3	1	0,5	0
		4	1	0,5	0
		1,5	1	1	0
		2	1	1	0
		3	1	1	0
		4	1	1	0
2	Gabiony szerokości 1 m z przegrodami	2	1	0,5	1
		3	1	0,5	2
		4	1	0,5	3
		2	1	1	1
		3	1	1	2
		4	1	1	3
3	Gabiony szerokości 2 m z przegrodami	3	2	0,5	2
		4	2	0,5	3
		5	2	0,5	4
		6	2	0,5	5
		3	2	1	2
		4	2	1	3
4	Worki gabionowe	Długość L (m)	Średnica (m)	Objętość (m ³)	
		2	0,65	0,65	
		2	0,95	1,40	

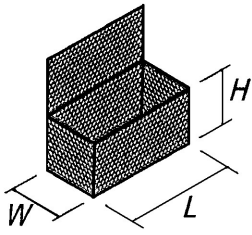
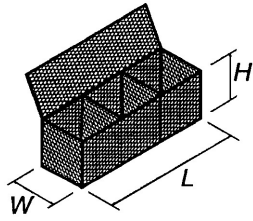
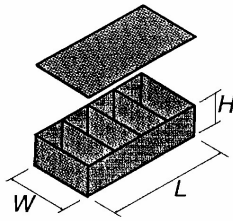
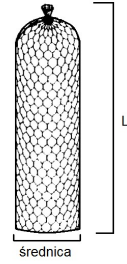
Gabion szer. 1 m
jednokomorowyGabion szer. 1 m
z przegrodamiGabion szer. 2 m
z przegrodamiWorek
gabionowy

ZAŁĄCZNIK 3

RYSUNKI

(wg informacji producentów gabionów)

Rys. 1. Przykład gabionów w postaci prostokątnych koszy siatkowych

- a) Kosz gabionu trzykomorowy 3,0 x 1,0 x 1,0 m
- b) Kosz gabionu dwukomorowy 2,0 x 1,0 x 0,5 m

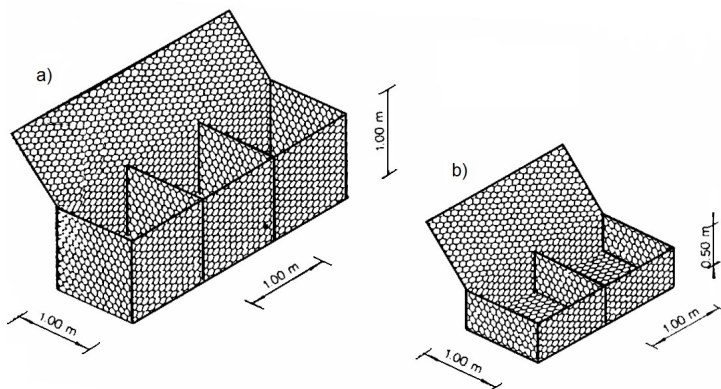

Rys. 2. Sześcioboczne oczka siatki gabionu

- a) Oczko siatki z drutów połączonych przez podwójne skręcenie
- b) Pęknięcie drutu w oczku sześciobocznym w bardzo małym stopniu wpływa na stan całego gabionu
- c) Pęknięcie drutu w zwykłej siatce rozprzestrzenia się na dłuższym fragmencie siatki

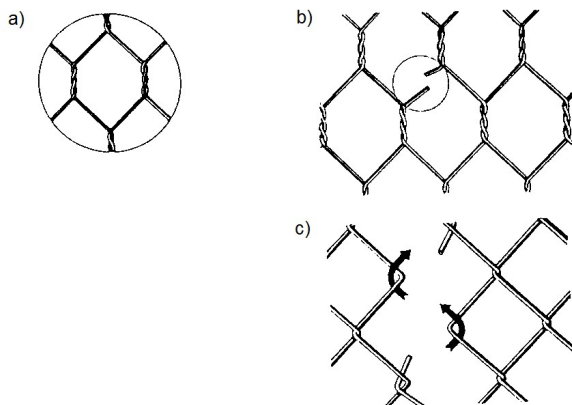

Rys. 3. Wylot przepustu umocniony przez kosze i materace gabionowe

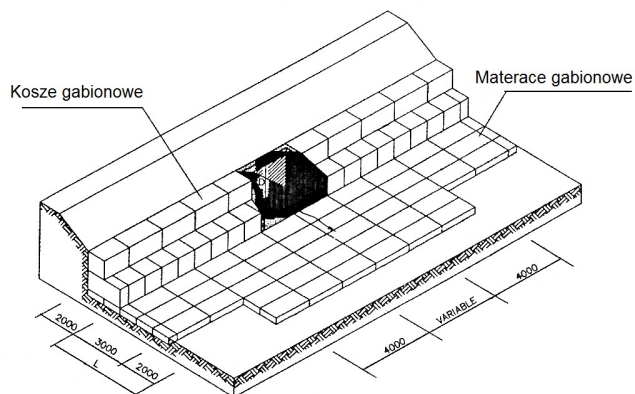

Rys. 4. Wypełnienie kosza gabionowego dwoma rodzajami materiałów; z zewnątrz – kamień gruby, w środku – piasek, kamienie drobne, gruz betonowy itp.

1 – Ściana kosza, 2 – Pokrywa

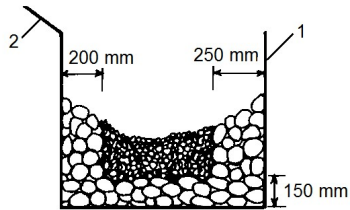

Rys. 5. Montaż koszy gabionowych przy budowie konstrukcji oporowej

a) Dostarczone na płask kosze gabionowe rozkłada się uzyskując różne ich kształty

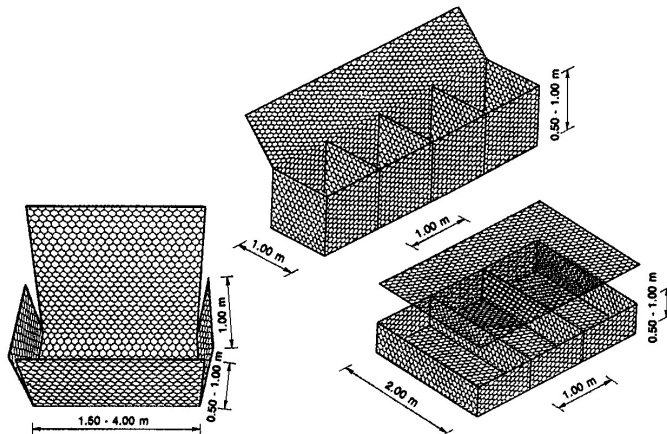

b) Przy rozkładaniu koszy, ściany łączą się szpilką układaną w zsunięte przenikające się spirale dwóch ścian lub spinaczem zaciśniętym zszywarką (można też użyć drutu wiązałkowego)

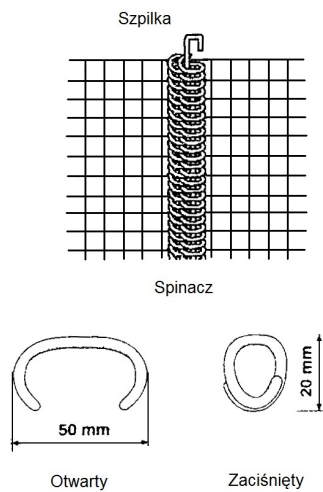

c) W czasie napełniania koszy kamieniami można je stężyć ściągami w celu zmniejszenia deformacji lica kosza

1 – Ściąg wewnętrzny kosza

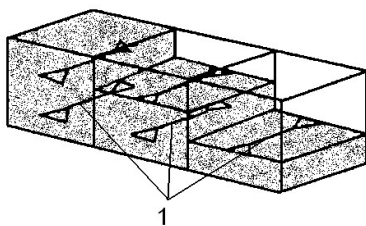

d) Ustawianie koszy gabionowych tworzących mur oporowy

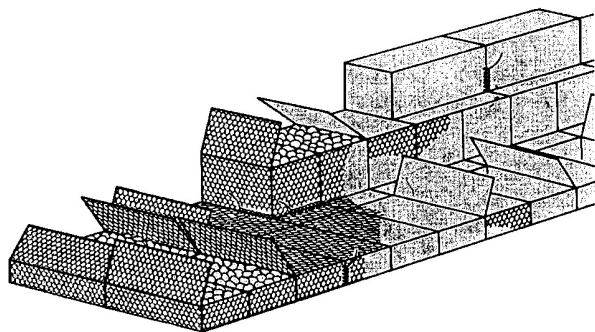

Rys. 6. Materac gabionowy z przegrodami dostosowanymi do potrzeb umocnienia skarp i dna potoku

- a) Widok materaca dostarczonego na budowę po jego rozłożeniu, b) Materac ułożony w potoku. Na skarpach przegrody umieszczone są gęsto, aby zapobiec obsuwaniu się kamieni wypełniających (przekrój poprzeczny potoku).

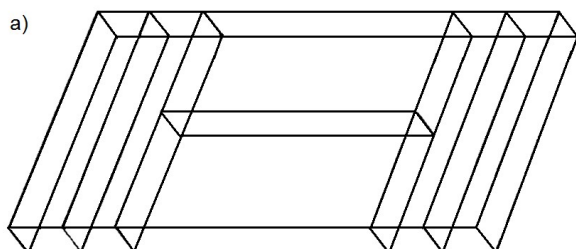

b)



Rys. 7. Materac dostarczony na budowę w formie złożonej skrzynki, którą rozkłada się i usztywnia przegrodami co np. 1,0 m. Wieko dostarczane jest osobno.

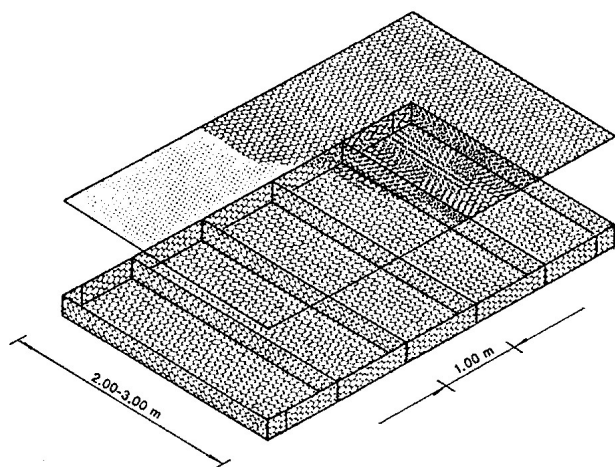

Rys. 8. Umocnienie skarpy materacami gabionowymi, na które przymocowuje się przykrycie siatką z rolki

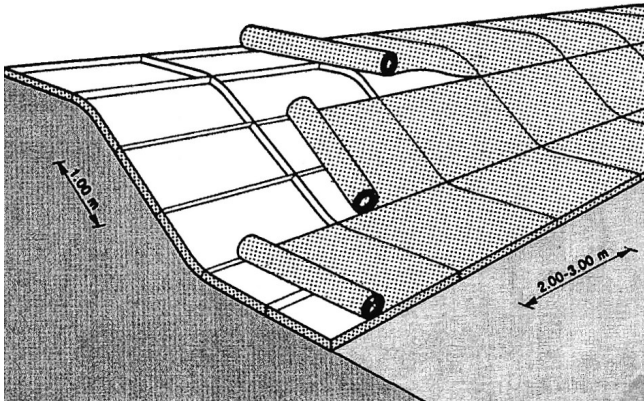

Rys. 9. Przycinanie lub robienie zakładów przy instalacji materacy gabionowych na łukach lub skarpach w krzywiznach

Panele przegród przycięte do odpowiednich długości

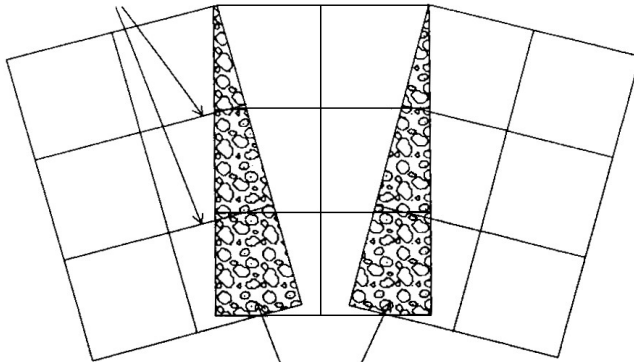

Przycięte lub zachodzące na siebie panele podstawy i wieka

Rys. 10. Worki gabionowe

a) Worek otwarty, b) Worek zabezpieczony drutem

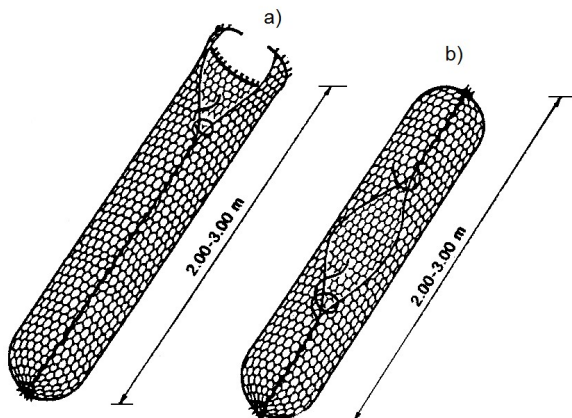

Rys. 11. Materace gabionowe nieprzepuszczalne i półprzepuszczalne

a - Materac gabionowy częściowo nieprzepuszczalny

b - Materac gabionowy całkowicie nieprzepuszczalny

c - Materac gabionowy z nieprzepuszczalną membraną z siatki zatopionej w asfalcie, ułożoną pod materacem

d - Nieprzepuszczalna membrana z siatki zatopionej w asfalcie, układana pod materacem lub samodzielnie na skarpi

1 – kamień, 2 – pustka pomiędzy kamieniami wypełniona asfaltem, 3 – siatka,

4 – asfalt, 5 – siatka, 6 –

membrana

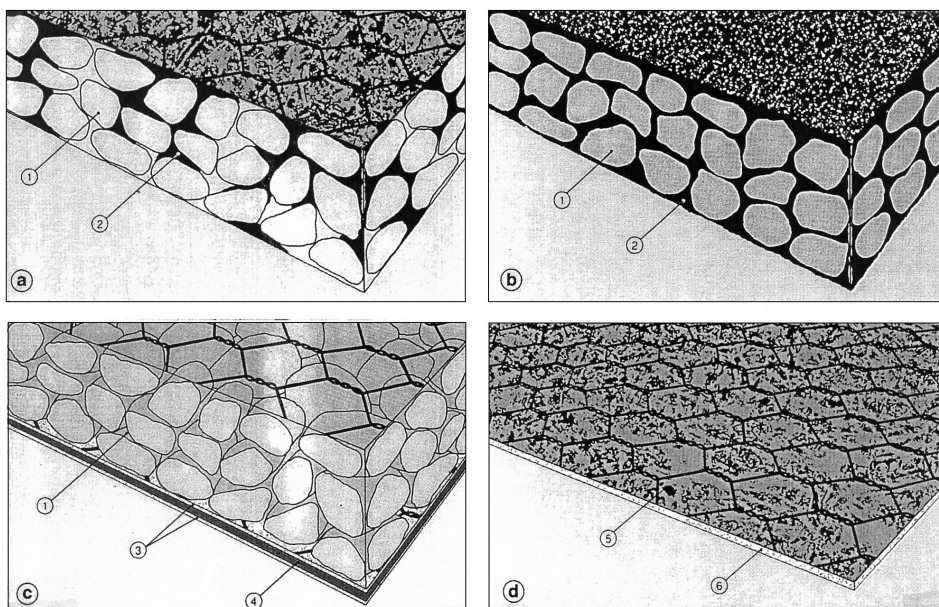

Rys. 12. Konstrukcja siatkowa gabionu, stosowana do wykonania nasypu z gruntu zbrojonego

a) Kosz gabionu z siatką zbrojącą grunt, b) Schemat budowli z gruntu zbrojonego o pionowej ścianie

czołowej, c) Schemat budowli z gruntu zbrojonego o pochylonej schodkowo ścianie czołowej

1 – Element przedłużający dno kosza (siatka zbrojąca nasyp), 2 – Geowłóknina uszczelniająca kosz gabionu przed zanieczyszczeniem gruntem, 3 – Nasyp ziemny

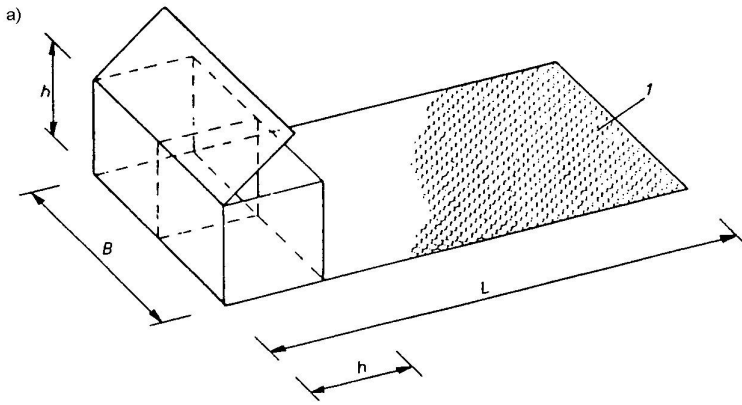

Przykładowe
wymiary
L = 3, 4, 5, 6 m
B = 2 m
h = 1 m

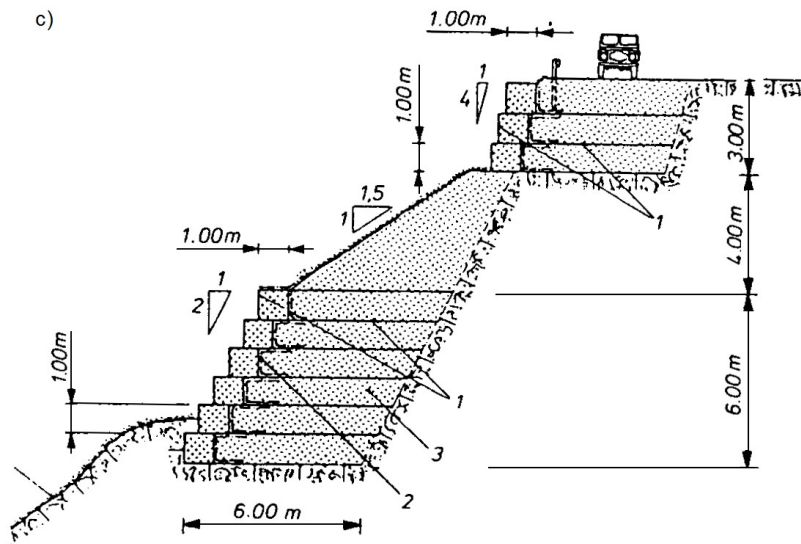
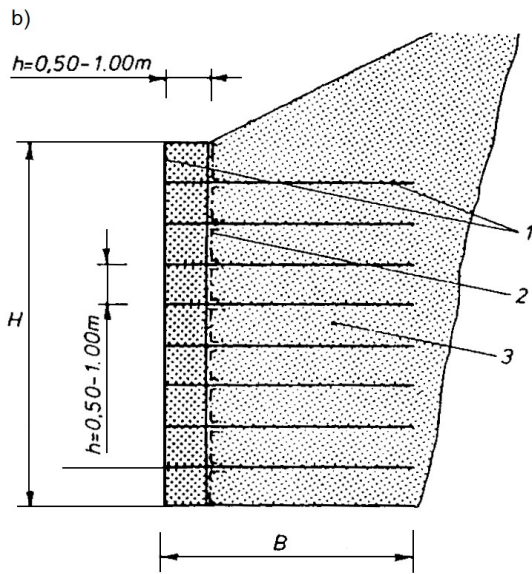

Rys. 13. Sposoby zazielenienia konstrukcji wykonywanych z koszy gabionowych w nasypie zbrojonym

a) Zazieleniony mur pionowy z gabionów o wydłużonej podstawie ze szczegółem

1 – Gabion wypełniony kamieniami, 2 – Ew. geowłóknina, 3 – Roślina,

4 – Wydłużona podstawa gabionu, 5 – Grunt nasypowy

b) Zazieleniony mur schodkowy z gabionów o wydłużonej podstawie ze szczegółem

1 – Gabion wypełniony kamieniami, 2 – Geowłóknina, 3 – Ziemia urodzajna,

4 – Roślinność

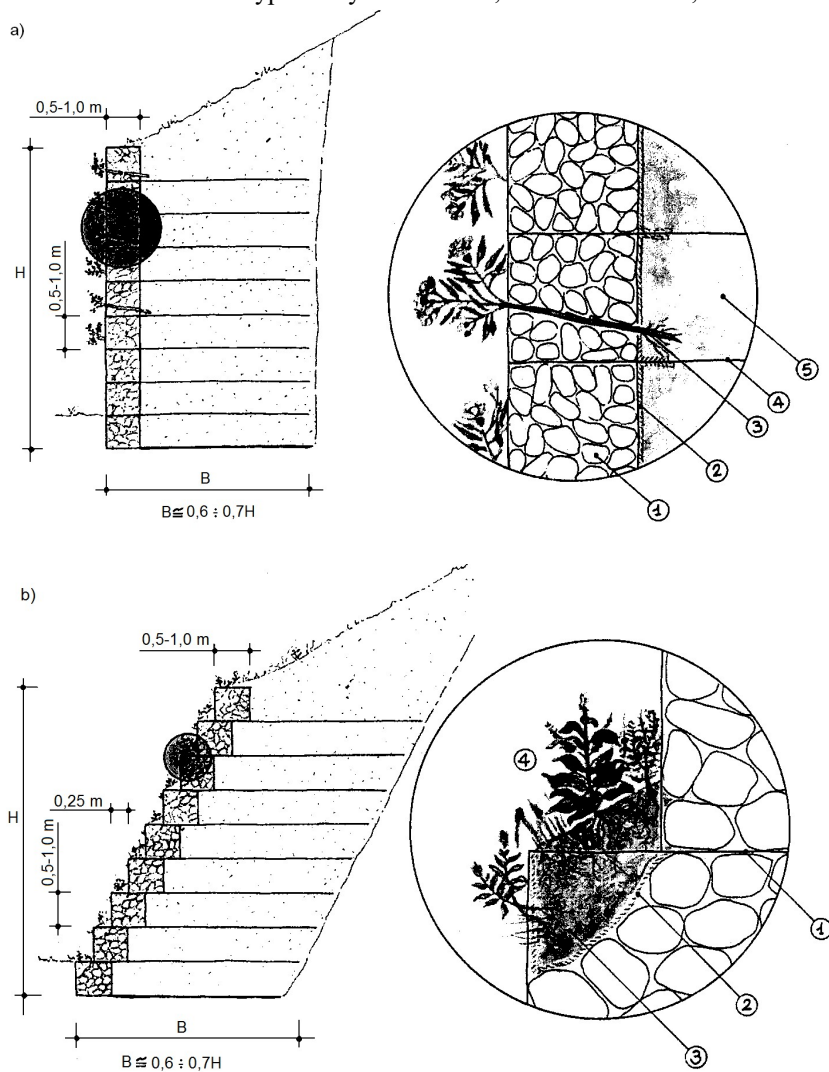

M-29.30.00 ROBOTY REGULACYJNE

M-29.30.10 Wykonanie faszynowych budowli regulacyjnych i ubezpieczeń

1. WSTĘP

1.1. Przedmiot Specyfikacji Technicznej

Przedmiotem niniejszej Specyfikacji Technicznej są wymagania dotyczące wykonania i odbioru robót związanych z wykonaniem umocnienia skarp rzeki faszyną przy przebudowie przepustu na rzece Gęsiej w ciągu ul. Rzecznej w Barwicach.

1.2 Zakres stosowania ST

Specyfikacja techniczna jest stosowana jako dokument przetargowy i kontraktowy przy zlecaniu i realizacji Robót wymienionych w punkcie 1.1.

1.3. Zakres robót objętych ST

Ustalenia zawarte w niniejszej specyfikacji dotyczą zasad prowadzenia robót związanych z umocnieniem skarp rzeki faszyną i dotyczą:

- przygotowania skarpy,
- przygotowania materiałów,
- wykonania umocnienia z faszyny.

1.4. Określenia podstawowe

Określenia podane w niniejszej ST są zgodne z obowiązującymi normami.

1.5. Ogólne wymagania dotyczące robót

Ogólne wymagania dotyczące robót podano w D-M-00.00.00 „Wymagania ogólne” pkt. 1.5.

Wykonawca robót jest odpowiedzialny za jakość ich wykonania oraz za zgodność z dokumentacją techniczną, ST i poleceniami Inspektora.

2. MATERIAŁY

Materiałami stosowanymi przy wykonywaniu umocnienia skarp są:

- kołki (paliki) faszynowe o średnicy 8-10 cm i długości 1,5 m,
- kieszki faszynowe – elastyczny element składający się z pędów faszyny wiklinowej lub pędów i gałęzi faszyny leśnej ułożonych wzdłuż jej osi oraz zamocowanej przez przewiązanie jej drutem do wiązania w określonych odstępach.
- drut wiązalkowy.

3. SPRZĘT

Sprzęt używany do wykonania faszyny powinien zapewniać wymaganą jakość.

Podstawowy sprzęt to:

- warsztat monterski,
- kleszcze (kneble) do ściągania kieszki faszynowej,
- młoty hydrauliczne do wbijania kołków,
- sprzęt transportowy.

4. TRANSPORT

Ładunek, transport, rozładunek i składowanie materiałów powinien odbywać się tak, aby zachować dobry ich stan.

5. WYKONANIE ROBÓT

W celu wykonania wzmocnienia brzegów wbija się paliki o średnicy 8-10 cm długości 1,5 m, w odstępach co 50 cm. Pozostawiając półkę szerokości około 50 cm. Za tak wykonaną palisadę wkłada się 3 kieszki faszynowe o średnicy ok. 30 cm tak, że łączna wysokość wzmocnienia faszyną powinna wynieść 100 cm. Kieszki faszynowe wykonuje się ze świeżo ściętej wikliny powiązanej odpowiednio drutem, przeważnie co 33 do 100 cm. Dodatkowo kieszki faszynowe przybija się do skarpy, a całość zabezpiecza się darnią.

6. KONTROLA JAKOŚCI ROBÓT

Ogólne zasady kontroli jakości robót podano w D-M-00.00.00 „Wymagania ogólne” pkt. 6.

Odbiorowi podlegają: prostoliniowość wbicia palisady z kołków oraz ich stabilność, montaż kieszek faszynowych, przymocowanie do skarpy i uszczelnienie darnią.

7. OBMIAR ROBÓT

Jednostką obmiaru jest 1 m² wykonanego umocnienia skarpy. Obmiar rzeczywisty polega na iloczynie długości wykonanego umocnienia i jego wysokości (100 cm).

8. ODBIÓR ROBÓT

Ogólne zasady odbioru robót podano w D-M-00.00.00 „Wymagania ogólne” pkt. 8.

Roboty uznaje się za wykonane zgodnie z dokumentacją projektową, ST i wymaganiami Inspektora, jeżeli wszystkie pomiary i badania z zachowaniem dopuszczalnych tolerancji dały wyniki pozytywne.

9. PODSTAWA PŁATNOŚCI

Płaci się za 1 m² wykonanego umocnienia z faszyny. Cena jednostkowa uwzględnia zapewnienie niezbędnych czynników produkcji, zakup, wykonanie, transport, składowanie i wbudowanie materiałów wraz z przygotowaniem linii brzegowej oraz oczyszczenie terenu budowy po zakończeniu robót.

10. PRZEPISY ZWIĄZANE

BN-69/8952-26 Budownictwo hydrotechniczne. Elementy budowli regulacyjnych. Materace taflowe.

BN-69/8952-27 Budownictwo hydrotechniczne. Elementy budowli regulacyjnych. Kieszki faszynowe.

BN-69/8952-28 Budownictwo hydrotechniczne. Elementy budowli regulacyjnych. Materace taśmowe.

BN-69/8952-29 Budownictwo hydrotechniczne. Elementy budowli regulacyjnych. Walce faszynowe.

BN-69/8952-29 Budownictwo hydrotechniczne. Faszyna wiklinowa.

M-32.00.00. MOSTY OBJAZDOWE
M-32.01.00. MOSTY TYMCZASOWE NA PODPORACH SZTYWNYCH
M-32.01.01 Kładka tymczasowa dla pieszych

1. WSTĘP

1.1. Przedmiot ST

Przedmiotem niniejszej specyfikacji technicznej są wymagania dotyczące wykonania i odbioru konstrukcji tymczasowej kładki dla pieszych nad ciekim przy przebudowie przepustu na rzece Gęsiej w ciągu ul. Rzecznej w Barwicach.

1.2. Zakres stosowania ST

Specyfikacja techniczna stanowi dokument przetargowy i kontraktowy przy zleceniu i realizacji robót wymienionych w punkcie 1.1.

1.3. Zakres robót objętych ST

Ustalenia zawarte w niniejszej specyfikacji dotyczą prowadzenia robót przy budowie tymczasowej kładki dla pieszych o szerokości w świetle balustrad min. 1,00 m. Kładka wykorzystywana będzie dla przeprowadzenia ruchu pieszego i przeprowadzania rowerów podczas przebudowy mostów.

Zakres specyfikacji i robót obejmuje:

- wykonanie projektu wykonawczego tymczasowej kładki,
- zakup materiałów,
- transport i składowanie elementów i materiałów,
- wykonanie podpór – podwalin drewnianych lub z płyt drogowych w miejscu oparcia przęsła,
- transport i ustawienie przęsła kładki na podporach nad wykopem,
- doprowadzenie tymczasowych chodników do przęsła kładki,
- utrzymanie kładki w dobrym stanie podczas robót,
- demontaż kładki i rozbiórka z odzyskiem materiałów.
- usunięcie materiałów rozbiórkowych poza teren budowy, uporządkowanie terenu.

1.4. Określenia podstawowe

1.4.1. Określenia podane w niniejszej ST są zgodne z obowiązującymi normami oraz przepisami.

1.5. Ogólne wymagania dotyczące robót

Wykonawca robót jest odpowiedzialny za jakość ich wykonania oraz za zgodność z dokumentacją projektową, ST, i poleceniami Inspektora.

2. MATERIAŁY

Materiałami stosowanymi przy wykonywaniu konstrukcji kładki tymczasowej są:

- Dźwigary stalowe 2 szt. dwuteowniki walcowane (np. I 300 mm),
- Ceowniki stalowe walcowane na stężenia poprzeczne dźwigarów,
- Deski i bale do wykonania pomostu i balustrad na kładce.
- Krawężniki lub płyty drogowe do wykonania tymczasowych podpór przęsła kładki.

Materiały z rozbiórki kładki należą do Wykonawcy.

3. SPRZĘT

Roboty związane z wykonaniem przęsła kładki będą wykonywane ręcznie oraz przy użyciu sprzętu mechanicznego zaakceptowanego przez Inspektora. Wykonawca powinien dysponować następującym sprawnym technicznie sprzętem:

- koparka o poj. łyżki 0,4 m³,
- ubijak spalinowy, mechaniczne zagęszczarki płytowe,
- żuraw o udźwigu dostosowanym do ciężaru elementów konstrukcji,

- zawiesia i haki montażowe,
- spawarki, urządzenia do cięcia profili stalowych,
- piły tarczowe do drewna,
- wiertarki.

4. TRANSPORT

Materiały do wykonania konstrukcji kładki mogą być przewożone dowolnymi środkami transportu. Należy je ułożyć równomiernie na całej powierzchni ładunkowej, obok siebie i zabezpieczyć przed możliwością przesuwania się podczas transportu. Całe przeszło kładki przewozić można przyczepą dłuźycową.

5. WYKONANIE ROBÓT

- 5.1. Wykonawca wykona rysunki robocze kładki tymczasowej i przedstawi Inspektorowi do akceptacji.
5.2. Do wykonania kładki można użyć materiałów rozbiórkowych, lecz będących w dobrym stanie technicznym i wytrzymałościowym.

6. KONTROLA JAKOŚCI ROBÓT

- 6.1 Kontrola i badania w trakcie robót wg ST D-M 00.00.00 oraz powyższych „wytycznych”. Kontrola i badania w trakcie robót w szczególności obejmują:
- kontrola materiałów, szczególnie w przypadku wykorzystania materiałów rozbiórkowych,
 - prawidłowość wykonania montażu elementów konstrukcji stalowej i ich połączeń spawanych lub na śruby,
 - prawidłowość wykonania pomostu drewnianego i balustrad – szerokość pomostu 1,00 m, wysokość balustrad 1,10 m,
 - wykonanie podparć tymczasowych dla przęsła kładki,
 - montaż kładki na podporach i kontrola połączenia kładki tymczasową nawierzchnią z ciągami pieszymi.
- 6.2 Materiały przeznaczone do wbudowania, przed wbudowaniem muszą uzyskać akceptację Inspektora. Akceptacja materiałów do wbudowania polega na wizualnej ocenie stanu materiałów dokonanej przez Inspektora, sprawdzeniu dokumentów pochodzenie oraz udokumentowaniu jej wpisem do dziennika budowy.
6.3 Dopuszczalne ugięcie kładki od obciążenia tłumem pieszych nie może przekraczać 1/300 rozpiętości.

7. OBMIAR ROBÓT

Jednostką obmiaru jest m² powierzchni użytkowej przęsła kładki (w świetle balustrad).
Obmiar robót obejmuje roboty dodatkowe i nieprzewidziane, których potrzebę wykonania uzgodniono w trakcie trwania robót pomiędzy Wykonawcą, a Inspektorem.

8. ODBIÓR ROBÓT

- 8.1 Odbiór robót zanikających i podlegających zakryciu- wg ST DM.00.00.00.
8.2 Odbiór częściowy robót - zgodnie z ST DM.00.00.00

9. PODSTAWA PŁATNOŚCI

- 9.1 Ogólne wymagania dotyczące płatności podano w D-M 00.00.00
9.2 Cena jednostki obmiaru

Cena jednostkowa uwzględnia:

- zapewnienie niezbędnych czynników produkcji,
- wykonanie projektu wykonawczego kładki tymczasowej,
- prace pomiarowe,
- wykonanie konstrukcji kładki,
- robót ziemnych i podpór przęsła kładki,
- montaż przęsła i wykonanie dojść dla pieszych,
- rozbiórkę przęsła,
- oczyszczenie terenu robót i usunięcie niezbędnych materiałów i odpadów poza pas drogowy.

10. PRZEPISY ZWIĄZANE

- Rozporządzenie Ministra Transportu i Gospodarki Morskiej z dnia 30 maja 2000 r. w sprawie warunków technicznych, jakim powinny odpowiadać drogowe obiekty inżynierskie i ich usytuowanie Dz.U.Nr 63 z 2000 r.
- PN-82/S-10052 Obiekty mostowe. Konstrukcje stalowe. Projektowanie.
- PN-85/S-10030 Obiekty mostowe. Obciążenia.
- PN-89/S-10050 Obiekty mostowe. Konstrukcje stalowe. Wymagania i badania.
- PN-92/S-10082 Obiekty mostowe. Konstrukcje drewniane. Projektowanie.

M-32.02.00 RUROCIĄG TYMCZASOWY

M-32.02.02 Rurociąg tymczasowy

1. WSTĘP

1.1. Przedmiot ST

Przedmiotem niniejszej specyfikacji technicznej (ST) są wymagania dotyczące wykonania i odbioru robót związanych z wykonaniem tymczasowego rurociągu przy przebudowie przepustu na rzece Gęsiej w ciągu ul. Rzecznej w Barwicach.

1.2. Zakres stosowania ST

Specyfikacja techniczna jest stosowana jako dokument przetargowy i kontraktowy przy zlecaniu i realizacji Robót wymienionych w punkcie 1.1.

1.3. Zakres robót objętych ST

Ustalenia zawarte w niniejszej specyfikacji dotyczą prowadzenia robót przy budowie rurociągu tymczasowego z rury o średnicy ≥ 1000 mm i obejmują:

- zakup elementów konstrukcji,
- transport i składowanie elementów i materiałów do wykonania powyższego zadania,
- wyznaczenie na podstawie dokumentacji technicznej miejsca wykonania zadania,
- wykonanie wykopu pod układany rurociąg,
- odwodnienie wykopu,
- montaż rurociągu,
- uszczelnienie wlotu i wylotu rurociągu w miejscu ścianek szczelnych stalowych,
- demontaż rurociągu.

1.4. Określenia podstawowe

1.4.1 Określenia podane w niniejszej ST są zgodne z obowiązującymi normami oraz wytycznymi układania rurociągów.

1.5. Ogólne wymagania dotyczące robót

Wykonawca robót jest odpowiedzialny za jakość ich wykonania oraz za zgodność z dokumentacją projektową, ST i poleceniami Inspektora. Ogólne wymagania dotyczące robót podano w P.T.

2. MATERIAŁY

2.1 Materiałami stosowanymi przy wykonywaniu konstrukcji rurociągu tymczasowego według zasad niniejszych ST są:

2.1.1 Rura PVC lub stalowa o średnicy min. 600 mm. Wykorzystane mogą być rury używane (staroużyteczne). Mogą być też użyte rury karbowane stosowane do budowy przepustów pod drogami.

3. SPRZĘT

Roboty związane z wykonaniem rurociągu będą wykonywane ręcznie oraz przy użyciu sprzętu mechanicznego zaakceptowanego przez Inspektora. Przy mechanicznym wykonywaniu robót Wykonawca powinien dysponować następującym sprawnym technicznie sprzętem:

- koparka chwytakowa na podwoziu gąsienicowym o poj. łyżki $0,4 \text{ m}^3$,
- żuraw o udźwigu dostosowanym do ciężaru elementów konstrukcji,
- zawiesia i haki montażowe, linociągi,
- agregat prądotwórczy (kompresor)

4. TRANSPORT

Materiały do wykonania konstrukcji rurociągu, mogą być przewożone dowolnymi środkami transportu. Należy je ułożyć równomiernie na całej powierzchni ładunkowej, obok siebie i zabezpieczyć przed możliwością przesuwania się podczas transportu. Należy zwrócić uwagę na zabezpieczenie rur przed przesuwaniem się na środkach transportowych.

5. WYKONANIE ROBÓT

5.1 Zakres wykonywanych robót

- wyznaczenie miejsc wykonania zadania w oparciu o dokumentację techniczną,
- wykonanie wykopu pod projektowany rurociąg,
- składowanie materiałów na miejscu budowy - zgodnie BN-75/8971-06,
- ułożenie rurociągu,
- demontaż części rurociągu.

Rury powinny być ułożone ze spadkiem ok. 0,5 %.

Przy wykonywaniu robót ziemnych należy przestrzegać zasad podanych w ST M-11.00.00.

6. KONTROLA JAKOŚCI ROBÓT

6.1 Kontrola i badania

Kontrola w trakcie robót wg ST D-M 00.00.00. Kontrola i badania w trakcie robót w szczególności obejmują:

- prawidłowość ułożenia rurociągu pod kątem właściwych rzędnych oraz spadków,
- szczelność połączeń rurociągu,
- stabilność ułożenia.

6.2 Materiały przeznaczone do wbudowania, każdorazowo przed wbudowaniem muszą uzyskać akceptację Inspektora. Akceptacja partii materiałów do wbudowania polega na wizualnej ocenie stanu materiałów dokonanej przez Inspektora oraz udokumentowaniu jej wpisem do dziennika budowy.

7. OBMIAR ROBÓT

Jednostką obmiaru jest 1 m rury tymczasowego rurociągu.

Obmiar robót polega na określeniu faktycznego stanu, zakresu robót oraz obliczeniu rzeczywistych ilości wbudowanych materiałów.

Obmiar robót obejmuje roboty objęte dokumentacją projektową oraz dodatkowe i nieprzewidziane, których potrzebę wykonania uzgodniono w trakcie trwania robót pomiędzy Wykonawcą, a Inspektorem.

Sporządzony obmiar Wykonawca uzgadnia z Inspektorem w trybie ustalonym w umowie.

8. ODBIÓR ROBÓT

8.1 Odbiór robót wg ST D-M-00.00.00.

9. PODSTAWA PŁATNOŚCI

9.1 Ogólne wymagania dotyczące płatności podano w D-M-00.00.00

9.2 Cena jednostki obmiaru

Cena jednostkowa uwzględnia:

- zapewnienie niezbędnych czynników produkcji,
- prace pomiarowe,
- wykonanie niezbędnych robót ziemnych,
- ułożenie rur,
- połączenie poszczególnych elementów,
- utrzymanie rurociągu podczas przepływu wody,
- rozbiórkę rurociągu,
- oczyszczenie terenu robót i usunięcie niezbędnych materiałów i odpadów,
- odtworzenie ogrodzeń zdemontowanych podczas budowy rurociągu.

W celu przerzutu wody na czas robót umożliwia się przepompowanie lub przeprowadzenie szczelnym rurociągiem podciśnieniowym – lewarem.

10. PRZEPISY ZWIĄZANE

Nie dotyczy